

TOPCOM®

TwinTalker 3700 Duo Combi Pack



**USER GUIDE / GEBRUIKSHANDLEIDING/
MANUEL D'UTILISATEUR / BEDIENUNGSANLEITUNG /
MANUAL DE USUARIO / MANUALE D'USO / MANUAL DO
USUÁRIO / BRUKSANVISNING / BRUGERVEJLEDNING /
KÄYTTÖOHJE /UŽIVATELSKÝ MANUÁL/
UŽIVATELSKÝ MANUÁL/Oδηγίς χρήσης/
HASZNALATI ÍTMUTATÁS**

V.1.1



- GB** *The features described in this manual are published with reservation to modifications.*
- NL** *De in deze handleiding beschreven mogelijkheden worden gepubliceerd onder voorbehoud van wijzigingen.*
- F** *Les possibilités décrites dans ce manuel sont publiées sous réserve de modifications.*
- D** *Die in dieser Bedienungsanleitung beschriebenen Leistungsmerkmale werden unter dem Vorbehalt von Änderungen veröffentlicht.*
- ES** *Las características descritas en este manual pueden ser objeto de futuras modificaciones.*
- I** *Le caratteristiche descritte nel presente manuale vengono pubblicate con riserva di modifica.*
- P** *As características descritas neste manual são publicadas sob reserva de poderem ser modificadas.*
- S** *Funktionerna i denna bruksanvisning publiceras med reservation för ändringar.*
- DK** *Vi forbeholder os retten til ændringer af de specifikationer, der er beskrevet i denne brugsanvisning.*
- N** *Funksjoner beskrevet i denne manualen kan endres uten nærmere informasjon.*
- SF** *Tässä ohjekirjassa julkaissut tiedot voivat muuttua ilman ennakoilmoitusta.*
- CZ** *Vlastnosti popsané v této příručce jsou publikovány s vyhrazeným právem na změnu.*
- GR** *Τα χαρακτηριστικά που περιγράφονται στο παρόν εγχειρίδιο μπορεί να αλλάξουν χωρίς προειδοποίηση.*
- HU** *A jelen útmutatóban leírt adatok változtatási jogát fenntartjuk.*

This product is in compliance with the essential requirements and other relevant provisions of the R&TTE directive 1999/5/EC.
The Declaration of conformity can be found on :

<http://www.topcom.net/support/cedclarations.php>

FOR USE IN:
BELGIUM, HOLLAND, GERMANY, SWEDEN,
DENMARK, NORWAY, FINLAND, SPAIN, ITALY,
PORTUGAL, GREECE, TURKEY, CZECH,
LUXEMBURG, HUNGARY, SLOVAK, SWITZERLAND.

1 INTRODUCTION

Thank you for purchasing the TOPCOM Twintalker 3700. It's a short range, low powered radio communication device that has no running costs other than the minimal cost of re-charging the batteries. The TwinTalker 3700 operates on Private Mobile Radio frequencies and can be used in any country where the service is authorised as indicated on the packing box and in this manual.

2 INTENDED PURPOSE:

It can be used for different professional as well as for recreational purposes. For example: to keep in contact during travelling with 2 or more cars, biking, skiing. It can be used to keep in contact with your children when they are playing outside, etc...



Restriction:
Check the local regulations before using it outside the country where it was purchased. The standard may be prohibited in this country.

3 SAFETY INSTRUCTIONS

3.1 GENERAL

Please read carefully through the following information concerning safety and proper use. Make yourself familiar with all functions of the device. Keep this manual on a safe place for future use.

3.2 BURNING INJURIES

- If the cover of the antenna is damaged, do not touch because when an antenna comes in contact with the skin, a minor burn may result when transmitting.
- Batteries can cause property damage such as burns if conductive material such as jewellery, keys or beaded chains touches exposed terminals. The material may complete an electrical circuit (short circuit) and become quite hot. Exercise care in handling any charged battery, particularly when placing it inside a pocket, purse or other container with metal objects.

3.3 PERSONAL SAFETY

- Do not place your device in the area over an air bag or in the air bag deployment area. Air bags inflate with great force. If a communicator is placed in the bag deployment area and the air bag inflates, the communicator may be propelled with great force and cause serious injury to the occupants of the vehicle.
- Keep the radio at least 15 centimetres away from a pacemaker.
- Turn your radio OFF as soon as interference is taking place with medical equipment.
- Do not replace batteries in a potentially explosive atmosphere. Contact sparking may occur while installing or removing batteries and cause an explosion.
- Turn your communicator off when in any area with a potentially explosive atmosphere. Sparks in such areas could cause an explosion or fire resulting in bodily injury or even death.
- Never throw batteries in fire as they may explode.



Areas with potentially explosive atmospheres are often, but not always, clearly marked. They include fuelling areas such as below deck on boats, fuel or chemical transfer or storage facilities; areas where the air contains chemicals or particles, such as grain, dust or metal powders; and any other area where you would normally be advised to turn off your vehicle engine.

3.4 POISONING DANGER

- Keep batteries away from small children

3.5 LEGAL

- In some countries it is prohibited to use your PMR while driving a vehicle. In this case leave the road before using the device.
- Turn your unit OFF when on board an aircraft when instructed to do so. Any use of the unit must be in accordance with airline regulations or crew instructions.
- Turn your unit OFF in any facilities where posted notices instruct you to do so. Hospitals or health care facilities may be using equipment that is sensitive to external RF energy.
- Replacing or modifying the antenna may affect the PMR radio specifications and violate the CE regulations. Unauthorised antennas could also damage the radio.

3.6 NOTES

- Do not touch the antenna while transmitting, it could affect the range.
- Remove the battery if the device is not going to be used for a long period.

4 CLEANING AND MAINTENANCE

- To clean the unit, wipe with a soft cloth dampened with water. Don't use a cleaner or solvents on the unit; they can damage the case and leak inside, causing permanent damage.
- Battery contacts may be wiped with a dry lint-free cloth.
- If the unit gets wet, turn it off and remove the batteries immediately. Dry the battery compartment with a soft cloth to minimize potential water damage. Leave the cover off the battery compartment overnight or until completely dry. Do not use the unit until completely dry.

5 DISPOSAL OF THE DEVICE



Dispose of the unit and used batteries in an environment friendly manner.
Do not dispose of batteries in a normal household garbage.

6 USING A PMR DEVICE

To communicate between PMR devices they need to be set all on the same channel and within receiving range (up to max. 3 km in open field). Since these devices use free frequency bands (channels), all devices in operation share these channels (total 8 channels). Therefore, privacy is not guaranteed.

Anybody with a PMR set to your channel can overhear the conversation. If you want to communicate (transmitting a voice signal) you need to press the (PTT) -button.

Once this button pressed, the device will go into transmit mode and you can speak into the microphone. All other PMR devices in range, on the same channel and in standby mode (not transmitting) will hear your message. You need to wait until the other party stops transmitting before you can reply to the message. At the end of each transmission the unit will send a beep. To reply, just press the (PTT) -button and speak into the microphone.



If 2 or more users press the (PTT) - button at the same time the receiver will receive only the strongest signal and the other signal (s) will be suppressed. Therefore you should only transmit a signal (press (PTT) - button) when the

7 GETTING STARTED

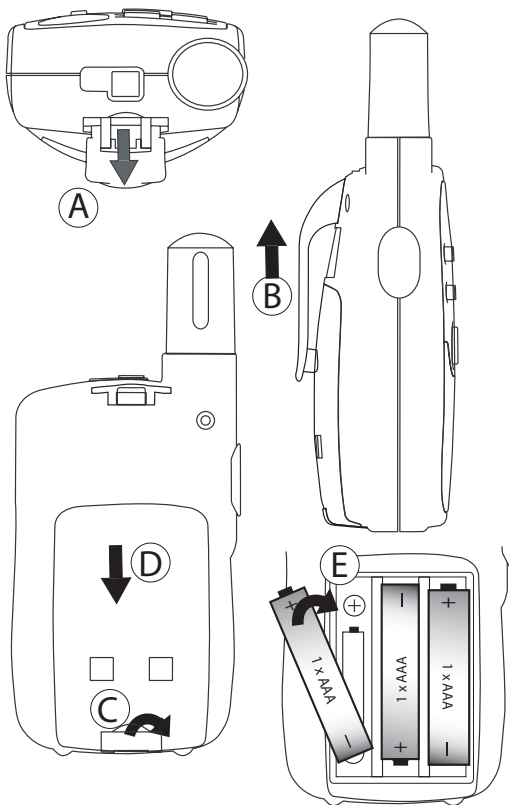

7.1 REMOVING/INSTALLING THE BELT CLIP

1. To remove the clip from the unit, push the belt clip (B) towards the antenna, while pulling the clip tab (A).
2. When re-installing the belt clip, a click indicates the BeltClip is locked into position.

7.2 BATTERY INSTALLATION

1. Remove the belt clip (§ 7.1).
2. Pull the battery door tab down (C) and slide the battery cover away from the antenna. (D)
3. Install the rechargeable battery pack following the polarity as shown. Ensure that the metal contacts on the site are facing outwards from the radio to connect on the battery door. (E)
4. Re-install the Battery Cover and Belt Clip (§ 7.1).

Note: *Instead of the supplied battery pack, the TT3700 can be used with 3xAAA standard rechargeable batteries. Follow the polarity as shown in the battery compartment when installing. You are not able to use the desktop charger with standard rechargeable AAA batteries installed.*

8 CHARGING BATTERIES

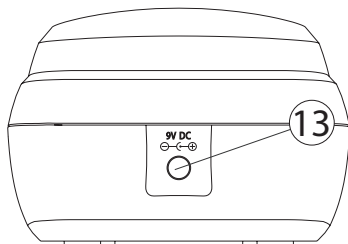

When battery packs are installed, the desktop charger provides drop-in charging convenience

1. Put the desktop charger on a flat surface.
2. Plug one end of the supplied adapter into the electric socket and the other end into the connector on the backside of the desktop charger (13).

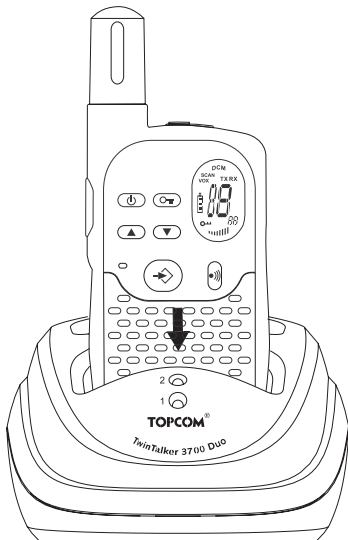





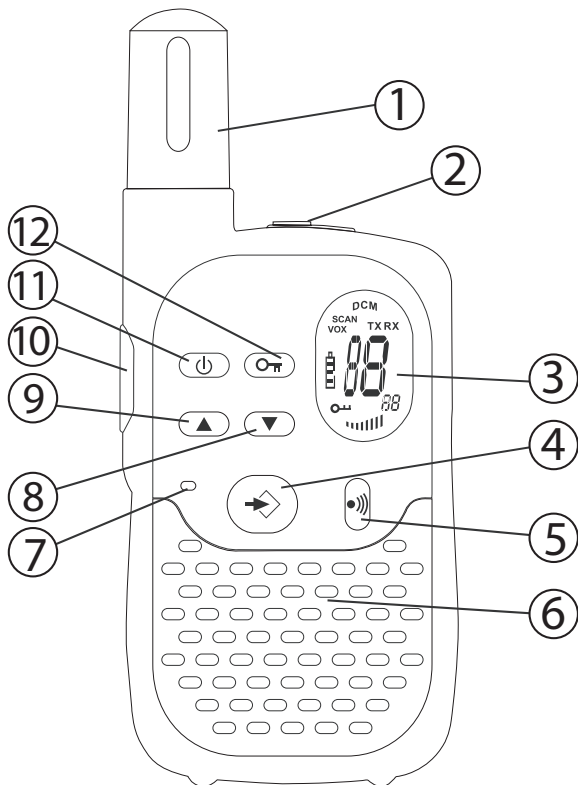

3. Put the radio in the charger as indicated.
4. The charging LED will turn on if it's properly inserted and charging.

It will take about 8 to 10 hours to fully charge the batteries

9 BUTTONS



1. ANTENNA
2. SPEAKER/MIC/CHARGER Connector
3. LCD Display
4. MENU button 
 - Enter menu.
5. CALL button 
 - Transmit a call tone
6. SPEAKER
7. MICROPHONE
8. DOWN button 
 - Decrease the speaker volume
 - Select the previous item in the menu.
9. UP button 
 - Increase the speaker volume
 - Select the next item in the menu
10. PUSH TO TALK button 
 - Press To Talk or release to listen
 - Confirm a setting in the menu
11. ON/OFF button 
12. LOCK button 

10 LCD DISPLAY INFORMATION

	<ol style="list-style-type: none"> a. TX icon - <i>Displayed when transmitting a signal</i> b. RX icon - <i>Displayed when receiving a signal</i> c. Channel number d. CTCSS code e. Speaker volume indicator f. Lock icon - <i>Displayed when the keypad is locked.</i> g. Battery charge level indicator h. VOX icon - <i>Displayed in Voice controlled (Vox) mode</i> i. Scan icon - <i>Displayed when scan mode is active</i> j. Dual Scan icon - <i>Displayed when dual scan mode is active</i>
--	--

11 BATTERY CHARGE LEVEL/LOW BATTERY INDICATION

The BATTERY CHARGE LEVEL is indicated by the number of squares present inside the BATTERY icon on the LCD Screen.

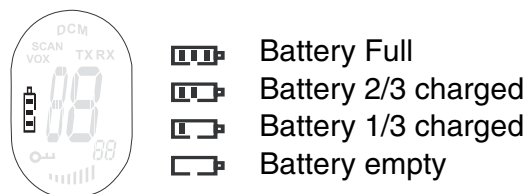

When the BATTERY CHARGE LEVEL is low, the BATTERY icon will flash to indicate that the batteries need to be replaced or recharged.



Dispose of batteries at a designated battery disposal unit and not in the household waste. Do not short-circuit & dispose of in fire. Remove the batteries if this device is not going to be used for a long period.

12 USING THE TWINTALKER 3700

12.1 TURNING THE UNIT ON/OFF

- To activate; press and hold . The unit will “beep” and the LCD Screen will display the current channel.
- To switch off; press and hold again. The unit will “beep” and the LCD Screen will turn blank.

12.2 ADJUSTING SPEAKER VOLUME



The Speaker Volume can be adjusted using and . The Speaker Volume level is displayed on the LCD.

12.3 RECEIVING A SIGNAL



The unit is continuously in the RECEIVE mode when the unit is ON and not transmitting. When you receive a signal on the current channel, the RX icon is displayed.



In order for other people to receive your transmission, they must be set on the same channel and CTCSS code.

12.4 TRANSMITTING A SIGNAL



- Press and hold to TRANSMIT.
- Hold the unit in a vertical position with the MICROPHONE 10 cm from the mouth and speak into the microphone.
- Release when you have finished transmitting.

12.5 CHANGING CHANNELS

The PMR has 8 available channels.

To change channels:



- Press once, the current channel number flashes on the LCD Screen.
- Press or to change the channel.
- Press to confirm your selection and return to the NORMAL mode.
- To confirm and shift to the next option, press .

NOTE: Any PMR set on the same channel can receive and listen to the conversation, also when the other use a CTCSS code.

12.6 CTCSS (CONTINUOUS TONE CODED SQUELCH SYSTEM)

The 2 digit CTCSS code corresponds to a specific tone frequency the radio emits. Two users, with the same channel and CTCSS set can hear one another. They will not be able to hear anyone else on the channel unless the other radios have the same exact CTCSS code enabled.

The PMR has 38 CTCSS codes available.



- Press twice, the CTCSS code will flash
- Press or to select another code.
- Press to confirm your selection and return to the NORMAL mode.
- To confirm and shift to the next option, press .

NOTE: Any PMR set on the same channel can receive and listen to the conversation, also when the other use a CTCSS code.

12.7 MONITOR

You can use the MONITOR feature to check for weaker signals in the current channel.

- Press and simultaneous to activate channel monitoring.
- Press to stop monitoring.

12.8 VOX SELECTION

The PMR is capable of voice activated (VOX) transmission. In VOX mode, the radio will transmit a signal when it is activated by your voice or other sound around you. VOX operation is not recommended if you plan to use your radio in a noisy or windy environment.



- Press 3 times.
- Press to turn the VOX feature ON and press again to select the VOX sensitivity level which is indicated in the right corner of the display. Press until OF appears on the display, to turn VOX OFF.
- In the VOX mode, the VOX icon will be displayed.
- To confirm your selection and return to the NORMAL mode, press .

12.9 CHANNEL SCAN

CHANNEL SCAN performs searches for active signals in an endless loop from channel 1 to 8.

- Press and hold . Press briefly to start scanning.
- Release the buttons.
- When an active signal (one of 8 channels) is detected, CHANNEL SCAN pauses and you will hear the active signal.
- Press to communicate through the active signal channel. Press to deactivate channel scan.

When an active signal (one of 8 channels) is detected, press or to bypass the current channel and continue to search for another active channel.

12.10 CALL TONES

A call tone alerts others that you want to talk.

a. Setting the Call Tone



5 different Call Tones can be selected.

- Press 4 times. CA will be displayed.
- Press or to select another call tone or select OF to enable call tones.
- Press to confirm your selection and return to the standby mode.

b. Sending a call Tone

Press briefly. The call tone will be transmitted for 3 seconds on the set channel.

12.11 ROGER BEEP ON/OFF

After the - button is released, the unit will send out a roger beep to confirm that you have stopped talking.

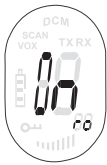

To set the Roger Beep.

- Press 5 times. 'ro' will be displayed.
- Press to enable (ON) or disable the Roger-Beep (OF).
- Press to confirm your selection and return to the standby mode.

12.12 KEY-TONE ON/OFF

When a button is pressed, the unit will beep briefly.



To set the key-tone.

- Press 6 times. 'to' will be displayed.
- Press to enable (ON) or disable the Roger-beep (OF).
- Press to confirm your selection and return to the standby mode.

12.13 DUAL CHANNEL MONITOR FUNCTION

In stand-by, the PMR is set on one set channel with CTCSS code. The PMR will only receive signals transmitted on that channel and CTCSS code.

Dual Channel Monitor allows you to monitor a second channel with CTCSS code.

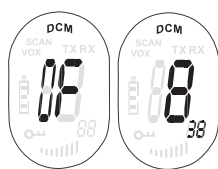

- Press 7 times, DCM appears on the display.
- Press or to change the channel.
- Press to confirm the channel selection and go to CTCSS SUB-CHANNEL SELECTION
- Press or to change the CTCSS.
- Press to confirm.

To disable the function select channel 'O'

When the Dual Channel Monitor function is activated, the PMR will switch sequentially between the standby channel + CTCSS and the Dual Channel + CTCSS.

12.14 BUTTON LOCK



- Press and hold for 3 seconds to activate or deactivate the BUTTON LOCK mode. The BUTTON LOCK icon is displayed on the LCD Screen.
- Press and hold again to deactivate BUTTON LOCK

12.15 STOPWATCH

- Press and hold for 3 seconds to enter stopwatch mode
- Press to start counting
- Press to stop counting
- Press to reset the timer
- Press and hold for 3 seconds to exit stopwatch mode

12.16 HEADSET CONNECTION

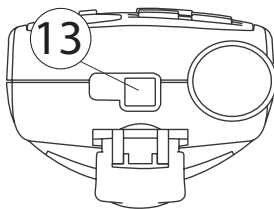

The Twintalker 3700 can be used with an external microphone and speaker (included)

The connector is located under the protective rubber cover on the top of the unit. To attach the external speaker/microphone headsets or earpiece, lift the rubber flap on the top of the unit to expose the connector.

Insert the appropriate plug into the connector.

13 TECHNICAL SPECIFICATIONS

Channels	8
CTCSS	38
Frequency Range	446.00625MHz - 446.09375 MHz
Batteries	3 x AAA Alkaline or NiMh rechargeable
PMR	=< 500mW ERP
Transmission Power	FM - F3E
Modulation Type	12,5 KHz
Channel spacing	

Channel Frequency Chart:		CTCSS Code Chart							
Channel	Frequency (MHz)	Code	Frequency (Hz)	Code	Freq. (Hz)	Code	Freq. (Hz)	Code	Freq. (Hz)
1	446,00625	0	Disabled	10	94,8	20	131,8	30	186,2
2	446,01875	1	67,0	11	97,4	21	136,5	31	192,8
3	446,03125	2	71,9	12	100,0	22	141,3	32	203,5
4	446,04375	3	74,4	13	103,5	23	146,2	33	210,7
5	446,05625	4	77,0	14	107,2	24	151,4	34	218,1
6	446,06875	5	79,7	15	110,9	25	156,7	35	225,7
7	446,08125	6	82,5	16	114,8	26	162,2	36	233,6
8	446,09375	7	85,4	17	118,8	27	167,9	37	241,8
		8	88,5	18	123,0	28	173,8	38	250,3
		9	91,5	19	127,3	29	179,9		

14 WARRANTY

14.1 WARRANTY PERIOD

Topcom units have a 24-month warranty period. The warranty period starts on the day the new unit is purchased. Consumables or defects causing a negligible effect on operation or value of the equipment are not covered.

The warranty has to be proven by presentation of a copy of the original purchase receipt, on which the date of purchase and the unit-model are indicated.

14.2 WARRANTY HANDLING

A faulty unit needs to be returned to an authorized service centre including a valid purchase note. If the unit develops a fault during the warranty period, the service centre will repair any defects caused by material or manufacturing faults free of charge.

The service centre will at its discretion fulfil its warranty obligations by either repairing or exchanging the faulty units or parts of the faulty units. In case of replacement, colour and model can be different from the original purchased unit.

The initial purchase date shall determine the start of the warranty period. The warranty period is not extended if the unit is exchanged or repaired by the appointed service centres.

14.3 WARRANTY EXCLUSIONS

Damage or defects caused by incorrect treatment or operation and damage resulting from use of non-original parts or accessories are not covered by the warranty.

The warranty does not cover damage caused by outside factors, such as lightning, water and fire, nor any damage caused during transportation.

No warranty can be claimed if the serial number on the unit has been changed, removed or rendered illegal.

The CE symbol indicates that the unit complies with the essential requirements of the R&TTE directive.

1 INLEIDING

We danken u voor de aankoop van de Topcom Twintalker 3700. Het is een radiocommunicatietoestel met kort bereik en laag vermogen dat behalve de minimumkost voor het opladen van de batterijen, geen verdere gebruikskosten heeft.

De Twintalker 3700 werkt op Private Mobile radiofrequenties en kan in elk land worden gebruikt waar de dienst is toegelaten (zie verpakking en verder in deze handleiding).

2 GEBRUIKSDOEL:

Het toestel kan worden gebruikt voor verschillende professionele en recreatieve doeleinden.

Bijvoorbeeld: om in contact te blijven wanneer u op reis bent in 2 of meer auto's, tijdens het fietsen, het skiën. Het kan worden gebruikt om in contact te blijven met uw kinderen wanneer ze buiten spelen, enz...



Beperking:
Controleer de lokale voorschriften alvorens het toestel te gebruiken in een ander land dan het land van aankoop. De standaard kan verboden zijn in dat land.

3 VEILIGHEIDSINSTRUCTIES

3.1 ALGEMEEN

Lees de onderstaande informatie in verband met veiligheid en correct gebruik aandachtig. Maak u vertrouwd met alle functies van het toestel. Bewaar deze handleiding op een veilige plaats voor later gebruik.

3.2 BRANDWONDEN

- Raak de antenne niet aan als de afdekking van de antenne beschadigd is, dit kan bij contact met de huid tot kleine brandwonden leiden bij het zenden.
- Batterijen kunnen materiële schade veroorzaken, zoals brandschade, als geleidend materiaal zoals sieraden, sleutels of kralen kettingen in aanraking komen met blootliggende klemmen. Het materiaal kan een kortsluiting veroorzaken en erg warm worden. Hanteer opgeladen batterijen met zorg, vooral wanneer u de batterij in een zak, tas of andere houder met metalen voorwerpen plaatst.

3.3 PERSOONLIJKE VEILIGHEID

- Gebruik in auto's: Plaats het toestel niet boven of in het werkingsgebied van de airbag. Airbags worden met een enorme kracht opgeblazen. Als een communicatietoestel binnen de radius van de airbag wordt geplaatst en de airbag wordt geactiveerd, kan het toestel met een enorme kracht worden weggeslingerd en de inzittenden van het voertuig zwaar verwonden.
- Houd de radio tenminste 15 centimeter uit de buurt van een pacemaker.
- Schakel uw radio onmiddellijk UIT in geval van interferentie met medische apparatuur.
- Vervang de batterijen NIET in een potentieel explosieve omgeving. Bij het plaatsen of verwijderen van de batterijen kunnen contactvonken ontstaan, die een explosie kunnen veroorzaken.
- Schakel uw communicatietoestel uit wanneer u zich in een potentieel explosieve omgeving bevindt. Vonken in dergelijke omgevingen zouden een explosie of brand kunnen veroorzaken, met lichamelijk letsel of zelfs de dood tot gevolg.
- Gooi batterijen nooit in een vuurhaard, want ze zouden kunnen ontploffen.



Potentieel explosieve omgevingen zijn vaak, maar niet altijd, duidelijk aangeduid. Het gaat daarbij om tankzones zoals benedendeks op boten, overslag- of opslagplaatsen voor brandstof of chemicaliën; zones waar de lucht chemicaliën of partikels bevat, zoals korrels, stof of metaalpoeder; en alle andere zones waar u normaal wordt aangeraden de motor van uw auto af te zetten.

3.4 VERGIFTIGINGSGEVAAR

- Houd batterijen buiten het bereik van kleine kinderen

3.5 WETGEVING

- In sommige landen is het gebruik van uw PMR in de auto tijdens het rijden verboden. Verlaat in dat geval de weg alvorens het toestel te gebruiken.
- Schakel uw toestel UIT aan boord van een vliegtuig wanneer u dat wordt gevraagd. Gebruik het toestel enkel in overeenstemming met de voorschriften van de luchtvaartmaatschappij of met de instructies van de bemanning.
- Schakel uw toestel UIT op plaatsen waar u dat via borden of affiches wordt gevraagd. Ziekenhuizen of gezondheidszorginstellingen kunnen apparatuur gebruiken die gevoelig is voor externe RF-energie.
- De antenne vervangen of veranderen, kan een invloed hebben op de PMR-radiospecificaties en indruisen tegen de CE-voorschriften. Niet-toegelaten antennes kunnen ook schade aan de radio veroorzaken.

3.6 OPMERKINGEN:

- Raak de antenne niet aan tijdens het zenden, dat zou het bereik kunnen verminderen.
- Verwijder de batterij als u het toestel langere tijd niet gebruikt.

4 REINIGING EN ONDERHOUD

- Om het toestel te reinigen, gebruikt u een zachte doek, bevochtigd met water. Gebruik geen reinigings- of oplosmiddelen op het toestel; ze kunnen de behuizing beschadigen en in het toestel sijpelen, waardoor permanente schade wordt aangericht
- De batterijcontacten kunnen met een droge pluisvrije doek worden gereinigd.
- Als het toestel nat wordt, moet u het uitschakelen en de batterijen onmiddellijk verwijderen. Droog het batterijvak met een zachte doek om mogelijke waterschade tot een minimum te beperken. Plaats het afdekplaatje een nacht lang of tot het toestel volledig droog is, niet terug op het batterijvak. Gebruik het toestel niet tot het volledig droog is.

5 HET TOESTEL VERWIJDEREN



Verwijder het toestel en de gebruikte batterijen op een milieuvriendelijke manier. Gooi batterijen niet bij het normale huishoudelijke afval.

6 EEN PMR-TOESTEL GEBRUIKEN

Om met andere PMR-toestellen te communiceren, moeten alle toestellen op hetzelfde kanaal zijn afgestemd en zich binnen het ontvangstbereik bevinden (tot max. 3 km in open veld). Daar deze toestellen gebruik maken van vrije frequentiebanden (kanalen), delen alle toestellen in werking die kanalen (in het totaal 8 kanalen). Er kan dus geen privacy worden gegarandeerd. Iedereen met een PMR die is afgestemd op uw kanaal, kan meeluisteren.

Als u wilt communiceren (een spraaksignaal versturen) moet u de (PTT) - knop indrukken (indrukken om te praten). Eens deze knop is ingedrukt, gaat het toestel in zendmodus en kunt u in de microfoon praten. Alle andere PMR-toestellen binnen het bereik, op hetzelfde kanaal en in standby-modus (niet zenden) zullen uw bericht horen. U moet wachten tot uw gesprekspartner stopt met zenden vooraleer u kunt antwoorden. Op het einde van elke transmissie, stuurt het toestel een pieptoon. Om te antwoorden, drukt u gewoon op de (PTT) - knop en spreekt u in de microfoon.



Als 2 of meer gebruikers de (PTT) - knop tegelijkertijd indrukken, ontvangt de ontvanger enkel het sterkste signaal en wordt (wordt) het (de) andere signaal (signalen) onderdrukt. U mag dus pas een signaal zenden (op de (PTT) - knop drukken) wanneer het kanaal vrij is.

7 VAN START GAAN

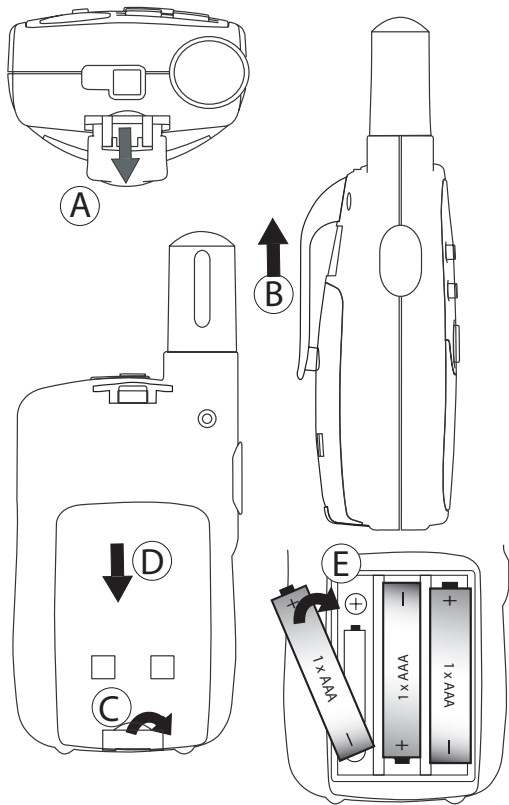

7.1 DE RIEMCLIP AFNEMEN/MONTEREN

1. Om de clip van het toestel te verwijderen, duwt u de riemclip (B) naar de antenne en trekt u tegelijkertijd aan het lipje van de clip (A).
2. Wanneer u de riemclip opnieuw op het toestel aanbrengt, klikt de riemclip hoorbaar op de juiste plaats.

7.2 BATTERIJEN PLAATSEN

1. Verwijder de riemclip (§ 7.1).
2. Trek het deurtje van het batterijvak (C) naar beneden en schuif het afdekplaatje van het batterijvak weg van de antenne. (D)
3. Plaats de oplaadbare batterijpak volgens de correcte polariteit zoals weergegeven. Zorg ervoor dat de metalen contacten op de zijkant naar buiten zijn gericht ten opzichte van de radio, zodat ze een verbinding maken met de batterijklep (E)
4. Plaats het afdekplaatje terug over het batterijvak en monteer de riemclip. (§ 7.1).

Opmerking: In plaats van de bijgeleverde batterijpak, kunt u de TT3700 ook gebruiken met 3 standaard oplaadbare AAA-batterijen. Volg bij het plaatsen de polariteit zoals aangeduid in het batterijvak. U kunt de bureaulader niet gebruiken wanneer u standaard oplaadbare AAA-batterijen hebt geplaatst

8 BATTERIJEN OPLADEN

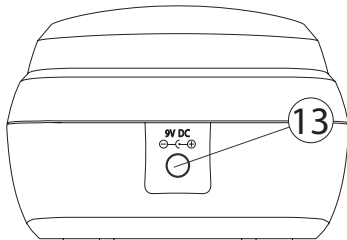

Wanneer u de batterijdoos hebt geplaatst, biedt de bureaulader een handige manier om het toestel op te laden.

1. Plaats de bureaulader op een plat oppervlak.
2. Stop het ene uiteinde van de bijgeleverde adapter in het stopcontact en het andere in de aansluiting op de achterkant van de bureaulader (13).

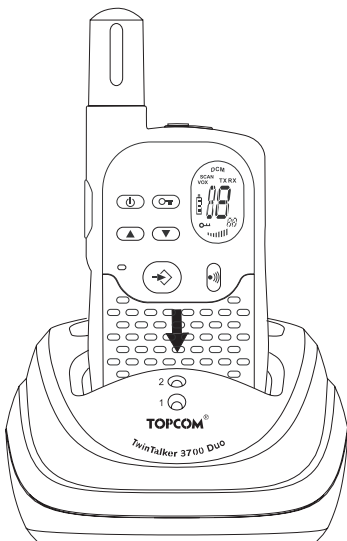

3. Stop de radio in de lader zoals weergegeven.
4. Het laadlampje zal oplichten wanneer de radio correct is geplaatst en wordt opgeladen.

Het volledig opladen van de batterijen zal ongeveer 8 tot 10 uur in beslag nemen.

9 KNOPPEN

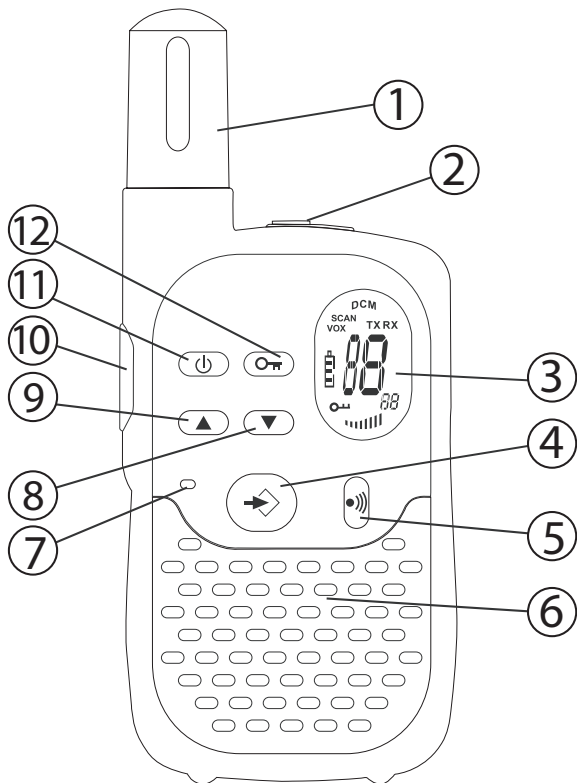

1. ANTENNE
2. Aansluiting SPEAKER/MIC/CHARGER
3. LCD-scherm
4. MENU-knop
- Om naar het menu te gaan.
5. OPROEP-knop
- Om een oproeptoon te versturen
6. LUIDSPREKER
7. MICROFOON
8. DOWN-knop
- Om het luidsprekervolume te verlagen
- Om het vorige item in het menu te selecteren.
9. UP-knop
- Om het luidsprekervolume te verhogen
- Om het volgende item in het menu te selecteren.
10. PUSH TO TALK-knop
- Indrukken om te praten of loslaten om te luisteren
- Om een instelling in het menu te bevestigen
11. Aan/uit-knop
12. TOETSVERGRENDEL-knop

10 INFORMATIE LCD-SCHERM

	<ol style="list-style-type: none"> a. TX-symbool - Verschijnt wanneer een signaal wordt gestuurd b. RX-symbool - Verschijnt wanneer een signaal wordt ontvangen c. Kanaal nummer d. CTCSS Code e. Indicatie luidsprekervolume f. Lock-symbool - Verschijnt wanneer het toetsenbord is geblokkeerd. g. Indicatie laadniveau batterij h. VOX-symbool - verschijnt in spraakgestuurde (Vox) modus i. Scan-symbool- Verschijnt wanneer de scanmodus actief is. j. Dual Scan-symbool- Verschijnt wanneer de dual scan modus actief is.
--	---

11 LAADNIVEAU BATTERIJ /INDICATIE ZWAKKE BATTERIJ

Het LAADNIVEAU VAN DE BATTERIJ wordt weergegeven door het aantal vierkantjes in het BATTERIJ-pictogram op het LCD-scherm.

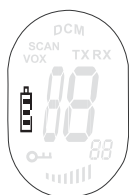

- Batterij Vol
- Batterij 2/3 opgeladen
- Batterij 1/3 opgeladen
- Batterij leeg

Als het LAADNIVEAU VAN DE BATTERIJ laag is, begint het BATTERIJ-pictogram te flikkeren, wat erop wijst dat de batterijen moeten worden vervangen of opgeladen.



Gooi de batterijen bij het klein gevaarlijk afval en niet bij het gewone huisvuil. Maak geen kortsluiting & gooi de batterijen niet in vuur. Verwijder de batterijen als u het toestel langere tijd niet gebruikt. Demonteer de batterijdoos niet.

12 TWINTALKER 3700 GEBRUIKEN

12.1 HET TOESTEL IN- EN UITSCHAKELEN (ON/OFF)

- Activeren: Houd ingedrukt. Het toestel begint te "piepen" en op het LCD-scherm verschijnt het huidige kanaal.
- Uitschakelen: Houd opnieuw ingedrukt. Het toestel begint te "piepen" en het LCD-scherm wordt zwart.

12.2 LUIDSPREKERVOLUME INSTELLEN



Het luidspreekervolume kan worden ingesteld via en . Het luidspreekervolume verschijnt op het LCD-scherm.

12.3 EEN SIGNAAL ONTVANGEN



Het toestel staat altijd in ONTVANGST-modus wanneer het AAN staat en niet zendt. Als u een signaal ontvangt op het huidige kanaal, verschijnt het RX-symbool op het scherm.



Andere mensen die uw transmissie willen ontvangen, moeten ook hetzelfde kanaal en dezelfde CTCSS-code hebben ingesteld.

12.4 EEN SIGNAAL ZENDEN

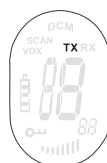

- Houd ingedrukt om te ZENDEN.
- Houd het toestel verticaal met de MICROFOON 10 cm van de mond en spreek in de microfoon.
- Laat los wanneer u klaar bent met praten.

12.5 VAN KANAAL VERANDEREN

De PMR heeft 8 beschikbare kanalen.

Van kanaal veranderen:



- Druk één keer op . Het huidige kanaalnummer begint te flikkeren op het LCD-scherm.
- Druk op of op om het kanaal te wijzigen.
- Druk op om uw keuze te bevestigen en terug te keren naar de NORMALE modus.
- Om te bevestigen en over te gaan naar de volgende optie, drukt u op .

OPMERKING: Elke PMR die is afgestemd op hetzelfde kanaal kan het gesprek ontvangen en meeluisteren, ook wanneer de andere een CTCSS-code gebruikt.

12.6 CTCSS (CONTINUOUS TONE CODED SQUELCH SYSTEM)

De 2 tekens tellende CTCSS-code komt overeen met een specifieke toonfrequentie die de radio uitzendt. Twee gebruikers die afgestemd zijn op hetzelfde kanaal en dezelfde CTCSS kunnen elkaar horen. Ze zullen niemand anders op het kanaal kunnen horen tenzij de andere radio's exact dezelfde CTCSS-code hebben ingesteld.

De PMR heeft 38 CTCSS-codes.



- Druk twee keer op . De CTCSS-code begint te fllikeren.
- Druk op of op om een andere code te selecteren.
- Druk op om uw keuze te bevestigen en terug te keren naar de NORMALE modus.
- Om te bevestigen en over te gaan naar de volgende optie, drukt u op .

OPMERKING: Elke PMR die is afgestemd op hetzelfde kanaal kan het gesprek ontvangen en meeluisteren, ook wanneer de andere een CTCSS-code gebruikt.

12.7 MONITOR

U kunt de MONITOR-functie gebruiken om te zoeken naar zwakkere signalen in het huidige kanaal.

- Druk tegelijkertijd op en om de kanaalmonitoring te activeren.
- Druk op om de monitoring te stoppen.

12.8 SPRAAKDETECTIE

De PMR kan spraakgestuurd (VOX) zenden. In VOX-modus zendt de radio een signaal indien hij wordt geactiveerd door uw stem of een ander geluid rondom u. De VOX-modus wordt niet aangeraden als u van plan bent om uw radio te gebruiken in een lawaaierige of winderige omgeving.



- Druk 3 keer op .
- Druk op om de VOX-functie te activeren en druk opnieuw op om het VOX-gevoelighedsniveau te selecteren dat wordt weergegeven in de rechterhoek van het scherm. Druk op tot OFF op het scherm verschijnt om VOX uit te schakelen.
- In de VOX-modus verschijnt het VOX-pictogram op het scherm.
- Om uw keuze te bevestigen en terug te keren naar de NORMALE modus, drukt u op .

12.9 CHANNEL SCAN

Met de functie CHANNEL SCAN zoekt u naar actieve signalen in een eindeloze lus van kanaal 1 tot 8.

- Houd ingedrukt. Druk kort op om het scannen te starten.
- Laat de knoppen los.
- Als een actief signaal (één van 8 kanalen) wordt gedetecteerd, pauzeert CHANNEL SCAN en krijgt u het actieve signaal te horen.
- Druk op om te communiceren op het kanaal met het actieve signaal. Druk op om Channel Scan te deactiveren.

Als een actief signaal (één van 8 kanalen) wordt gedetecteerd, drukt u op of om het huidige kanaal te omzeilen en verder te zoeken naar andere actieve kanalen.

12.10 OPROEPTONEN

Met een oproeptoon waarschuwt u anderen dat u wilt praten.

a. De oproeptoon instellen



U kunt kiezen uit 5 verschillende oproeptonen.

- Druk 4 keer op . CA verschijnt op het scherm.
- Druk op of om een andere oproeptoon te selecteren of selecteer OFF om oproeptonen uit te schakelen.
- Druk op om uw keuze te bevestigen en terug te keren naar de Standby-modus.

b. Een oproeptoon zenden

Druk kort op . De oproeptoon wordt gedurende 3 seconden gestuurd op het ingestelde kanaal.

12.11 ROGER-PIEPTOON ON/OFF

Nadat u de , -knop heeft losgelaten, stuurt het toestel een roger-pieptoon om te bevestigen dat u klaar bent met praten.



De roger-pieptoon instellen.

- Druk 5 keer op . 'ro' verschijnt op het scherm.
- Druk op om de roger-pieptoon in te schakelen (ON) of druk op om de roger-pieptoon uit te schakelen (OFF).
- Druk op om uw keuze te bevestigen en terug te keren naar de Standby-modus.

12.12 TOETSTOON AAN/UIT

Wanneer u een knop indrukt, hoort u een korte pieptoon.



Toetstoon instellen.

- Druk 6 keer op . 'to' verschijnt op het scherm.
- Druk op om de roger-pieptoon in te schakelen (ON) of druk op om de roger-pieptoon uit te schakelen (OFF).
- Druk op om uw keuze te bevestigen en terug te keren naar de Standby-modus.

12.13 FUNCTIE DUAL CHANNEL MONITOR

In stand-by is de PMR ingesteld op één bepaald kanaal met CTCSS-code. De PMR ontvangt alleen signalen die op dat kanaal en die CTCSS-code worden gestuurd.

De functie Dual Channel Monitor laat u toe een tweede kanaal met CTCSS-code te bewaken.

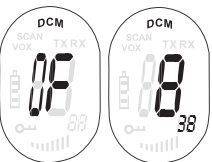

- Druk 7 keer op , DCM verschijnt op het scherm.
- Druk op of op om het kanaal te wijzigen.
- Druk op om de kanaalkeuze te bevestigen en naar CTCSS SUB-CHANNEL SELECTION te gaan
- Druk op of om de CTCSS te wijzigen.
- Druk op om te bevestigen.

Om de functie uit te schakelen, selecteert u kanaal 'O'

Als de functie Dual Channel Monitor is geactiveerd, schakelt de PMR opeenvolgend tussen het standby-kanaal + CTCSS en het Dual Channel + CTCSS.

12.14 TOETSENVERGREDELING



- Houd gedurende 3 seconden ingedrukt om de modus voor de TOETSENVERGREDELING in of uit te schakelen. Het symbool TOETSENVERGREDELING wordt weergegeven op het LCD-scherm.
- Houd opnieuw ingedrukt op de TOETSENVERGREDELING uit te schakelen.

12.15 CHRONOMETER

- Houd voor 3 seconden ingedrukt om de chronometer te activeren.
- Druk om de tijd te starten
- Druk om de tijd te stoppen
- Druk om de tijd op nul te stellen
- Houd voor 3 seconden ingedrukt om terug te keren naar het basisscherm

12.16 AANSLUITING KOPTELEFOON

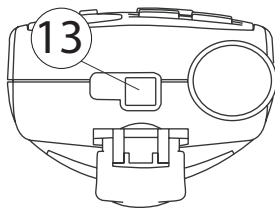

De Twintalker 3700 kan worden gebruikt met een externe koptelefoon. De aansluiting vindt u onder de rubberen beschermflap bovenaan op het toestel. Om de externe luidspreker/microfoon, koptelefoon of het oortje aan te sluiten, tilt u de rubberen flap bovenaan op het toestel op om de stekker te zien. Steek de passende stekker in de aansluiting.

13 TECHNICAL SPECIFICATIONS

Channels	8
CTCSS	38
Frequency Range	446.00625MHz - 446.09375 MHz
Batteries	3 x AAA Alkaline or NiMh rechargeable
Transmission Power	=< 500mW ERP
Modulation Type	FM - F3E
Channel spacing	12,5 KHz

Channel Frequency Chart:		CTCSS Code Chart							
Channel	Frequency (MHz)	Code	Frequency (Hz)	Code	Freq. (Hz)	Code	Freq. (Hz)	Code	Freq. (Hz)
1	446,00625	0	Disabled	10	94,8	20	131,8	30	186,2
2	446,01875	1	67,0	11	97,4	21	136,5	31	192,8
3	446,03125	2	71,9	12	100,0	22	141,3	32	203,5
4	446,04375	3	74,4	13	103,5	23	146,2	33	210,7
5	446,05625	4	77,0	14	107,2	24	151,4	34	218,1
6	446,06875	5	79,7	15	110,9	25	156,7	35	225,7
7	446,08125	6	82,5	16	114,8	26	162,2	36	233,6
8	446,09375	7	85,4	17	118,8	27	167,9	37	241,8
		8	88,5	18	123,0	28	173,8	38	250,3
		9	91,5	19	127,3	29	179,9		

14 GARANTIE

14.1 GARANTIEPERIODE

Op de Topcom-toestellen wordt een garantie van 24 maanden verleend. De garantieperiode begint op de dag waarop het nieuwe toestel wordt gekocht. Kleine onderdelen of defecten die een verwaarloosbaar effect hebben op de werking of waarde van het toestel zijn niet gedekt door de garantie. De garantie moet worden bewezen door voorlegging van het aankoopbewijs waarop de datum van aankoop en het toesteltype staan.

14.2 AFWIKKELING VAN GARANTIECLAIMS

Een defect toestel moet, samen met een geldig aankoopbewijs, worden teruggestuurd naar een Topcom-hersteldienst.

Als het toestel tijdens de garantieperiode een defect vertoont, zal Topcom of diens officieel erkende hersteldienst eventuele defecten te wijten aan materiaal- of productiefouten gratis herstellen.

Topcom zal naar keuze haar garantieverplichtingen vervullen door defecte toestellen of onderdelen van defecte toestellen ofwel te herstellen ofwel te vervangen. In het geval dat het toestel wordt vervangen, kan de kleur en het model verschillend zijn van het oorspronkelijk gekochte toestel.

De oorspronkelijke aankoopdatum is bepalend voor het begin van de garantieperiode. De garantieperiode wordt niet verlengd als het toestel wordt vervangen of hersteld door Topcom of diens officieel erkende hersteldienst.

14.3 AFWIKKELING VAN GARANTIECLAIMS

Schade of defecten te wijten aan onoordeelkundig gebruik of bediening en schade te wijten aan het gebruik van niet-originele onderdelen of accessoires die niet zijn aanbevolen door Topcom, worden niet gedekt door de garantie. De garantie dekt geen schade te wijten aan externe factoren, zoals bliksem, water en brand, noch enige transportschade. Er kan geen garantie worden ingeroepen als het serienummer op het toestel is gewijzigd, verwijderd of onleesbaar gemaakt.

Garantieclaims zijn ongeldig indien het toestel hersteld, gewijzigd of aangepast werd door de koper of door niet-gekwalificeerde, niet-officieel erkende Topcom-hersteldienst.

Het toestel voldoet aan de basiseisen van de R&TTE-richtlijn.
Dit wordt bevestigd door de CE-markering.

1 INTRODUCTION

Merci d'avoir acheté le Topcom Twintalker 3700. Il s'agit d'un appareil de communication radio à faible portée et faible consommation qui ne nécessite pas d'autres frais d'exploitation que les frais minimaux de rechargement des piles.

Le Twintalker 3700 opère sur des fréquences radio mobiles privées et peut être utilisé dans tous les pays où ce service est autorisé comme indiqué sur l'emballage du produit et dans le présent manuel.

2 INTENDED PURPOSE

Il peut être utilisé pour différents usages professionnels ainsi que récréatifs. Par exemple : Pour rester en contact en cas de déplacement avec 2 voitures ou plus, en vélos ou en ski. Il peut être utilisé pour rester en contact avec vos enfants lorsqu'ils jouent dehors, etc...



Restrictions:

Vérifiez les réglementations locales avant d'utiliser l'appareil hors du pays où vous l'avez acheté. La norme peut être interdite dans ce pays.

3 INSTRUCTIONS DE SÉCURITÉ

3.1 GÉNÉRALITÉS

Veillez lire attentivement les informations suivantes concernant la sécurité et l'utilisation correcte. Familiarisez-vous avec toutes les fonctions de l'appareil. Conservez ce manuel dans un endroit sûr pour une utilisation ultérieure.

3.2 BRÛLURES

- Lorsqu'une antenne endommagée entre en contact avec la peau, il peut en résulter une légère brûlure en cas de transmission.
- Les piles peuvent causer des dommages et/ou des blessures telles que des brûlures si un matériau conducteur, tel que des bijoux, des clefs ou des chaînes à boulettes, touche des terminaux exposés. Le matériau peut compléter un circuit électrique (court-circuit) et devenir relativement chaud. Veuillez faire attention lors du maniement de piles chargées, particulièrement lorsque vous les placez dans une poche, un sac à mains ou tout autre chose avec des objets en métal..

3.3 SÉCURITÉ PERSONNELLE

- Utilisation en voiture : Ne placez pas votre appareil dans une zone au-dessus d'un airbag ou dans le périmètre de déploiement d'un airbag. Les airbags se gonflent avec beaucoup de force. Si un communicateur est placé dans le périmètre de déploiement d'un airbag et que ce dernier se gonfle, il est possible que le communicateur soit projeté avec une grande force et qu'il occasionne de sérieuses blessures aux occupants du véhicule.
- Conservez la radio à au moins 15 centimètres d'un pacemaker.

- Éteignez votre radio dès qu'il y a des interférences avec des équipements médicaux.
- Ne rechargez pas les piles dans une atmosphère potentiellement explosive. Des étincelles au niveau des contacts peuvent se produire lors de l'installation ou de l'enlèvement des piles et provoquer une explosion.
- Éteignez votre communicateur dans une atmosphère potentiellement explosive. Des étincelles dans de telles zones peuvent provoquer une explosion ou un incendie entraînant des blessures, voire même la mort.
- Ne jetez jamais de piles dans le feu, elles peuvent exploser.



Les zones présentant des atmosphères potentiellement explosives sont souvent, mais pas toujours, indiquées clairement. Elles incluent les zones de carburant telles que le pont inférieur des bateaux, les implantations de transfert ou de stockage de carburant ou de produits chimiques ; les zones où l'air contient des produits chimiques ou des particules telles que des grains, de la poussière ou des poudres métalliques ; et toute autre zone où l'on vous conseillerait normalement d'éteindre le moteur de votre véhicule.

3.4 DANGER D'EMPOISONNEMENT

- Conservez les piles hors de portée des petits enfants

3.5 LÉGISLATION

- Dans certains pays, il est interdit d'utiliser votre PMR en conduisant un véhicule. Dans ce cas, quittez la route avant d'utiliser l'appareil.
- Mettez votre appareil en position OFF lorsque vous vous trouvez à bord d'un avion quand vous êtes invité à le faire. Toute utilisation de l'appareil doit se faire conformément aux régulations aériennes ou aux instructions de l'équipage de bord.
- Éteignez l'appareil dans les lieux où des pancartes vous invitent à le faire. Les hôpitaux ou les centres de soins de santé utilisent des équipements sensibles à l'énergie RF externe.
- Remplacer ou modifier l'antenne peut affecter les spécifications radio du PMR et violer les règlements CE. Des antennes non autorisées peuvent également endommager la radio.

3.6 NOTES

Ne touchez pas l'antenne en cours de transmission, cela peut affecter la portée. Retirez les piles lorsque l'appareil n'est pas utilisé pendant une longue période.

4 NETTOYAGE ET MAINTENANCE

- Pour nettoyer l'appareil, frottez avec un tissu doux humidifié avec de l'eau. N'utilisez pas un nettoyeur ou des solvants sur l'unité ; ils peuvent endommager le boîtier et pénétrer à l'intérieur, entraînant des dommages permanents.

- Les contacts de la batterie peuvent être frottés avec un tissu sec sans peluches.
- Si l'appareil est mouillé, éteignez-le et enlevez les piles immédiatement. Séchez le compartiment à piles avec un tissu doux pour minimiser les dommages potentiels dus à l'eau. Laissez ouvert le couvercle du compartiment à piles pendant la nuit ou jusqu'à ce qu'il soit complètement sec. N'utilisez pas l'appareil jusqu'à ce qu'il soit complètement sec.

5 MISE AU REBUS DE L'APPAREIL



Débarrassez-vous de l'appareil et des piles usagées de manière écologique. Ne jetez pas les piles dans les ordures ménagères.

6 UTILISER UN APPAREIL PMR

Pour communiquer, les appareils PMR doivent être réglés sur le même canal et se trouver à portée l'un de l'autre (jusqu'à maximum 3 km en terrain dégagé). Étant donné que ces appareils utilisent des bandes de fréquences libres (canaux), tous les appareils en fonctionnement partagent ces canaux (total 8 canaux). Par conséquent, la vie privée n'est pas garantie. Toute personne possédant un PMR réglé sur votre canal peut entendre la conversation.

Si vous souhaitez communiquer (transmettre un signal vocal), vous devez appuyer sur le bouton **(PTT)** (Push to talk). Une fois ce bouton enfoncé, l'appareil est en mode transmit et vous pouvez parler dans le microphone. Tous les autres appareils PMR à portée de réception, sur le même canal et en mode stand-by (pas en transmission) entendront votre message. Vous devez attendre jusqu'à ce que l'autre partie arrête de transmettre avant de répondre à son message. À la fin de chaque transmission, l'appareil émet un bip. Pour répondre, il vous suffit d'appuyer sur le bouton **(PTT)** et de parler dans le microphone.



Si deux utilisateurs ou plus appuient sur le bouton **(PTT)** en même temps, le récepteur recevra uniquement le signal le plus puissant et l'autre signal sera perdu. Par conséquent, vous devez uniquement transmettre (appuyer sur le bouton **(PTT)**) lorsque le canal est libre.

7 BIEN DÉBUTER

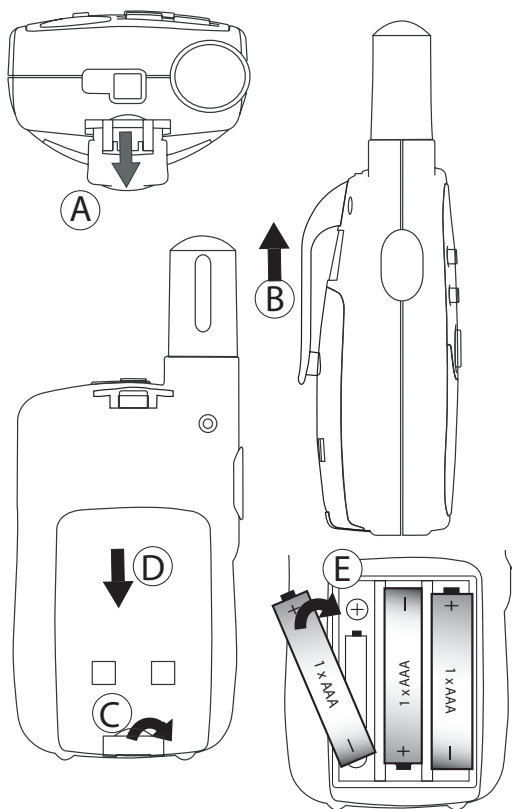

7.1 ENLEVER / INSTALLER LE CLIP DE CEINTURE

1. Pour enlever le clip de l'appareil, poussez le clip de ceinture (B) vers l'antenne, tout en tirant sur l'onglet du clip (A).
2. Lorsque vous réinstallez le clip de ceinture, un clic indique que le clic est verrouillé en position.

7.2 INSTALLATION DES PILES

1. Enlevez le clip de ceinture (§ 7.1).
2. Poussez le couvercle des piles (C) et faites coulisser le couvercle des batteries dans le sens opposé à l'antenne. (D)
3. Installez la batterie rechargeable en respectant les polarités indiquées. (E) Assurez-vous que les contacts métalliques sont tournés vers l'extérieur de la radio afin de se connecter au couvercle.
4. Remplacez le couvercle des piles et le clip de ceinture

Note: Au lieu de la batterie fournie, le TT3700 peut être utilisé avec quatre 3xAAA piles rechargeables standard. Respectez la polarité indiquée dans le compartiment à batterie lors de l'installation. Vous ne pouvez pas utiliser le chargeur de bureau avec des piles rechargeables standard AAA.

8 CHARGEMENT DE LA BATTERIE

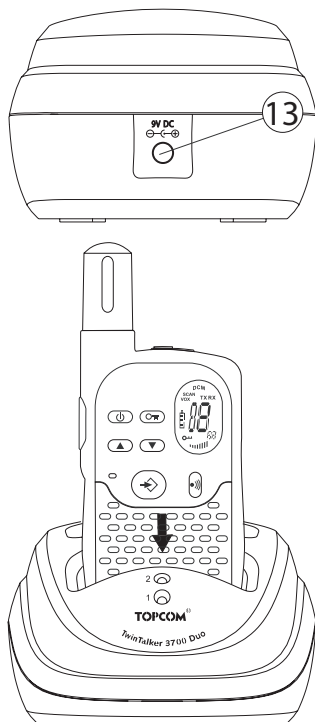





Lorsque la batterie est installée, le chargeur de bureau assure un chargement aisé.

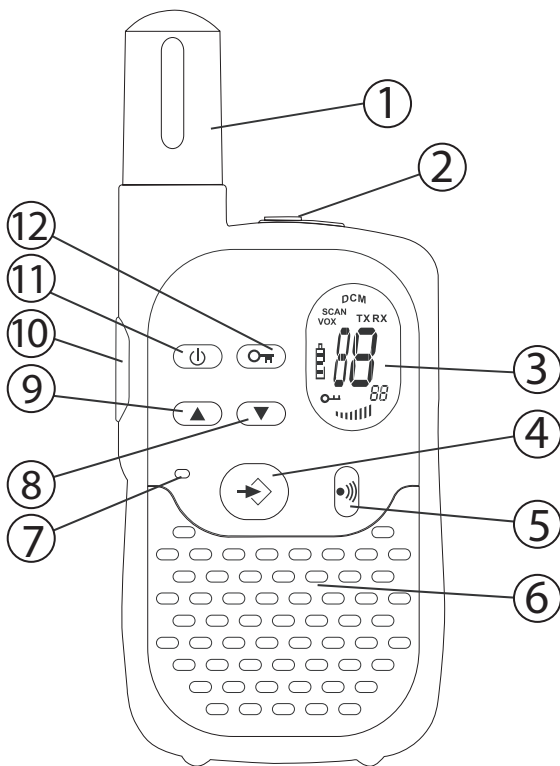

1. Placez le chargeur de bureau sur une surface plane.
2. Branchez une extrémité de l'adaptateur fourni dans la prise électrique et l'autre dans le connecteur au dos du chargeur de bureau (13).
3. Placez la radio dans le chargeur comme indiqué.
4. La DEL de charge s'allume lorsque l'appareil est placé correctement et est en charge.

Il faut approximativement 8 à 10 heures pour charger complètement les batteries.

9 BOUTONS



1. ANTENNE
2. Connecteur HAUT-PARLEUR/MIC
CHARGEUR
3. Écran LCD
4. Bouton MENU 
 - Entre dans le menu.
5. Bouton CALL 
 - Transmet une tonalité d'appel
6. HAUT-PARLEUR
7. MICROPHONE
8. Bouton DOWN 
 - Diminue le volume du haut-parleur
 - Sélectionne l'élément précédent du menu.
9. Bouton UP 
 - Augmente le volume du haut-parleur
 - Sélectionne l'élément suivant du menu

10. Bouton PUSH TO TALK 
 - Appuyez pour parler ou relâchez pour écouter
 - Confirmer un réglage dans le menu
11. Bouton ON/OFF 
12. Bouton LOCK 

10 INFORMATIONS À L'ÉCRAN LCD

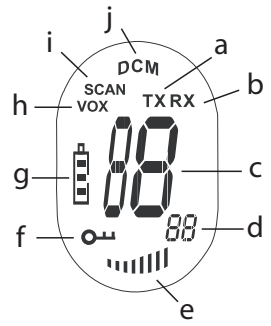
	<p>a Icône TX - S'affiche en cas de transmission d'un signal</p> <p>b Icône RX - S'affiche en cas de réception d'un signal</p> <p>c Numéro de canal</p> <p>d Code CTCSS</p> <p>e Indicateur du volume du haut-parleur</p> <p>f Icône Lock - S'affiche en cas de verrouillage du clavier .</p> <p>g Indicateur du niveau de charge des piles</p> <p>h Icône VOX - S'affiche en mode vocal VOX</p> <p>i Icône de scannage - S'affiche lorsque le mode scannage est actif</p> <p>j Icône Dual Scan - S'affiche lorsque le mode dual scan est actif</p>
---	---

11 NIVEAU DE CHARGE DES PILES / INDICATION DE PILES FAIBLES

Le NIVEAU DE CHARGE DES PILES est indiqué par le nombre de carrés présents dans l'icône de des piles à l'écran LCD.



Piles chargées
Piles 2/3 chargées
Piles 1/3 chargées
Piles déchargées



Lorsque le NIVEAU DE CHARGE DES PILES est faible, l'icône clignote pour indiquer que les piles doivent être remplacées ou rechargées.



Débarressez-vous des piles dans un endroit prévu à cet effet et non dans les déchets ménagers. Ne les court-circuitiez pas & ne les jetez pas au feu. Enlevez les piles si cet appareil n'est pas utilisé pendant une longue période.



12 UTILISER LE TWINTALKER 3700

12.1 ALLUMER / ÉTEINDRE L'APPAREIL

- Pour l'activer ; Appuyez et maintenez enfoncé  . L'appareil émet un "bip" et l'écran LCD affiche le canal actuel.
- Pour le désactiver ; Appuyez de nouveau et maintenez enfoncé  . L'appareil émet un "bip" et l'écran LCD s'éteint.

12.2 RÉGLER LE VOLUME DU HAUT-PARLEUR



Le volume du haut-parleur peut être réglé en utilisant les boutons  et  . Le niveau de volume du haut-parleur est affiché à l'écran LCD.

12.3 RECEVOIR UN SIGNAL



L'appareil est continuellement en mode RÉCEPTION lorsqu'il est allumé et ne transmet pas. Lorsque vous recevez un signal sur le canal courant, l'icône RX s'affiche.



Pour que d'autres personnes reçoivent votre signal, elles doivent sur trouver sur le même canal et disposer du même code CTCSS.

12.4 TRANSMETTRE UN SIGNAL



- Appuyez et maintenez enfoncé le bouton (PTT) pour transmettre.
- Tenez l'appareil en position verticale en maintenant le microphone à 10 cm de votre bouche et parlez dans le microphone.
- Relâchez le bouton (PTT) lorsque vous avez fini de transmettre.

12.5 CHANGER DE CANAL

Le PMR dispose de 8 canaux.

Pour changer de canal :



- Appuyez une fois sur (↔), le numéro de canal actuel clignote sur l'écran LCD.
- Appuyez sur (▲) ou sur (▼) pour changer de canal.
- Appuyez sur (PTT) pour confirmer la sélection et revenir au mode NORMAL.
- Pour confirmer et passer à l'option suivante, appuyez sur (↔).

Note : Tout PMR branché sur le même canal peut entendre et écouter la conversation, également lorsque l'autre utilise un code CTCSS.

12.6 CTCSS (CONTINUOUS TONE CODED SQUELCH SYSTEM)

Le code CTCSS à deux chiffres correspond à une fréquence de tonalité spécifique émise par le PMR. Deux utilisateurs sur le même canal et disposant du même code CTCSS peuvent s'entendre l'un l'autre. Ils n'entendront pas d'autres personnes sur le canal à moins que les autres radios n'aient activé le même code CTCSS.

38 codes CTCSS sont disponibles.



- Appuyez 4 fois sur (↔), le code CTCSS clignote.
- Appuyez sur (▲) ou sur (▼) pour sélectionner un autre code.
- Appuyez sur (PTT) pour confirmer votre sélection et revenir en mode NORMAL.
- Pour confirmer et passer à l'option suivante, appuyez sur (↔).

Note: Tout PMR branché sur le même canal peut entendre et écouter la conversation, également lorsque l'autre utilise un code CTCSS.

12.7 MONITOR

Utilisez la fonction monitor pour vérifier la présence de signaux plus faibles sur le canal actuel.





- Appuyez sur (↔) et (▼) simultanément pour activer la fonction de monitoring.
- Appuyez sur (PTT) pour arrêter le monitoring.

12.8 SÉLECTION VOX

Le PMR est capable de transmettre par activation vocale (VOX). En mode VOX, la radio transmet un signal lorsqu'elle est activée par votre voix ou un autre son proche de vous. Le





mode VOX n'est pas recommandé si vous prévoyez d'utiliser votre radio dans un environnement bruyant ou venteux.





- Appuyez trois fois sur le bouton .
- Appuyez sur le bouton  pour activer l'option VOX et appuyez sur  pour sélectionner le niveau de sensibilité VOX qui est indiqué dans le coin droit de l'écran. Appuyez sur le bouton  jusqu'à ce que OF apparaisse à l'écran, pour désactiver la fonction VOX.
- En mode VOX, l'icône VX est affichée.
- Pour confirmer votre sélection et revenir en mode NORMAL, appuyez sur le bouton .

12.9 BALAYAGE DE CANAUX (CHANNEL SCAN)

Le balayage de canaux effectue des recherches de signaux actifs dans une boucle infinie de 1 à 8.

- Appuyez et maintenez enfoncé . Appuyez brièvement sur  pour lancer le scannage.
- Relâchez les boutons.
- Lorsqu'un signal actif est détecté (un des 8 canaux), le BALAYAGE DE CANAUX fait une pause et vous entendrez le signal actif.
- Appuyez sur  pour communiquer par le biais de ce signal actif. Appuyez sur  pour désactiver le balayage de canaux.

Lorsqu'un signal actif est détecté (un des 8 canaux), appuyez sur le bouton  ou  pour passer le canal courant et poursuivre la recherche d'un autre canal actif.





12.10 TONALITÉS D'APPEL

Une tonalité d'appel alerte les autres que vous souhaitez parler.

a. Régler la tonalité d'appel

5 tonalités d'appel différentes peuvent être sélectionnées.



- Appuyez deux fois sur . CA s'affiche.
- Appuyez sur  ou sur  pour sélectionner une autre tonalité d'appel ou sélectionnez OF pour désactiver les tonalités d'appel.
- Appuyez sur  pour confirmer votre sélection et revenir en mode stand-by.

b. Envoyer une tonalité d'appel

Appuyez brièvement sur . La tonalité d'appel sera transmise pendant 3 secondes sur le canal réglé.

12.11 BIP ROGER ON/OFF

Une fois le bouton  relâché, l'appareil émet un bip roger pour confirmer que vous avez fini de parler.

Pour régler le bip Roger.



- Appuyez 5 fois sur . 'ro' s'affiche.
- Appuyez sur pour activer (ON) ou sur pour désactiver le bip Roger (OFF).
- Appuyez sur pour confirmer votre sélection et revenir en mode stand-by.

12.12 TONALITÉ DE TOUCHE ON/OFF

Lorsque vous appuyez sur un bouton, l'appareil émet un bip bref.

Régler la tonalité de touche.

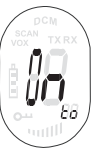

- Appuyez 6 fois sur . 'to' s'affiche.
- Appuyez sur pour activer (ON) ou sur pour désactiver la tonalité de touche (OFF).
- Appuyez sur pour confirmer votre sélection et revenir en mode stand-by.

12.13 FONCTION DUAL CHANNEL MONITOR

En mode stand-by, le PMR est réglé sur un canal avec code CTCSS. Le PMR reçoit uniquement les signaux transmis sur ce canal avec le CTCSS.

La fonction Dual Channel Monitor vous permet de surveiller un second canal avec un code CTCSS.

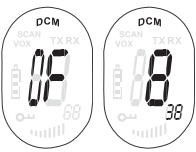

- Appuyez 7 fois sur le bouton , DCM apparaît à l'écran.
- Appuyez sur le bouton ou pour changer le canal.
- Appuyez sur le bouton pour confirmer la sélection du canal et aller à la CTCSS SUB-CHANNEL SELECTION
- Appuyez sur le bouton ou pour changer le CTCSS.
- Appuyez sur le bouton pour confirmer.

Pour désactiver la fonction, sélectionnez le canal 'O'.

Lorsque la fonction Dual Channel Monitor est activée, le PMR passe séquentiellement entre le canal en stand-by + CTCSS et le Dual Channel + CTCSS.



12.14 VERROUILLAGE DES BOUTONS



- Appuyez et maintenez enfoncé le bouton pendant 3 secondes pour activer ou désactiver le mode BUTTON LOCK. Le symbole de verrouillage apparaît à l'écran.
- Appuyez et maintenez enfoncé le bouton pour désactiver le verrouillage.

12.15 CHRONOMÈTRE

- Appuyer pendant 3 secondes pour sélectionner le mode chronomètre
- Appuyer pour lancer le chronomètre

- Appuyer  pour arrêter le chronomètre
- Appuyer  pour réinitialiser le compte à rebourse
- Appuyer  pendant 3 secondes pour quitter le mode chronomètre

12.16 CONNEXION CASQUE

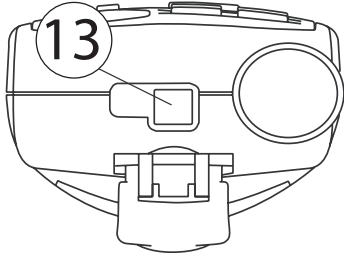

Le Twintalker 3700 peut être utilisé avec un casque avec microphone et haut-parleur externe.

Le connecteur est situé sous le caoutchouc protecteur au dessus de l'appareil. Pour connecter le casque haut-parleur/microphone externe ou l'oreillette, soulevez le caoutchouc au-dessus de l'appareil pour exposer le connecteur.

Insérez la fiche appropriée dans le connecteur.

13 SPECIFICATIONS TECHNIQUE

Canaux Sous-code Fréquence Portée Batteries Puissance de transmission Type de Modulation Channel spacing	8 CTCSS 38 446.00625MHz - 446.09375 MHz Jusque 3 Km (terrain dégagé) 3 piles AAA Alcalines ou NiMH rechargeables =< 500mW ERP FM - F3E 12,5 KHz
---	--

Channel Frequency Chart:		CTCSS Code Chart							
Channel	Frequency (MHz)	Code	Frequency (Hz)	Code	Freq. (Hz)	Code	Freq. (Hz)	Code	Freq. (Hz)
1	446,00625	0	Disabled	10	94,8	20	131,8	30	186,2
2	446,01875	1	67,0	11	97,4	21	136,5	31	192,8
3	446,03125	2	71,9	12	100,0	22	141,3	32	203,5
4	446,04375	3	74,4	13	103,5	23	146,2	33	210,7
5	446,05625	4	77,0	14	107,2	24	151,4	34	218,1
6	446,06875	5	79,7	15	110,9	25	156,7	35	225,7
7	446,08125	6	82,5	16	114,8	26	162,2	36	233,6
8	446,09375	7	85,4	17	118,8	27	167,9	37	241,8
		8	88,5	18	123,0	28	173,8	38	250,3
		9	91,5	19	127,3	29	179,9		

14 GARANTIE

14.1 Période de garantie

Les appareils de Topcom jouissent d'une période de garantie de 24 mois. La période de garantie commence le jour d'achat du nouvel appareil. Les accessoires ou défauts entraînant un effet négligeable sur le fonctionnement de l'appareil ne sont pas couverts.

La garantie doit être prouvée par la présentation de la facture ou du reçu original, sur lequel sont mentionnés la date de l'achat et le type de l'unité.

14.2 Traitement de la garantie

Un appareil défectueux doit être retourné à un centre de service Topcom accompagné d'une note d'achat valide.

Si l'appareil tombe en panne pendant la période de garantie, Topcom ou son centre de service officiel réparera gratuitement toute panne due à un défaut matériel ou de fabrication. Topcom assurera, à sa propre discrétion, ses obligations de garantie en réparant ou en échangeant les unités ou les pièces défectueuses. En cas de remplacement, la couleur et le modèle peuvent être différents de l'appareil acheté initialement.

La date d'achat initiale détermine le début de la période de garantie. La période de garantie n'est pas prolongée si l'appareil est échangé ou réparé par Topcom et ses centres de service officiels.

14.3 Exclusions de garantie

Les dégâts ou pannes causés par un mauvais traitement ou une utilisation incorrecte et les dégâts résultant de l'utilisation de pièces ou accessoires non originaux non recommandés par Topcom ne sont pas couverts par la garantie. La garantie ne couvre pas les dégâts causés par des facteurs extérieurs, tels que la foudre, l'eau et le feu ni les dégâts causés par le transport.

Aucune garantie ne peut être réclamée si le numéro de série sur les unités a été modifié, enlevé ou rendu illisible. Toute demande de garantie sera nulle si l'unité a été réparée, changée ou modifiée par l'acheteur ou par des centres de service non qualifiés et non-officiels de Topcom.

La conformité de l'appareil avec les exigences fondamentales de la directive européenne R&TTE relative aux terminaux, est confirmée par le label CE.

1 EINLEITUNG

Vielen Dank, dass Sie sich für den Topcom Twintalker 3700 entschieden haben. Es ist ein Sprechfunkgerät mit kurzer Reichweite und geringem Vermögen. Es hat keine laufenden Kosten außer den geringfügigen Kosten, die durch das Aufladen der Batterien entstehen. Der Twintalker 3700 verwendet 8 Kanäle. Es kann in jedem Land, wie auf der Verpackung und in dieser Bedienungsanleitung ausgewiesen, eingesetzt werden.

2 VERWENDUNGSZWECK

Es kann für Gewerbeeinsätze verwendet werden. Zum Beispiel: Bedienung von Baukran, Hebezeug. Es kann auch für Freizeitanwendungen verwendet werden. Zum Beispiel: Um während eines Ausflugs mit 2 oder mehr Autos, Fahrrädern, Skiern in Verbindung zu bleiben. Es kann eingesetzt werden um mit Ihren Kindern den Kontakt zu behalten, wenn sie draußen spielen, usw...

Einschränkungen:

- * **Überprüfen Sie die örtlichen Regulierungen, bevor Sie es außerhalb des Landes, in dem es erworben wurde, einsetzen. Dieser Standard kann in diesem Land verboten sein.**
- * **Achten Sie immer auf die maximale Reichweite.**

3 SICHERHEITSHINWEISE

3.1 ALLGEMEIN

Bitte lesen Sie aufmerksam die folgenden Informationen für den sicheren und ordnungsgemäßen Gebrauch. Lernen Sie alle Funktionen Ihres neuen Geräts kennen. Bewahren Sie diese Bedienungsanleitung an einem sicheren Ort zur späteren Verwendung auf.

3.2 VERBRENNUNGSGEFAHR

- Berühren Sie die Antenne nicht, wenn der Antennenschutz beschädigt ist. Da eine Berührung der Antenne mit der Haut bei einer Übertragung zu einer geringfügigen Verbrennung führen kann.
- Batterien können Sachschäden wie z.B. Verbrennungen verursachen, wenn leitende Materialien wie z.B. Schmuck, mit dem ungeschützten Gerät in Berührung kommen. Das Material schließt unter Umständen einen elektrischen Stromkreis (Kurzschluss) und wird dadurch entsprechend heiß. Seien Sie achtsam im Umgang mit aufgeladenen Batterien. Insbesondere wenn Sie diese in einer Tasche, einem Geldbeutel oder anderem Behälter mit metallenen Objekten aufbewahren.

3.3 VERLETZUNGSGEFAHR

- Verwendung im Auto: Positionieren Sie Ihr Gerät nicht in den Bereich über einem Airbag oder im Airbagauslösebereich. Airbags blasen sich mit großer Wucht auf. Bei Unfall, kann es sein, dass das Funkgerät mit großer Kraft durch das Auto geschleudert wird.
- Bewahren Sie mit dem Funkgerät einen Abstand von mindestens 15 cm zu einem Herzschrittmacher. Schalten Sie Ihr Funkgerät AUS, sobald eine Störung mit medizinischen Geräten auftritt.

3.4 EXPLOSIONSGEFAHR

- Tauschen Sie die Batterien niemals in einer potentiell explosionsgefährdeten Umgebung aus. Während des Einsetzens oder Entfernens der Batterien kann es zu einem Funkenschlag kommen und eine Explosion verursachen.
- Schalten sie Ihr Sprechfunkgerät aus, wenn Sie sich in einer explosionsgefährdeten Umgebung befinden. Ein Funkenschlag in solchen Gebieten kann eine Explosion oder einen Feuersausbruch verursachen. Weiterhin kann es zu Verletzungen und sogar zum Tode führen.
- Werfen Sie niemals Batterien ins Feuer, da diese eventuell explodieren können.

Explosionsgefährdete Bereiche sind oft, aber nicht immer eindeutig ausgewiesen. Dazu zählen Tankbereiche wie z.B. unter Deck bei Booten, Kraftstoffüberführungen oder Kraftstoffaufbewahrungsbereiche. Bereiche in denen die Luft Chemikalien oder Teilchen enthält, wie z.B. Getreide, Staub oder Metallpulver. Alle anderen Bereiche in denen Sie normalerweise angewiesen werden Ihren Kraftfahrzeugmotor abzuschalten.

3.5 VERGIFTUNGSGEFAHR

- Halten Sie Batterien von kleinen Kindern fern

3.6 VORSCHRIFTEN

- In einigen Ländern ist es verboten Ihr Sprechfunkgerät während des Steuerns eines Fahrzeuges zu benutzen. In diesem Fall stoppen Sie Ihr Fahrzeug neben der Straße, bevor Sie es benutzen.
- Schalten Sie Ihr Gerät AUS, wenn Sie sich an Bord eines Flugzeuges befinden und Sie entsprechende Anweisungen erhalten. Die Benutzung des Geräts muss entsprechend den Bestimmungen der Fluglinie oder den Anweisungen der Besatzung erfolgen.
- Schalten Sie Ihr Gerät überall da ab, wo Aushänge es von Ihnen verlangen. Krankenhäuser und Gesundheitseinrichtungen verwenden möglicherweise Geräte, die empfindlich auf externe Hochfrequenzen reagieren.
- Das Ersetzen oder Ändern der Antenne kann die Radiospezifizierung verändern und die CE Bestimmungen verletzen. Nicht genehmigte Antennen können außerdem das Funkgerät beschädigen.

3.7 HINWEISE

- Berühren Sie die Antenne während einer Übertragung nicht, da dadurch die Reichweite beeinflusst wird.
- Entfernen Sie die Batterie, wenn das Gerät über längere Zeit nicht benutzt wird.

4 REINIGEN

- Zum Reinigen des Geräts wischen Sie es mit einem weichen angefeuchteten Tuch ab. Verwenden Sie keine Reinigungs- oder Lösungsmittel am Gerät. Diese können das Gehäuse beschädigen und in das Gerät eindringen und einen permanenten Schaden verursachen.
- Batteriekontakte können mit einem trockenen fusenfreien Tuch abgewischt werden.
- Sollte das Gerät einmal nass werden, schalten Sie es aus und entfernen Sie sofort die Batterien. Trocknen Sie das Batteriefach mit einem weichen Tuch um den potentiellen Wasserschaden zu minimieren. Lassen Sie das Batteriefach über Nacht geöffnet oder bis es komplett trocken ist. Benutzen Sie das Gerät nicht, bevor es komplett trocken ist.

5 HINWEISE ZUR ENTSORGUNG



Entsorgen Sie das Gerät und die gebrauchten Batterien auf eine umweltfreundliche Art und Weise. Werfen Sie die Sprechfunkgeräte und die Batterien keinesfalls in den normalen Hausmüll. Erkundigen Sie sich in Ihrer Stadt- oder Gemeindeverwaltung nach Möglichkeiten einer umwelt- und sachgerechten Entsorgung der Sprechfunkgeräte.

6 BETRIEB EINES SPRECHFUNKGERÄTES

Um mit Sprechfunkgeräten kommunizieren zu können müssen diese auf den gleichen Kanal eingestellt werden und sich innerhalb der Empfangsreichweite befinden (bis zu max. 3 km im offenen Gelände). Da diese Geräte freie Kanäle verwenden, teilen sich alle in Betrieb befindlichen Geräte diese Kanäle (insgesamt 8 Kanäle). Daher ist eine Privatsphäre nicht garantiert. Jede Person, die über ein Sprechfunkgerät verfügt, das auf Ihren Kanal eingestellt ist, kann Ihr Gespräch mithören. Möchten Sie kommunizieren (Erzeugen einer Sprechverbindung) drücken Sie die **(PTT)** - Taste (Push to talk = Drücken zum Sprechen). Sobald diese Taste gedrückt ist, schaltet sich das Gerät in den Sendemodus. Sie können in das Mikrofon sprechen. Alle Sprechfunkgeräte, die sich innerhalb der Reichweite befinden und auf denselben Kanal eingestellt sind, hören Ihre Nachricht. Sie müssen abwarten, bis die andere Seite mit dem Sprechen fertig ist, bevor Sie auf die Nachricht antworten können. Am Ende jeder Übertragung sendet das Gerät einen Ton. Zum Antworten drücken Sie einfach die **(PTT)** - Taste und sprechen in das Mikrofon.



Drücken 2 oder mehr als 2 Benutzer die **(PTT) - Taste gleichzeitig, so wird der Empfänger nur das stärkste Signal empfangen. Daher sollten Sie nur ein Signal übertragen (drücken Sie die **(PTT)** - Taste) wenn der Kanal frei ist.**

7 VORBEREITUNG

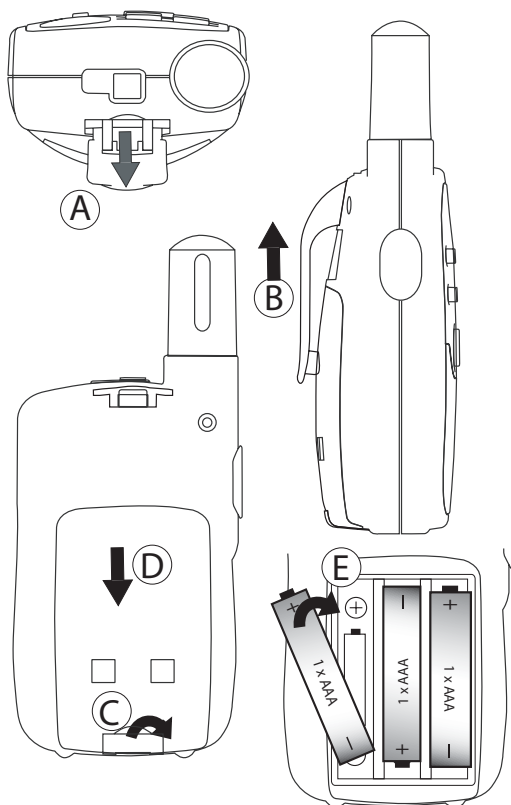

7.1 DIE GÜRTELKLEMME ENTFERNEN/MONTIEREN

1. Um die Gürtelklemme vom Gerät zu entfernen, drücken Sie die Gürtelklemme (B) in Richtung Antenne, während Sie an der Lasche der Klemme ziehen (A).
2. Wenn Sie die Gürtelklemme wieder montieren, zeigt ein Klicken an, dass die Gürtelklemme in ihrer Position eingerastet ist.

7.2 EINLEGEN DER BATTERIEN

1. Entfernen Sie die Gürtelklemme (§ 7.1).
2. Ziehen Sie die Lasche der Batterieabdeckung nach unten (C) und schieben Sie die Batterieabdeckung von der Antenne weg. (D)
3. Installieren Sie den wiederaufladbaren Batteriepack entsprechend der angegebenen Polarität. Sorgen Sie dafür, dass die Metallkontakte nach außen zeigen, damit sie an die Anschlüsse in der Batterieabdeckung passen.
4. Montieren Sie die Batterieabdeckung und die Gürtelklemme erneut (§ 7.1).

Anmerkung: Anstelle mit dem mitgelieferten Batteriepack kann das TT3700 auch mit 3 normalen, wiederaufladbaren AAA-Batterien verwendet werden. Halten Sie sich beim Einlegen an die im Batteriefach angegebene Polarität. Mit normalen wiederaufladbaren AAA-Batterien können Sie das Tischladegerät nicht verwenden.

8 BATTERIEN AUFLADEN

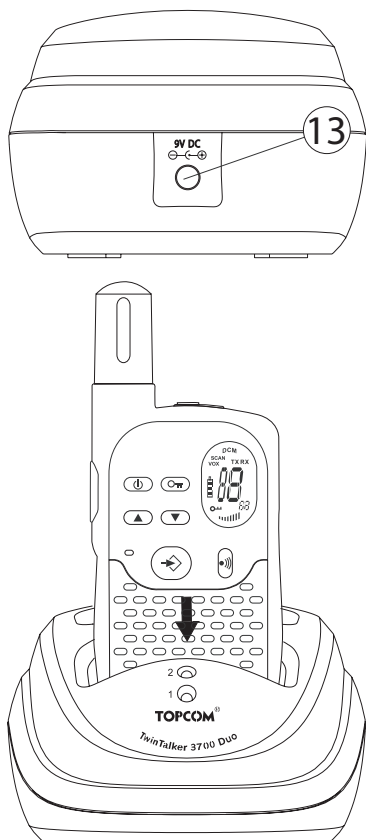







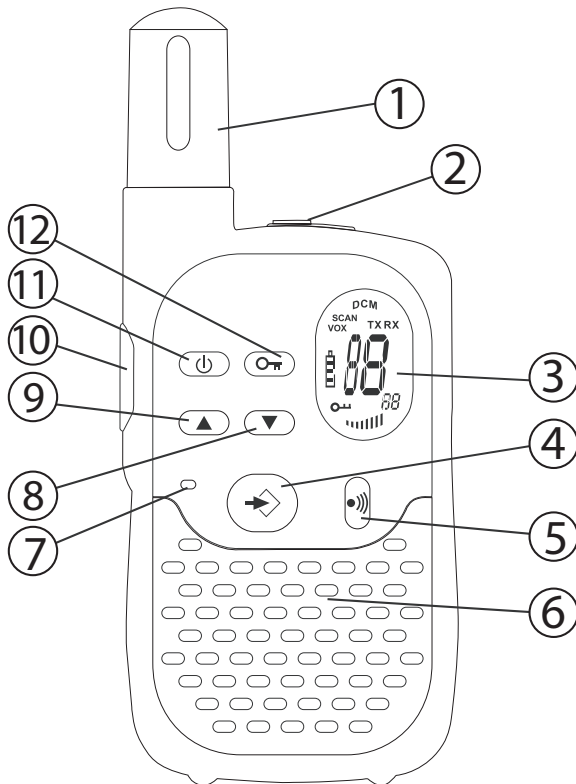

Bei eingelegetem Batteriepack bietet das Tischladegerät den Vorteil des schnellen Anschlusses zum Aufladen

1. Stellen Sie das Tischladegerät auf eine ebene Oberfläche.
2. Verbinden Sie ein Ende des mitgelieferten Adapters mit der Steckdose und das andere Ende mit dem Anschluss an der Rückseite des Tischladegeräts (13).
3. Stellen Sie das Funkgerät wie angezeigt in das Ladegerät.
4. Die Lade-LED leuchtet auf, wenn das Gerät korrekt angeschlossen ist und auflädt.

Es dauert ungefähr 8 bis 10 Stunden um die Batterien vollständig aufzuladen

9 TASTEN



1. ANTENNE
2. Anschluss für LAUTSPRECHER/ MIKR./ LADEGERÄT
3. LCD Display
4. MENÜ-Taste 
 - Öffnet das Menü.
5. CALL-Taste 
 - Überträgt einen Rufton
6. LAUTSPRECHER
7. MIKROFON
8. NACH-UNTEN-Taste 
 - Verringert die Lautstärke des Lautsprechers
 - Selektiert den vorigen Menüpunkt.
9. NACH-OBEN-Taste 
 - Erhöht die Lautstärke des Lautsprechers
 - Selektiert den nächsten Menüpunkt.
10. SPRECHTASTE 
 - Zum Sprechen eindrücken und zum Hören loslassen
 - Bestätigen einer Einstellung im Menü
11. AN/AUS-Taste 
12. CALL-Taste 
 - Überträgt einen Rufton



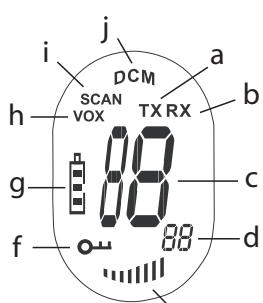

10 LCD DISPLAY INFORMATION

	<ol style="list-style-type: none"> a. TX-Symbol - Wird angezeigt, wenn ein Signal gesendet wird b. RX-Symbol - Wird angezeigt, wenn ein Signal empfangen wird c. Kanalnummer d. CTCSS code e. Lautstärke des Lautsprechers f. Lock-Symbol - Wird angezeigt, wenn die Tastenverriegelung aktiv ist. g. Batteriezustandsanzeige h. VOX Symbol - wird im sprachgesteuerten (Vox) Modus angezeigt i. Scan-Symbol - Wird angezeigt, wenn der Scan-Modus aktiv ist j. Dual Scan-Symbol - Wird angezeigt, wenn der Scan-Modus aktiv ist
---	--

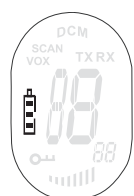
11 BATTERIEZUSTANDSANZEIGE

Der BATTERIELADEZUSTAND wird mit der Anzahl der Quadrate im Batteriesymbol des LCD Bildschirms angezeigt.



-  Batterie voll
-  Batterie 2/3 voll
-  Batterie 1/3 voll
-  Batterie leer

Wenn der BATTERIELADEZUSTAND niedrig ist, blinkt das BATTERIE-Symbol um anzuzeigen, dass die Batterien ausgetauscht oder aufgeladen werden müssen.



Entsorgen Sie Batterien immer bei einer Sammelstelle für verwendete Batterien und nie im Haushaltsmüll. Schließen Sie Batterien nie kurz und werfen Sie sie nie in Feuer. Entfernen Sie die Batterien, wenn Sie dieses Gerät längere Zeit nicht verwenden.

12 VERWENDUNG DES TWINTALKER 3700

12.1 DAS GERÄT AN-/AUSSCHALTEN

- Zum Aktivieren; drücken und halten Sie . Das Gerät "piept" und der LCD-Bildschirm zeigt den aktuellen Kanal.
- Zum Ausschalten; drücken und halten Sie erneut . Das Gerät "piept" und der LCD-Bildschirm wird gelöscht.

12.2 LAUTSTÄRKE DES LAUTSPRECHERS EINSTELLEN



Die Lautstärke des Lautsprechers kann mit und eingestellt werden. Die Lautstärke des Lautsprechers wird im LCD angezeigt.

12.3 EIN SIGNAL EMPFANGEN



Das Gerät ist ständig im EMPFANGS-Modus, wenn es an ist und nicht sendet. Wenn Sie im aktuellen Kanal ein Signal empfangen, wird das RX-Symbol angezeigt.



Damit andere Menschen Ihre Übertragung empfangen können, müssen sie auf denselben Kanal abgestellt sein.

12.4 EIN SIGNAL SENDEN



- Zum SENDEN drücken und halten Sie .
- Halten Sie das Gerät vertikal, das MIKROFON 10 cm vom Mund entfernt und sprechen Sie in das Mikrofon.
- Lassen Sie die Taste los, wenn Sie die Übertragung beendet haben.

12.5 KANÄLE WECHSELN

Das PMR hat 8 verfügbare Kanäle.

Zum Wechseln der Kanäle:



- Drücken Sie einmal , der aktuelle Kanal blinkt im LCD-Bildschirm.
- Drücken Sie oder um den Kanal zu ändern.
- Drücken Sie um die Kanalauswahl zu bestätigen und zum NORMALEN Modus zurückzukehren.
- Als Bestätigung und um zur nächsten Option zu springen drücken Sie .





ANMERKUNG Jedes PMR, welches auf denselben Kanal abgestellt ist, kann das Gespräch empfangen und abhören, auch wenn der andere einen CTCSS-Code verwendet.

12.6 CTCSS (CONTINUOUS TONE CODED SQUELCH SYSTEM)

Der 2-stellige CTCSS-Code entspricht einer speziellen Tonfrequenz, welches das Funkgerät überträgt. Zwei Gebraucher im selben Kanal und eingestelltem CTCSS können sich gegenseitig hören. Sie sind nicht in der Lage sich im Kanal zu hören, außer wenn die Funkgeräte genau denselben CTCSS-Code aktiviert haben.

Das PMR verfügt über 38 CTCSS-Codes.





- Drücken Sie zweimal , der CTCSS-Code blinkt
- Drücken Sie  oder  um einen anderen Code auszuwählen.
- Drücken Sie  um Ihre Auswahl zu bestätigen und zum NORMALEN Modus zurückzukehren.
- Als Bestätigung und um zur nächsten Option zu springen drücken Sie .

ANMERKUNG: Jedes PMR, welches auf denselben Kanal abgestellt ist, kann das Gespräch empfangen und abhören, auch wenn der Andere einen CTCSS-Code verwendet.

12.7 MONITOR





Mit der MONITOR-Funktion können Sie schwächere Signale im aktuellen Kanal suchen.

- Drücken Sie  und  gleichzeitig um Kanalmonitoring zu aktivieren.
- Drücken Sie  um das Monitoring zu beenden.

12.8 VOX AUSWAHL





Das PMR ist für sprachaktivierte (VOX) Übertragung geeignet. Im VOX-Modus überträgt das Funkgerät ein Signal, wenn es von Ihrer Stimme oder einem anderen Geräusch in Ihrer Nähe aktiviert wird. VOX-Betrieb ist nicht empfehlenswert, wenn Sie Ihr Funkgerät in einer lauten oder windigen Umgebung verwenden möchten.





- Drücken Sie dreimal .
- Drücken Sie  um die VOX-Funktion zu aktivieren (ON) und drücken Sie  erneut um die VOX-Empfindlichkeit zu selektieren, welche in der rechten Ecke des Displays angezeigt wird. Drücken Sie  bis OF im Display erscheint um die VOX-Funktion auszuschalten (OFF).
- Im VOX-Modus wird das VOX-Symbol angezeigt.
- Zur Bestätigung Ihrer Auswahl und um zum NORMALEN Modus zurückzukehren, drücken Sie .

12.9 KANALSCAN

KANAL SCAN sucht in einer Endlosschleife in den Kanälen 1 bis 8 nach aktiven Signalen.

- Drücken und halten Sie . Drücken Sie kurz  um das Scannen zu starten.
- Lassen Sie die Tasten los.
- Wenn ein aktives Signal (einer der 8 Kanäle) gefunden wird, wird KANAL SCAN unterbrochen und Sie hören das aktive Signal.
- Drücken Sie  um über den aktiven Kanal zu kommunizieren. Drücken Sie  um den Kanalscan zu deaktivieren.

Wenn ein aktives Signal (einer von 8 Kanälen) gefunden wurde, drücken Sie  oder  um den aktuellen Kanal zu überspringen und die Suche nach einem anderen aktiven Kanal fortzusetzen.

12.10 RUFTÖNE

Ein Rufton macht andere darauf aufmerksam, dass Sie sprechen möchten.

a. Einstellen der Ruftöne



5 verschiedene Ruftöne können ausgewählt werden.

- Drücken Sie viermal . CA wird angezeigt.
- Drücken Sie oder um einen anderen Rufton zu selektieren oder selektieren Sie OF um die Ruftöne zu aktivieren.
- Drücken Sie um Ihre Auswahl zu bestätigen und zum Standby-Modus zurückzukehren.

b. Einen Rufton senden

Drücken Sie kurz . Der Rufton wird 3 Sekunden lang auf dem eingestellten Kanal gesendet.

12.11 BESTÄTIGUNGSTON AN/AUS

Nachdem die - Taste losgelassen wurde, sendet das Gerät einen Bestätigungston um zu bestätigen, dass Sie das Gespräch beenden haben.



Zum Einstellen des Bestätigungstons.

- Drücken Sie fünfmal . 'ro' wird angezeigt.
- Drücken Sie zum Aktivieren (ON) oder Deaktivieren des Bestätigungstons (OF).
- Drücken Sie um Ihre Auswahl zu bestätigen und zum Standby-Modus zurückzukehren.

12.12 TASTENTON AN/AUS

Wenn eine Taste gedrückt wird, piept das Gerät kurz.



Zum Einstellen der Tastentöne.

- Drücken Sie sechsmal . 'to' wird angezeigt.
- Drücken Sie zum Aktivieren (ON) oder Deaktivieren der Tastentöne (OF).
- Drücken Sie um Ihre Auswahl zu bestätigen und zum Standby-Modus zurückzukehren.

12.13 DUAL CHANNEL MONITOR FUNKTION

Im Bereitschaftsmodus ist das PMR auf einen Kanal mit CTCSS Code eingestellt. Das PMR empfängt nur auf diesem Kanal und mit diesem CTCSS Code übertragene Signale.

Das Leistungsmerkmal Dual Channel Monitor erlaubt Ihnen einen zweiten Kanal mit CTCSS Code zu überwachen.

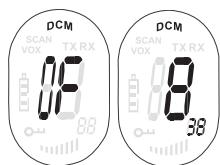

- Drücken Sie siebenmal und es erscheint DCM im Display.
- Drücken Sie oder zum Wechseln des Kanals.
- Drücken Sie zum Bestätigen der Kanalauswahl und rufen Sie den Menüpunkt CTCSS SUBKANALAUSWAHL auf
- Drücken Sie oder , um den CTCSS zu ändern.
- Drücken Sie zum Bestätigen.

Zum Ausschalten dieser Funktion wählen Sie den Kanal 'O'

Ist der Modus Dual Channel Monitor aktiviert, wechselt das PMR nacheinander zwischen dem Bereitschaftskanal + CTCSS und dem Dualkanal + CTCSS hin und her.

12.14 TASTENVERRIEGLUNG



- Drücken Sie 2 Sekunden lang um die TASTENVERRIEGLUNG zu aktivieren oder zu deaktivieren. Das Symbol TASTENVERRIEGLUNG wird im LCD Bildschirm angezeigt.
- Drücken und halten Sie erneut um die TASTENVERRIEGLUNG zu deaktivieren

12.15 CHRONOGRAPH

- Drücken Sie 3 Sekunden lang um der Chronograph zu aktivieren
- Drücken Sie zum starten
- Drücken Sie zum stoppen
- Drücken Sie zum zurückschalten des Chrono
- Drücken Sie 3 Sekunden lang um der Chronograph zu deaktivieren

12.16 ANSCHLUSS FÜR OPTIONALEN KOPFHÖRER

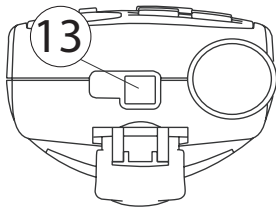

Der Twintalker 3700 kann mit dem externen Mikrofon und Lautsprecher verwendet werden. Der Anschluss befindet sich unter der Gummischutzabdeckung im oberen Teil des Geräts. Zum Anschluss des externen Lautsprechers/der Mikrofon-Sprechgarnitur oder des Kopfhörers, heben Sie die Gummilasche am Gerät an um den Anschluss freizulegen. Stecken Sie den entsprechenden Stecker in den Anschluss.

12.17 TECHNISCHE DATEN

Kanäle Sub-Code Frequenz Reichweite Batterien Sendeleistung Modulationstyp Kanalabstand	8 CTCTSS 38 446.00625MHz - 446.09375 MHz Bis zu 3 Km (offenes Gelände) 3 x AAA Batterien oder NiMH Akkus =< 500mW ERP FM - F3E 12,5 KHz
--	--

Channel Frequency Chart:		CTCSS Code Chart							
Channel	Frequency (MHz)	Code	Frequency (Hz)	Code	Freq. (Hz)	Code	Freq. (Hz)	Code	Freq. (Hz)
1	446,00625	0	Disabled	10	94,8	20	131,8	30	186,2
2	446,01875	1	67,0	11	97,4	21	136,5	31	192,8
3	446,03125	2	71,9	12	100,0	22	141,3	32	203,5
4	446,04375	3	74,4	13	103,5	23	146,2	33	210,7
5	446,05625	4	77,0	14	107,2	24	151,4	34	218,1
6	446,06875	5	79,7	15	110,9	25	156,7	35	225,7
7	446,08125	6	82,5	16	114,8	26	162,2	36	233,6
8	446,09375	7	85,4	17	118,8	27	167,9	37	241,8
		8	88,5	18	123,0	28	173,8	38	250,3
		9	91,5	19	127,3	29	179,9		

DEUTSCH

13 GARANTIE

13.1 GARANTIEZEITRAUM

Topcom Geräte haben eine Garantielaufzeit von 24 Monaten. Der Garantiezeitraum beginnt an dem Tag an dem das neue Gerät erworben wurde. Verbrauchsmaterialien und Schäden, die unbedeutende Auswirkungen auf den Betrieb oder den Wert des Geräts haben, sind nicht abgedeckt.

Die Garantie muss mit der Vorlage einer Kopie des Originalkaufbelegs auf dem das Datum des Erwerbs und der Gerätetyp ersichtlich sind belegt werden.

13.2 GARANTIEABLAUF

Ein defektes Gerät muss mit dem gültigen Kaufbeleg an ein autorisiertes Kundendienstzentrum geschickt werden. Während der Garantielaufzeit, wird das Kundendienstzentrum alle Defekte, die aufgrund von Materialfehlern kostenfrei reparieren.

Das Kundendienstzentrum wird nach eigenem Ermessen die Garantiebestimmungen entweder durch die Reparatur oder den Austausch des Geräts oder von Teilen des Geräts erfüllen. Im Falle eines Austauschs können die Farbe und das Modell von dem ursprünglich erworbenen Gerät abweichen. Das ursprüngliche Kaufdatum legt den Beginn der Garantielaufzeit fest. Die Garantielaufzeit verlängert sich nicht, wenn das Gerät durch das zuständige Kundendienstzentrum ausgetauscht oder repariert wird.

13.3 GARANTIEAUSSCHLÜSSE

Fallen nicht unter der Garantieleistungen:

Beschädigungen und Defekte, die durch die unsachgemäße Handhabung oder Betriebs verursacht wurden. Schäden aufgrund von der Verwendung von nicht Originalteilen und Zubehör.

Schäden, die durch äußere Faktoren wie z.B. Blitzeinschlag, Wassereinbruch und Brand entstanden sind.

Wenn die Seriennummer des Geräts verändert, entfernt oder unleserlich gemacht

Die Übereinstimmung des Gerätes mit den grundlegenden Anforderungen der R&TTE-Directive ist durch das CE-Kennzeichen bestätigt.

1 INTRODUCCIÓN

Gracias por comprar el topcom Twintalker 3700. Es un aparato de radio comunicación de corto alcance, de baja potencia que no tiene costes de funcionamiento aparte de los costes mínimos de recarga de las baterías.

El Twintalker 3700 funciona con frecuencias de Radio Móvil Privada y se puede usar en cualquier país en que esté autorizado el servicio como se indica la caja de embalaje y en este manual.

2 PROPÓSITO DESEADO:

Se puede utilizar en distintas profesiones así como con fines recreativos. Por ejemplo: Para mantener contacto durante un viaje con 2 o más coches, paseo en bicicleta, esquí. Se puede usar para mantener contacto con los niños cuando están jugando fuera, etc...



Restricción:

Compruebe las regulaciones locales antes de usarlo fuera del país en que lo ha comprado. La norma lo puede prohibir en este país.

3 INSTRUCCIONES DE SEGURIDAD

3.1 GENERAL

Por favor lea con cuidado la información siguiente relacionada con la seguridad y el uso adecuado. Familiarícese con todas las funciones del aparato. Guarde este manual en un lugar seguro para uso futuro..

3.2 LESIONES POR QUEMADURAS

- Si la tapa de la antena está dañada, no tocarla porque cuando una antena entra en contacto con la piel, puede dar como resultado una quemadura menor cuando transmite.
- Las baterías pueden causar daños materiales tales como quemaduras si materiales conductores como joyas, llaves o cadenas de bisutería tocan terminales descubiertas. El material puede completar un circuito eléctrico (corto circuitar) y calentarse mucho. Tenga cuidado en el manejo de cualquier batería cargada, particularmente cuando la coloque dentro del bolsillo, bolso u otro recipiente con objetos de metal.

3.3 SEGURIDAD PERSONAL

- No coloque las baterías en una atmósfera potencialmente explosiva. Pueden ocurrir chispas de contacto mientras se instalan o desinstalan las baterías y causar una explosión.
- Apague su comunicador cuando esté en una zona con una atmósfera potencialmente explosiva. Las chispas en estas zonas pueden causar una explosión o fuego dando como resultado una lesión corporal o incluso la muerte.
- No tire nunca las baterías al fuego ya que pueden explotar.
- Uso en coches: No coloque el aparato en la zona de encima del air bag o en la zona de despliegue del air bag. Los air bags se inflan con mucha fuerza. Si el comunicador se coloca en la zona de despliegue de la bolsa y se infla el air bag, el comunicador se puede propulsar con gran fuerza y causar lesiones serias a los ocupantes de vehículo.
- Mantenga la radio alejada al menos 15 centímetros de un marcapasos.
- Apague la radio tan pronto como se den interferencias con equipos médicos.



Las zonas con atmósfera potencialmente explosiva están a menudo, pero no siempre, marcadas con claridad. Estas incluyen las zonas con fuel tales como debajo de la cubierta del barco, transporte de fuel o sustancias químicas o instalaciones de almacenaje; zonas donde el aire contiene sustancias químicas o partículas, como grano, polvo o polvos metálicos; y cualquier otra zona donde de le avise normalmente que apague el motor de su vehículo.

3.4 PELIGRO DE ENVENENAMIENTO

- Mantenga las baterías alejadas de los niños pequeños

3.5 LEGAL

- En algunos países está prohibido usar el PMR mientras se conduce un vehículo. En este caso salga de la carretera antes de usar el aparato.
- Apague la unidad cuando esté en un avión cuando le digan que lo haga. Cualquier uso de la unidad debe estar de acuerdo con las regulaciones o instrucciones de la tripulación.
- Apague su unidad en cualquier instalación donde haya carteles con instrucciones para hacerlo así. Hospitales o instalaciones del cuidado de la salud pueden usar equipos que sean sensibles a energía RF externa.
- El cambio o modificación de la antena puede afectar a las especificaciones de la radio y violar las regulaciones CE. Las antenas no autorizadas pueden también dañar la radio.

3.6 NOTAS

- No toque la antena mientras está transmitiendo, puede afectar al alcance.
- Quite la batería si no va a usar el aparato durante un periodo largo.

4 LIMPIEZA Y MANTENIMIENTO

- Para limpiar la unidad, limpiar con un paño suave humedecido con agua. No use limpiadores o disolventes en la unidad; pueden dañar la caja y gotear dentro, causando un daño permanente.
- Los contactos de la batería se pueden limpiar con un paño seco sin pelusas.
- Si se moja la unidad, apáguela y quite las baterías inmediatamente. Seque el compartimento de la batería con un paño suave para minimizar el daño potencial de agua. Deje la tapa fuera del compartimento de la batería toda la noche o hasta que esté completamente seca. No use la unidad hasta que esté completamente seca.

5 ELIMINACIÓN DEL APARATO



Elimine la unidad y las baterías usadas de una forma respetuosa con el medioambiente. No elimine las baterías en la basura de casa normal.

6 USO DE UN APARATO PMR

Para comunicarse entre dispositivos PMR necesita poner todos en el mismo canal y dentro del alcance de recepción (hasta un máx. de 3 km en campo abierto). Como este dispositivo usa bandas de frecuencia libre (canales), todos los dispositivos en funcionamiento comparten estos canales (8 canales en total). Por lo tanto, no está garantizada la privacidad. Cualquier persona con el PMR puesto en su canal puede oír por casualidad la conversación.

Si quiere comunicarse (transmitiendo una señal de voz) necesita presionar el (PTT) -botón (Pulse para hablar). Una vez presionado este botón, el aparato entrará en el modo de transmisión y puede hablar por el micrófono. Todos los otros aparatos PMR en el alcance, en el mismo canal y en el modo de espera (no transmitir) oirán su mensaje. Necesita esperar hasta que la otra parte pare la transmisión antes de poder contestar al mensaje. Al final de cada transmisión la unidad enviará un pitido. Para contestar, presione el (PTT) -botón y hable por el micrófono.



¡Si 2 o más usuarios presionan el (PTT) - botón al mismo tiempo el receptor recibirá solo la señal más fuerte y la otra señal(es) se suprimirá(n). Por lo tanto usted solo puede transmitir una señal (presione el (PTT) - botón) cuando el canal esté libre.

7 EMPEZAR A USARLO

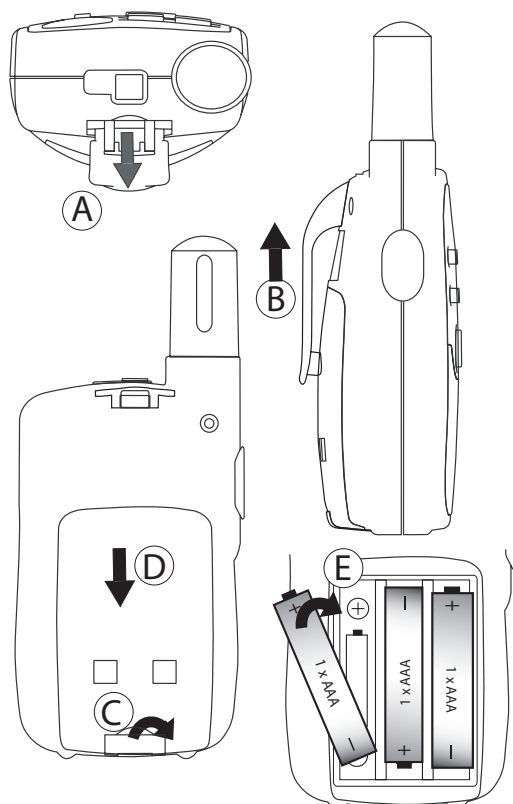

7.1 QUITAR/INSTALAR EL CLIP DEL CINTURÓN

1. Para quitar el clip de la unidad, empujar el clip del cinturón (B) hacia la antena, mientras se tira de la lengüeta del clip (A).
2. Cuando se vuelve a poner el clip del cinturón, un clic indica que el Clip del Cinturón está bloqueado en su sitio.

7.2 INSTALACIÓN DE LA BATERÍA

1. Quitar el clip del cinturón (§ 7.1).
2. Tirar de la lengüeta de la tapa de la batería hacia abajo (C) y deslizar la tapa de la batería fuera de la antena. (D).
3. Instalar el paquete de la batería recargable siguiendo la polaridad que se indica. Asegurarse de que los contactos metálicos miran hacia fuera de la radio para conectarlos en la tapa de la batería.
4. Volver a instalar la Tapa de la Batería y el Clip del Cinturón (§ 7.1).

Nota: En vez del paquete de batería suministrado, el TT3700 puede funcionar con 3 pilas AAA recargables normales. Seguir la polaridad que se muestra en el compartimento de la batería cuando se instalen. No se puede usar el cargador de escritorio con pilas recargables AAA normales instaladas

8 CARGA DE LAS BATERÍAS

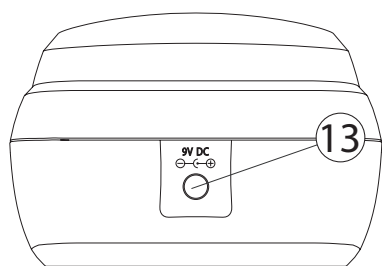

Cuando estén instalados los paquetes de la batería, el cargador de escritorio proporciona la carga necesaria

1. Poner el cargador de escritorio en una superficie lisa.
2. Enchufar un extremo del adaptador proporcionado en el enchufe eléctrico y el otro extremo en el conector de la parte de atrás del cargador de escritorio (13).

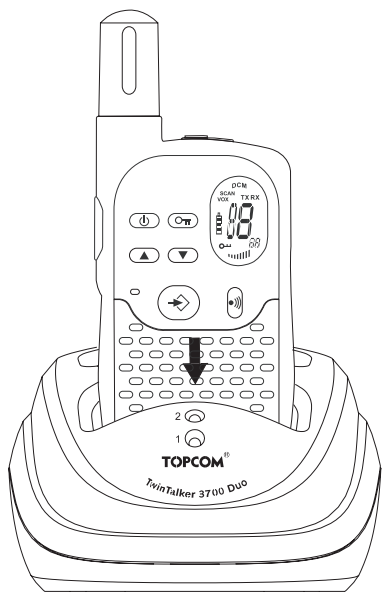





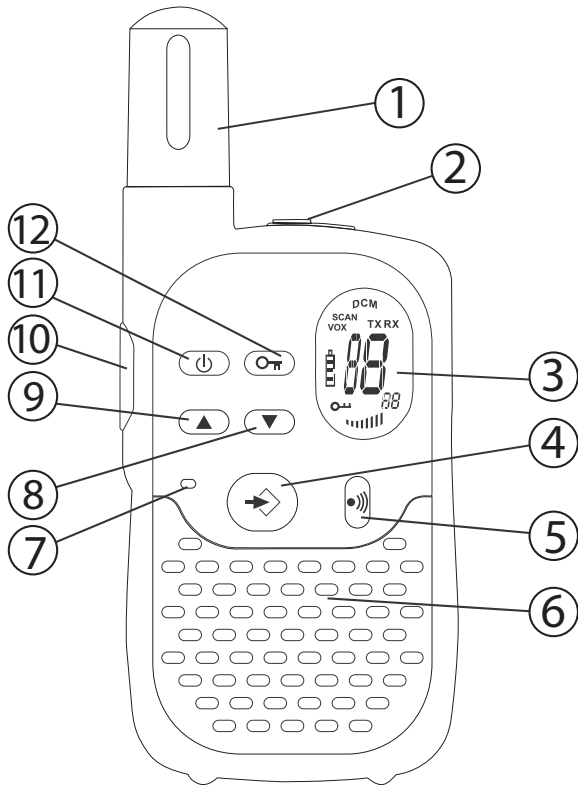

3. Poner la radio en el cargador como se indica.
4. El LED de carga se encenderá si está insertado adecuadamente y cargando.

Tardará unas 8 o 10 horas en cargarse las baterías totalmente.

9 BOTONES



1. ANTENA
2. Conector del ALTAVOZ/MIC/CARGADOR
3. Pantalla LCD
4. Botón de MENÚ 
 - Entrar en menú.
5. Botón de LLAMAR 
 - Transmitir un tono de llamada
6. ALTAVOZ
7. MICRÓFONO
8. Botón de BAJAR 
 - Bajar el volumen del altavoz
 - Seleccionar el punto anterior del menú.
9. Botón de SUBIR 
 - Subir el volumen del altavoz
 - Seleccionar el punto siguiente del menú.
10. Botón de PULSAR PARA HABLAR 
 - Presionar para hablar o soltar para escuchar
 - Confirmar un ajuste en el menú
11. Botón de ENCENDER/APAGAR 
12. Botón de Bloqueo 

10 INFORMACIÓN DE LA PANTALLA LCD

	<ol style="list-style-type: none"> a. Icono TX - <i>Se visualiza cuando se transmite una señal</i> b. Icono RX - <i>Se visualiza cuando se recibe una señal</i> c. Número de canal d. Número CTCSS e. Indicador de volumen del altavoz f. Icono de bloqueo - <i>Se visualiza cuando está bloqueado el teclado .</i> g. Indicador del nivel de carga de la batería h. Icono de VOZ - <i>Se visualiza en el modo de control de Voz (Voz)</i> i. Icono de barrido - <i>se visualiza cuando está activado el modo de barrido</i> j. Icono de Barrido Dual- <i>se visualiza cuando está activado el modo de barrido dual</i>
--	---

11 INDICACIÓN DEL NIVEL DE CARGA DE LA BATERÍA/BATERÍA BAJA

EL NIVEL DE CARGA DE LA BATERÍA se indica por el número de cuadrados que aparecen dentro del icono de BATERÍA en la Pantalla LCD.

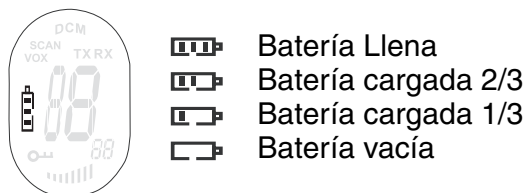



Cuando el NIVEL DE CARGA DE LA BATERÍA está bajo, se enciende el icono de BATERÍA para indicar que es necesario cambiar o recargar las baterías.



Tirar las pilas a un sitio destinado a tirar pilas y no en la basura de casa. No hacer un cortocircuito & tirar al fuego. Quitar las pilas si no se va usar el aparato durante un largo periodo.

12 USO DEL TWINTALKER 3700

12.1 ENCENDER/APAGAR LA UNIDAD

- Para activarla; presionar y mantener . La unidad "pitará" y en la Pantalla LCD se verá el canal actual.
- Para apagarla; presionar y mantener  otra vez. La unidad "pitará" y la Pantalla LCD se apagará.

12.2 AJUSTE DEL VOLUMEN DEL ALTAVOZ



El Volumen del Altavoz se puede ajustar usando  y . El Nivel del Volumen del Altavoz se visualiza en la LCD.

12.3 RECIBIR UNA SEÑAL





La unidad está continuamente en el modo RECIBIR cuando está encendida y no está transmitiendo. Cuando se recibe una señal en el canal actual, se visualiza el icono RX.



Para que otras personas reciban su transmisión, se deben conectar en el mismo canal y código CTCSS

12.4 TRANSMITIR UNA SEÑAL







- Presionar y mantener  para TRANSMITIR.
- Mantener la unidad en posición vertical con el MICRÓFONO a 10 cm de la boca y hablar por el micrófono.
- Soltar  cuando se haya terminado de transmitir.

12.5 CAMBIAR DE CANAL

El PMR tiene 8 canales disponibles.

Para cambiar de canal:



- Presionar  una vez, el número de canal actual aparecerá en la Pantalla LCD.
- Presionar  o  para cambiar el canal.
- Presionar  para confirmar la selección y volver al modo NORMAL.
- Para confirmar y desplazarse a la opción siguiente, presionar .

NOTA: Cualquier PMR conectado en el mismo canal puede recibir y escuchar la conversación, también cuando el otro use un código CTCSS.

12.6 CTCSS (SISTEMA SILENCIADOR CODIFICADO POR TONO CONTINUO)

El código CTCSS de 2 dígitos corresponde a una frecuencia de tono específica que emite la radio. Dos usuarios, con el mismo canal y CTCSS fijados pueden oírse entre ellos. No podrán oír a nadie más en el canal a menos que las otras radios tengan activado el mismo código CTCSS exacto.

El PMR tiene 38 códigos CTCSS disponibles.



- Presionar dos veces, el código CTCSS destellará
- Presionar o para seleccionar otro código.
- Presionar para confirmar la selección y volver al modo NORMAL.
- Para confirmar y desplazarse a la opción siguiente, presionar .

NOTA: Cualquier PMR conectado en el mismo canal puede recibir y escuchar la conversación, también cuando el otro use un código CTCSS.

12.7 MONITOR

Puede utilizar la característica MONITOR para controlar las señales débiles en el canal actual.

- Presionar y simultáneamente para activar el monitoreo del canal.
- Presionar para parar el monitoreo.

12.8 SELECCIÓN VOZ

El PMR es apto para la transmisión de voz activada (VOZ). En modo VOZ, la radio transmitirá una señal cuando se active por su voz o por otro sonido de alrededor. No se recomienda el funcionamiento de VOZ si piensa usar la radio en un entorno ruidoso o ventoso.



- Presionar 3 veces.
- Presionar para volver encender a poner la característica VOZ y presionar otra vez para seleccionar el nivel de sensibilidad VOZ en la esquina derecha de la pantalla. Presionar hasta que en la pantalla aparezca OF, para apagar VOZ.
- En el modo VOZ, se visualizará el icono VOZ.
- Para confirmar la selección y volver al modo NORMAL, presionar .

12.9 BARRIDO DE CANALES

BARRIDO DE CANALES realiza las búsquedas de señales activas en un bucle sin fin de los canales 1 al 8.

- Presionar y mantener . Presionar brevemente para empezar el barrido.
- Soltar los botones.
- Cuando se detecta una señal activa (uno de los 8 canales), BARRIDO DE CANALES hace una pausa y se oír la señal de activo.
- Presionar para comunicarse por el canal de señal activa. Presionar para desactivar el barrido de canales.

Cuando se detecte una señal activa (uno de los 8 canales), presionar o para saltarse el canal actual y continuar la búsqueda de otro canal activo.

12.10 TONOS DE LLAMADA

Un tono de llamada avisa a otros de que usted quiere hablar.

a. Ajuste del Tono de Llamada



Se pueden seleccionar 5 Tonos de Llamada distintos.

- Presionar 4 veces. Se visualizará CA.
- Presionar o para seleccionar otro tono de llamada o seleccione OF para desactivar los tonos de llamada.
- Presionar para confirmar la selección y volver al modo de espera.

b. Enviar un Tono de Llamada

Presionar brevemente. El tono de llamada se transmitirá durante 3 segundos en el canal fijado.

12.11 TONO DE FIN DE CONVERSACIÓN ON/OFF

Después de soltar el botón , la unidad emitirá un pitido de fin de conversación para confirmar que ha dejado de hablar.



Para fijar el Tono de Fin de Conversación.

- Presionar 5 veces. Se visualizará 'ro'.
- Presionar para activar (ON) o para desactivar el Tono de Fin de Conversación (OF).
- Presionar para confirmar la selección y volver al modo en espera.

12.12 TONO DEL TECLA ON/OFF (ENCENDIDO/APAGADO)

Cuando se presione un botón, la unidad pitará brevemente.



Para fijar los tonos de las teclas.

- Presionar 6 veces. Se visualizará 'to'.
- Presionar para activar (ON) o para desactivar el tono de tecla (OF).
- Presionar para confirmar la selección y volver al modo de espera.

12.13 FUNCIÓN DE MONITOREO DE CANAL DUAL

En espera, el PMR está puesto en un canal fijo con el código CTCSS. El PMR solo recibirá señales transmitidas en ese canal y código CTCSS.

Monitoreo de Canal Dual permite monitorizar un segundo canal con código CTCSS.

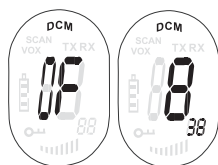



- Presionar 7 veces, DCM aparece en la pantalla.
- Presionar o para cambiar el canal.
- Presionar para confirmar la selección de canal e ir a la SELECCIÓN DEL SUBCANAL CTCSS
- Presionar o para cambiar el CTCSS.
- Presionar para confirmar.

Para desactivar la función seleccionar el canal 'O'





Cuando la función de Monitoreo de Canal Dual esté activada, el PMR cambiará secuencialmente entre el canal en espera + CTCSS y el Canal Dual + CTCSS.

12.14 BLOCCO PULSANTI



- Tenere premuto il pulsante  per 3 secondi per attivare o disattivare la modalità BLOCCO PULSANTI. L'icona BLOCCO PULSANTI viene visualizzata sul display LCD.
- Premere e tenere premuto nuovamente  per disattivare il BLOCCO PULSANTI

12.15 CRONÓMETRO

- Presionar y mantener  durante 3 segundos para entrar en el modo cronómetro
- Presionar  para empezar a contar
- Presionar  para parar de contar
- Presionar  para reiniciar el cronómetro
- Presionar y mantener  durante 3 segundos para salir del modo cronómetro

12.16 CONEXIÓN DE LOS AURICULARES

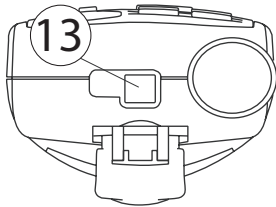

El Twintalker 3700 se puede usar con un micrófono y altavoz externo. El conector está situado debajo de la tapa protectora de goma de la parte de arriba de la unidad. Para sujetar los auriculares del altavoz/micrófono externo o el audífono, levantar la solapa de goma de la parte superior de la unidad para destapar el conector. Insertar el enchufe adecuado en el conector.

13 ESPECIFICACIONES TÉCNICAS

Canales CTCSS Frecuencia Alcance Baterías Energía de Transmisión Tipo de Modulación Espacio de canales	8 38 446.00625MHz - 446.09375 MHz Hasta 3 Km (Campo abierto) 3 x AAA Alcalinas o NiMH recargables =< 500mW ERP FM - F3E 12,5 KHz
---	---

Channel Frequency Chart:		CTCSS Code Chart							
Channel	Frequency (MHz)	Code	Frequency (Hz)	Code	Freq. (Hz)	Code	Freq. (Hz)	Code	Freq. (Hz)
1	446,00625	0	Disabled	10	94,8	20	131,8	30	186,2
2	446,01875	1	67,0	11	97,4	21	136,5	31	192,8
3	446,03125	2	71,9	12	100,0	22	141,3	32	203,5
4	446,04375	3	74,4	13	103,5	23	146,2	33	210,7
5	446,05625	4	77,0	14	107,2	24	151,4	34	218,1
6	446,06875	5	79,7	15	110,9	25	156,7	35	225,7
7	446,08125	6	82,5	16	114,8	26	162,2	36	233,6
8	446,09375	7	85,4	17	118,8	27	167,9	37	241,8
		8	88,5	18	123,0	28	173,8	38	250,3
		9	91,5	19	127,3	29	179,9		

14 GARANTIA TOPCOM

14.1 PERIODO DE GARANTÍA

Las unidades Topcom tienen un periodo de garantía de 24 meses. El periodo de garantía empieza el día que se compra la unidad nueva. Los Consumibles o defectos que tienen un efecto insignificante para el funcionamiento o valor del equipo no están cubiertos.

La garantía se tiene que probar presentando el recibo original de compra, en el que se indique la fecha de compra y el modelo del aparato.

14.2 TRATAMIENTO DE LA GARANTÍA

La unidad defectuosa hay que devolverla al centro de reparación de Topcom incluyendo una nota de compra válida.

Si el aparato desarrolla un fallo durante el periodo de garantía, Topcom o su centro de reparación designado oficialmente repararan cualquier defecto causado por fallos materiales o de fabricación gratis.

Topcom satisfará a su discreción sus obligaciones de garantía reparando o cambiando las unidades o piezas de la unidades defectuosas. En caso de cambio, el color y modelo pueden ser diferentes de la unidad original comprada.

La fecha de compra inicial determinará el comienzo del periodo de garantía. No se ampliará el periodo de garantía si se cambia o repara la unidad por Topcom o sus centros de reparación designados.

14.3 EXCLUSIONES DE LA GARANTÍA

Los daños o defectos causados por tratamiento o utilización incorrectos y los daños resultantes del uso de piezas o accesorios no originales no recomendados por Topcom no están cubiertos por la garantía. La garantía no cubre los daños causados por factores externos, como rayos, agua y fuego, ni los daños causados durante el transporte.

No se podrá reclamar la garantía si se ha cambiado, quitado o si ha quedado ilegible el número de serie de las unidades.

Cualquier reclamación de la garantía se invalidará si la unidad ha sido reparado, alterado o modificado por el comprador o por centros de reparación no cualificados o no designados oficialmente por Topcom.

El sello CE corrobora la conformidad del equipo con los requerimientos básicos de la directiva R&TTE.

1 INTRODUZIONE

Grazie per avere acquistato il ricetrasmittitore Topcom Twintalker 3700. Si tratta di un apparato per radiocomunicazioni a corto raggio, a basso consumo di energia, il cui unico e minimo costo di esercizio è rappresentato dalla ricarica delle batterie.

Twintalker 3700 funziona sulle frequenze PMR (Private Mobile Radio) e può essere utilizzato in qualsiasi paese in cui il servizio è autorizzato, come riportato sulla confezione del prodotto e nel presente manuale.

2 USO PREVISTO:

L'apparecchio può essere destinato ad impieghi professionali e ricreativi di varia natura. Ad esempio: mantenere un contatto durante un viaggio fra 2 automobili, oppure fra 2 ciclisti o sciatori. I genitori possono inoltre utilizzarlo per tenersi in contatto con i figli mentre giocano fuori casa, ecc.

Restrizioni d'uso:

Prima di utilizzare l'apparecchio fuori dal paese in cui è stato acquistato, informarsi sulle normative locali. In quel paese, lo standard di comunicazione potrebbe essere proibito.

3 NORME DI SICUREZZA

3.1 INFORMAZIONI GENERALI

Leggere attentamente le seguenti informazioni, riguardanti la sicurezza e l'uso corretto dell'apparecchio. Acquisire la necessaria familiarità con tutte le funzioni dell'apparecchio. Conservare il presente manuale in un luogo sicuro per ogni futura consultazione.

3.2 RISCHIO DI USTIONI

- Evitare di toccare un'antenna il cui rivestimento sia stato danneggiato. Durante la trasmissione, il contatto dell'antenna danneggiata con la pelle potrebbe provocare ustioni di lieve entità.
- Le batterie possono causare danni a cose e/o lesioni a persone (ad esempio ustioni) in caso di contatto tra materiali conduttivi (gioielli, chiavi, catenelle) e i morsetti esposti. Il materiale in questione può fungere da chiusura del circuito elettrico (cortocircuito) e surriscaldarsi. Usare la massima prudenza durante l'impiego di qualunque batteria carica, in particolare se viene infilata in tasca, in borsa o in altri recipienti assieme a oggetti metallici.

3.3 SICUREZZA PERSONALE

- Non sostituire le batterie in ambienti a rischio di esplosione. Durante l'inserimento o la rimozione delle batterie, possono verificarsi scintille sui contatti, con conseguente rischio di esplosione.
- Spegnerne il ricetrasmittitore quando ci si trova in un'area soggetta a rischio di esplosione. L'emissione di scintille in tali aree può infatti dare origine a esplosioni o incendi con conseguente rischio di lesioni o morte.
- Non gettare mai le batterie sul fuoco, in quanto potrebbero esplodere
- Uso in automobile: non appoggiare il ricetrasmittitore nella zona sovrastante l'air bag o nella zona di apertura dell'air bag. Il gonfiaggio dell'air bag avviene infatti in modo estremamente energico. Se il ricetrasmittitore si trova sulla zona di apertura dell'air bag nel momento in cui questo si gonfia, è possibile che l'apparecchio venga proiettato con grande forza con rischio di gravi lesioni per gli occupanti del veicolo.
- I portatori di pacemaker dovranno tenere l'apparecchio ad almeno 15 centimetri di distanza dal dispositivo.
- In caso di interferenza con qualsiasi apparecchiatura medica, spegnere immediatamente il ricetrasmittitore.

Gli ambienti potenzialmente esplosivi sono spesso, ma non sempre, segnalati in modo chiaro. Tra questi: aree di rifornimento carburante(ad esempio sottocoperta di una imbarcazione) oppure impianti di trasferimento e stoccaggio di sostanze combustibili o chimiche; ambienti contenenti prodotti chimici o particelle in sospensione nell'aria, quali residui o polveri metalliche; qualsiasi altra zona in cui si raccomanda generalmente di spegnere il motore del proprio veicolo.

3.4 RISCHIO DI AVVELENAMENTO

- Tenere le batterie fuori dalla portata dei bambini

3.5 INFORMAZIONI LEGALI

- In alcuni paesi non è consentito utilizzare un apparecchio PMR mentre si è alla guida di una vettura. In tal caso, accostare prima di utilizzare l'apparecchio. Turn your unit OFF when on board an aircraft when instructed to do so.
- Spegnerne l'unità a bordo di aeromobili quando ne sia espressamente vietato l'uso. Qualsiasi utilizzo dell'apparecchio dovrà avvenire in conformità al regolamento della linea aerea o alle istruzioni dell'equipaggio.
- Spegnerne l'apparecchio in qualunque edificio in cui siano affissi cartelli che ne vietino l'uso. Gli ospedali o gli istituti sanitari possono fare uso di attrezzature sensibili all'energia a radiofrequenza esterna.
- La sostituzione (o la modifica) dell'antenna può avere effetti sulle specifiche radio PMR e indurre alla violazione delle norme CE. L'uso di un'antenna non autorizzata può inoltre danneggiare la radio.

3.6 NOTE

- Per evitare di ridurre la portata, non toccare l'antenna durante la trasmissione.
- Se si prevede di lasciare l'apparecchio inutilizzato per un periodo di tempo prolungato, rimuovere la batteria.

4 PULIZIA E MANUTENZIONE

- Pulire l'apparecchio con un panno morbido inumidito con acqua. Non utilizzare mai detersivi o solventi, i quali, intaccando l'involucro esterno, possono penetrare all'interno dell'apparecchio causando danni irreparabili.
- Per pulire i contatti delle batterie è possibile servirsi di un panno asciutto che non sfilacci.
- Nel caso in cui l'apparecchio entri in contatto con l'acqua, spegnerlo e rimuovere immediatamente le batterie. Asciugare il vano batterie con un panno morbido per ridurre l'eventuale danno provocato dall'acqua. Lasciare il vano batterie aperto per almeno 24 ore o almeno fino ad una asciugatura completa. Non utilizzare l'apparecchio finché non è completamente asciutto.

5 SMALTIMENTO DELL'APPARECCHIO



Provvedere allo smaltimento dell'apparecchio e delle batterie scariche nel rispetto delle norme di tutela dell'ambiente.
Non gettare le batterie nel contenitore dei rifiuti domestici.

6 UTILIZZO DELL'APPARATO PMR

Per poter comunicare, due o più apparati PMR devono essere impostati sullo stesso canale e trovarsi entro la portata di ricezione (fino a un massimo di 3 km in campo aperto). Utilizzando bande (canali) di frequenza libera, tutti gli apparati attivi in un dato momento si trovano a condividere gli stessi canali (8 in tutto). La privacy, pertanto, non può essere garantita. Una conversazione fra due utenti può essere ascoltata da chiunque possieda un PMR sintonizzato sullo stesso canale. Per comunicare (trasmettere un segnale vocale) è necessario premere il pulsante (PTT) - ("PUSH TO TALK"). Una volta premuto il pulsante, l'apparato entra in modalità di trasmissione ed è possibile parlare nel microfono. Tutti gli altri apparati PMR che si trovano nella portata, sullo stesso canale e in modalità di stand-by mode (non in trasmissione) riceveranno il messaggio. Prima di poter rispondere al messaggio, occorre attendere che l'interlocutore interrompa la trasmissione. Al termine di ogni trasmissione, l'apparecchio emette un segnale acustico. Per rispondere, è sufficiente premere il pulsante (PTT) - e parlare nel microfono.



Se 2 o più utenti premono il pulsante (PTT) - contemporaneamente, un terzo ascoltatore riceverà unicamente il segnale più forte, mentre l'altro o gli altri segnali verranno soppressi. Si consiglia pertanto di trasmettere un segnale (premendo il pulsante (PTT)) solo quando il canale è libero.

7 GUIDA INTRODUTTIVA

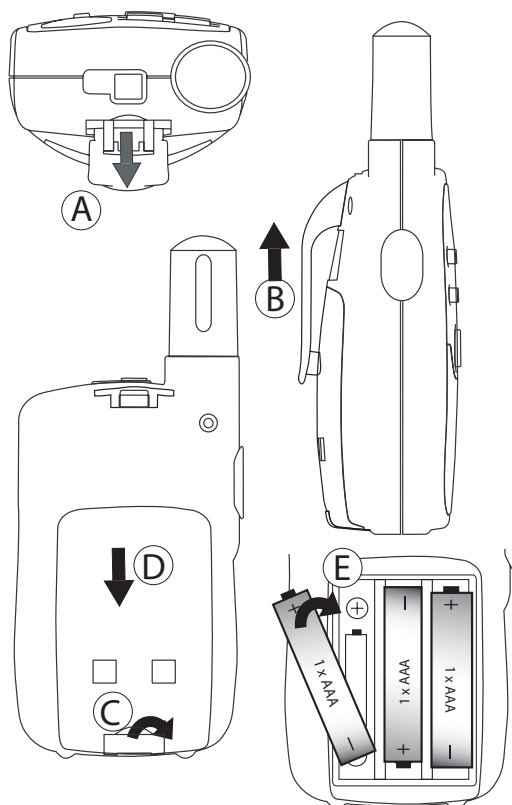

7.1 RIMOZIONE/INSTALLAZIONE DELLA CLIP DA CINTURA

1. Per rimuovere la clip da cintura dall'apparecchio, spingerla (B) verso l'antenna, tirando contemporaneamente la linguetta (A).
2. Quando la clip da cintura viene reinstallata, uno scatto indica che è bloccata in posizione.

7.2 INSERIMENTO DELLE BATTERIE

1. Rimuovere la clip da cintura (§ 7.1).
2. Premere la linguetta del coperchio del vano batterie (C) e fare scorrere il coperchio delle batterie allontanandolo dall'antenna. (D)
3. Installare il gruppo batterie ricaricabile rispettando la polarità indicata (E). Controllare che i contatti metallici sui lati siano rivolti verso l'esterno della radio per il collegamento allo sportello della batteria.
4. Ricollocare il coperchio del vano batterie e la clip da cintura (§ 7.1).

Nota: al posto del gruppo batterie fornito, il TT3700 può essere utilizzato con 3 batterie standard ricaricabili tipo AAA. Durante l'installazione, rispettare la polarità indicata sul vano batterie. Non è possibile utilizzare le caricabatterie da tavolo con le batterie standard ricaricabili tipo AAA installate

8 CARICAMENTO DELLE BATTERIE

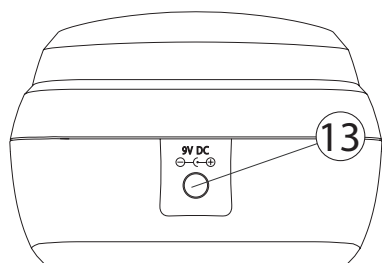

Quando il gruppo batterie è installato, il caricabatterie da tavolo rappresenta un'unità di caricamento esterna

1. Sistemare il caricabatterie da tavolo su una superficie piana.
2. Inserire una delle estremità dell'adattatore fornito in dotazione nella presa elettrica e l'altra estremità nel connettore sulla parte posteriore del caricabatterie da tavolo (14).

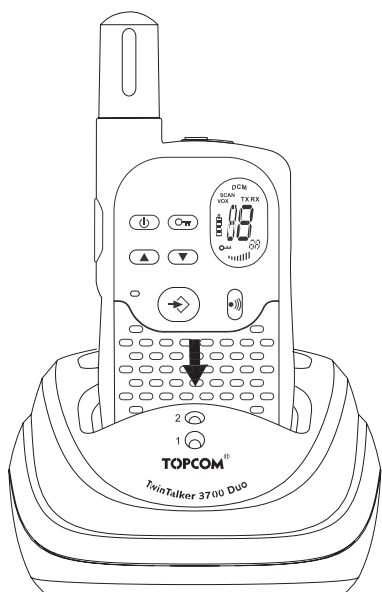

3. Inserire la radio nel caricabatterie come indicato.
4. L'indicatore di carica luminoso (15) si accende se l'apparecchio è inserito correttamente ed è in fase di ricarica.

Per caricare completamente le batterie sono necessarie da 8 a 10 ore circa.

9 TASTI

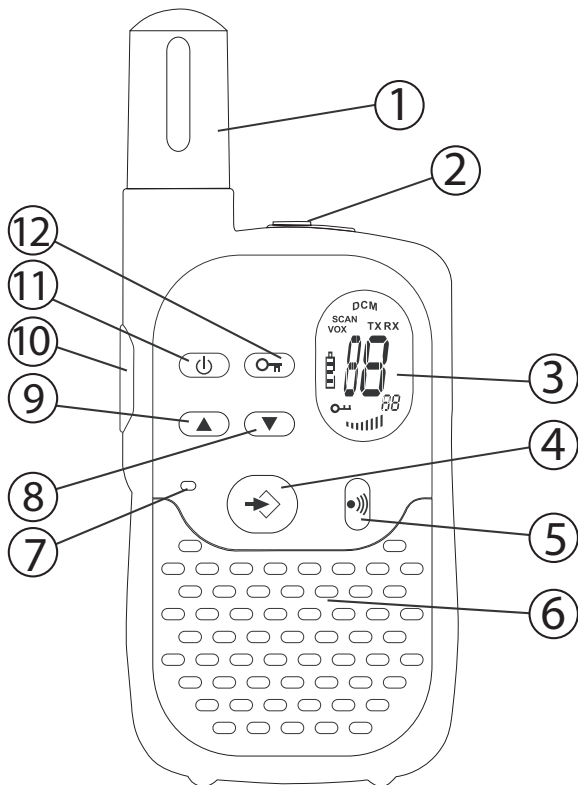

1. ANTENNA
2. Connettore ALTOPARLANTE/MIC/CARICATORE
3. Display LCD
4. Tasto MENU
- Entrare nel menu.
5. Tasto CHIAMA
- Trasmette un tono di chiamata
6. ALTOPARLANTE
7. MICROFONO
8. Tasto GIU'
- Diminuire il volume dell'altoparlante
9. Tasto SU
- Aumentare il volume dell'altoparlante
10. Tasto PULSANTE PER PARLARE
- Premere per parlare o rilasciare per ascoltare
- Confermare un'impostazione di menu
11. Tasto ON/OFF
12. Pulsante Bloco

10 INFORMAZIONI DISPLAY LCD

	<ol style="list-style-type: none"> a. Icona TX - Viene visualizzata durante la trasmissione di un segnale b. Icona RX - Viene visualizzata durante la ricezione di un segnale c. Numero Canale d. Numero CTCSS e. Indicatore volume altoparlante f. Icona blocco - Visualizzata quando la tastiera è bloccata. g. Indicatore livello di carica della batteria h. Icona VOX - Viene visualizzata nella modalità a controllo vocale (Vox) i. Icona Scan - Viene visualizzata quando è attiva la modalità scansione j. Icona Dual Scan - Viene visualizzata quando è attiva la modalità doppia scansione
--	---

11 INDICAZIONE LIVELLO DI CARICA DELLA BATTERIA E BATTERIA SCARICA

Il LIVELLO DI CARICA DELLA BATTERIA è indicato tramite il numero di quadrati all'interno dell'icona BATTERIA sul display LCD.

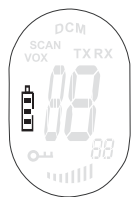

- Batteria piena
- Batteria caricata per 2/3
- Batteria caricata per 1/3
- Batteria vuota



Quando il LIVELLO DI CARICA DELLA BATTERIA è scarso, l'icona BATTERIA lampeggia ad indicare che è necessario sostituire o ricaricare le batterie.



Gettare le batterie in un contenitore per smaltimento batterie usate e non nei rifiuti domestici. Non farle circuitare né smaltirle bruciandole. Rimuovere le batterie se si prevede di non utilizzare l'apparecchio per un lungo periodo di tempo. Non smontare il gruppo batterie.

12 UTILIZZO DEL TWINTALKER 3700

12.1 ACCENSIONE E SPEGNIMENTO DELL'APPARECCHIO

- Per attivarlo; tenere premuto . L'apparecchio emetterà un segnale acustico e sul display LCD viene visualizzato il canale corrente.
- Per disattivarlo; tenere premuto nuovamente . L'apparecchio emetterà un segnale acustico e il display LCD rimarrà vuoto.

12.2 REGOLAZIONE DEL VOLUME DELL'ALTOPARLANTE



Il volume dell'altoparlante può essere regolato tramite  e . Il livello del volume dell'altoparlante viene visualizzato sul display LCD.

12.3 RICEZIONE DI UN SEGNALE





Quando l'apparecchio è acceso e non è in fase di trasmissione, si trova stabilmente in modalità RICEZIONE. Quando si riceve un segnale nel canale corrente, viene visualizzata l'icona RX.



Affinché i destinatari possano ricevere la trasmissione, è necessario che si trovino sullo stesso canale e che abbiamo

12.4 TRASMISSIONE DI UN SEGNALE







- Tenere premuto  per TRASMETTERE.
- Tenere l'apparecchio in posizione verticale con il MICROFONO a una distanza di 10 cm dalla bocca, quindi parlare nel microfono.
- Al termine della trasmissione, rilasciare .

12.5 MODIFICA DEI CANALI

Il ricetrasmittitore PMR dispone di 8 canali.

Per cambiare canale:



- Premere una volta , il numero del canale corrente lampeggia sul display LCD.
- Premere  o  per cambiare canale.
- Premere  per confermare la selezione del canale e tornare alla modalità NORMALE.
- Per confermare e passare alla opzione successiva, premere .

NOTA: Ogni ricetrasmittitore PMR impostato sullo stesso canale può ricevere e ascoltare la conversazione, anche quando l'interlocutore usa un codice CTCSS.

12.6 CTCSS (CONTINUOUS TONE CODED SQUELCH SYSTEM - SISTEMA SQUELCH CODIFICATO A TONO CONTINUO)

Il codice CTCSS a 2 cifre corrisponde ad una frequenza di tono specifica emessa dall'apparecchio. Due utenti che abbiamo impostato lo stesso canale e lo stesso codice CTCSS possono avere una conversazione ma non possono ascoltare nessun altro interlocutore sul canale, a meno che non abbia impostato lo stesso codice CTCSS.

Il ricetrasmittitore PMR dispone di 38 codici CTCSS.



- Premere due volte , il codice CTCSS lampeggia
- Premere o per passare ad un altro codice.
- Premere per confermare la selezione del canale e tornare alla modalità NORMALE.
- Per confermare e passare alla opzione successiva, premere .

NOTA: Ogni ricetrasmittitore PMR impostato sullo stesso canale può ricevere e ascoltare la conversazione, anche quando l'interlocutore usa un codice CTCSS.

12.7 MONITORAGGIO

E' possibile utilizzare la funzione MONITORAGGIO per la ricerca dei segnali più deboli nel canale corrente.

- Premere e contemporaneamente per attivare il monitoraggio del canale.
- Premere per interrompere il monitoraggio.

12.8 SELEZIONE VOX

Il ricetrasmittitore PMR è dotato della funzione di trasmissione ad attivazione vocale (VOX). In modalità VOX, l'apparecchio trasmette un segnale quando viene attivato dalla voce dell'utente o da un rumore qualsiasi nell'ambiente. La funzione VOX non è consigliata se si ha intenzione di usare il ricetrasmittitore in un ambiente rumoroso o esposto al vento.



- Premere 3 volte .
- Premere per attivare la funzione VOX e premere nuovamente per selezionare il livello di sensibilità VOX, che è indicato nell'angolo destro del display. Premere fino a quando sul display compare OF, per spegnere VOX.
- In modalità VOX, viene visualizzata l'icona VOX.
- Per confermare la selezione e ritornare alla modalità NORMALE, premere .

12.9 SCANSIONE CANALI

La funzione SCANSIONE CANALI effettua ricerche di segnali attivi in una sequenza continua dal canale 1 al canale 8.

- Tenere premuto . Premere leggermente per avviare la scansione.
- Rilasciare i tasti.
- Quando viene individuato un segnale attivo (uno degli 8 canali), la funzione SCANSIONE CANALI si interrompe, a questo punto viene emesso il suono del segnale attivo.
- Premere per comunicare tramite il canale del segnale attivo. Premere per disattivare la scansione dei canali.

Quando viene individuato un segnale attivo (uno degli 8 canali), premere o per bypassare il canale rilevato e continuare la ricerca di un canale attivo diverso

12.10 TONI DI CHIAMATA

Un tono di chiamata avvisa gli altri interlocutori che si desidera parlare.

a. Impostazione del tono di chiamata



Possono essere selezionati 5 diversi toni di chiamata.

- Premere 4 volte . Può essere visualizzato CA.
- Premere o per selezionare un altro tono di chiamata o selezionare OF per abilitare i toni di chiamata.
- Premere per confermare la selezione e ritornare alla modalità standby.

b. Invio di un tono di chiamata

Premere brevemente . Il tono di chiamata sarà trasmesso per 3 secondi sul canale impostato.

12.11 ATTIVAZIONE/DISATTIVAZIONE ROGER BEEP

Ogni volta che si rilascia il tasto , l'apparecchio trasmette un tono/cicalino audio per confermare che si è terminato di parlare.



Per impostare il Roger Beep.

- Premere 5 volte . Sarà visualizzato 'ro'.
- Premere per attivare (ON) o per disattivare il Roger-Beep (OF).
- Premere per confermare la selezione e ritornare alla modalità standby.

12.12 ATTIVAZIONE/DISATTIVAZIONE TONO TASTI

Quando viene premuto un tasto, l'apparecchio emette un breve segnale acustico.

Per impostare il tono dei tasti.



- Premere 6 volte . Sarà visualizzato 'to'.
- Premere per attivare (ON) o disattivare il Roger-beep (OF).
- Premere per confermare la selezione e ritornare alla modalità standby.

12.13 FUNZIONE DUAL CHANNEL MONITOR

In modalità stand-by, il ricetrasmittitore PMR è sintonizzato su un canale impostato con il codice CTCSS. Il PMR riceverà soltanto i segnali trasmessi su quel canale e il codice CTCSS.

La funzione Dual Channel Monitor consente di monitorare un secondo canale con il codice CTCSS.

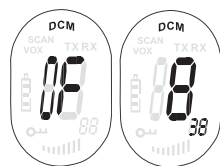



- Premere 7 volte , sul display compare DCM.
- Premere o per cambiare canale.
- Premere per confermare la selezione del canale e passare a SELEZIONE SUBCANALE CTCSS
- Premere o per cambiare CTCSS.
- Premere per confermare.

Per disattivare la funzione selezionare il canale 'O'





Quando è attivata la funzione Dual Channel Monitor, il PMR passerà in sequenza dal canale di standby + CTCSS e il Dual Channel + CTCSS.

12.14 BLOCCO PULSANTI



- Tenere premuto il pulsante  per 3 secondi per attivare o disattivare la modalità BLOCCO PULSANTI. L'icona BLOCCO PULSANTI viene visualizzata sul display LCD.
- Premere e tenere premuto nuovamente  per disattivare il BLOCCO PULSANTI

12.15 CRONOMETRO

- Tenere premuto  per 3 secondi per inserire la modalità Cronometro
- Premere  per avviare il conteggio
- Premere  per arrestare il conteggio
- Premere  per azzerare il timer
- Tenere premuto  per 3 secondi per uscire dalla modalità Cronometro

12.16 COLLEGAMENTO CUFFIA AURICOLARE

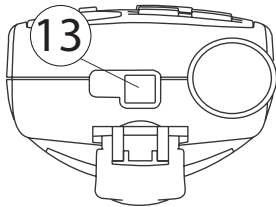

Il Twintalker 3700 può essere usato con microfono e altoparlante esterni.

Il connettore si trova sotto la custodia in gomma protettiva nella parte superiore dell'apparecchio. Per collegare la cuffia auricolare microfono/altoparlante esterna, sollevare la pattina di gomma sulla parte superiore dell'apparecchio per scoprire il connettore. Inserire l'apposita spina nel connettore.

13 TECHNICAL SPECIFICATIONS

Canali	8
CTCSS	38
Frequenza	446.00625MHz - 446.09375 MHz
Copertura	Fino a 3 Km (in campo aperto)
Batterie	3 x AAA alcaline o NiMH ricaricabili
Potenza di trasmissione	=< 500mW ERP
Tipo di modulazione	FM - F3E
Spaziatura canali	12,5 KHz

Channel Frequency Chart:		CTCSS Code Chart							
Channel	Frequency (MHz)	Code	Frequency (Hz)	Code	Freq. (Hz)	Code	Freq. (Hz)	Code	Freq. (Hz)
1	446,00625	0	Disabled	10	94,8	20	131,8	30	186,2
2	446,01875	1	67,0	11	97,4	21	136,5	31	192,8
3	446,03125	2	71,9	12	100,0	22	141,3	32	203,5
4	446,04375	3	74,4	13	103,5	23	146,2	33	210,7
5	446,05625	4	77,0	14	107,2	24	151,4	34	218,1
6	446,06875	5	79,7	15	110,9	25	156,7	35	225,7
7	446,08125	6	82,5	16	114,8	26	162,2	36	233,6
8	446,09375	7	85,4	17	118,8	27	167,9	37	241,8
		8	88,5	18	123,0	28	173,8	38	250,3
		9	91,5	19	127,3	29	179,9		

14 GARANZIA

14.1 PERIODO DI GARANZIA

Gli apparecchi Topcom sono coperti da una garanzia di 24 mesi. Il periodo di garanzia è valido a partire dalla data di acquisto dell'apparecchio. Si intendono esclusi dalla garanzia i materiali di consumo o i guasti che influiscono in modo irrilevante sul funzionamento o sul valore dell'apparecchio.

La garanzia è valida unicamente presentando il documento originale che certifichi la data di acquisto e il modello dell'apparecchio.

14.2 APPLICAZIONE DELLA GARANZIA

L'apparecchio difettoso dovrà essere restituito a un centro di assistenza Topcom insieme a un valido documento di acquisto.

Qualora si verificassero problemi all'apparecchio durante il periodo di garanzia, Topcom o il centro di assistenza ufficialmente autorizzato provvederanno gratuitamente alle riparazioni di qualsiasi guasto causato da difetti di fabbricazione o di materiale.

In conformità agli obblighi di garanzia qui disposti, Topcom avrà la facoltà, a propria discrezione, di riparare o sostituire parti dell'apparecchio difettoso o l'apparecchio stesso. In caso di sostituzione, è possibile che il colore e il modello siano diversi rispetto all'apparecchio originariamente acquistato. La validità del periodo di garanzia decorre dalla data del primo acquisto. Ogni sostituzione o riparazione dell'apparecchio da parte di Topcom o dei centri di assistenza autorizzati non comporta estensione del periodo di garanzia.

14.3 ESCLUSIONI DI GARANZIA

Si intendono esclusi dalla garanzia tutti i danni o i guasti dovuti a una cattiva manutenzione o a un errato utilizzo dell'apparecchio, nonché i danni dovuti all'uso di ricambi non originali o di accessori non raccomandati da Topcom.

La garanzia non copre i danni causati da fattori esterni (fulmini, acqua, incendio, ecc.) o dovuti al trasporto.

La garanzia non potrà essere applicata qualora i numeri di fabbricazione apposti sull'apparecchio siano stati modificati, rimossi o resi illeggibili.

Qualsiasi reclamo in garanzia verrà invalidato in caso di riparazioni, manomissioni o modifiche da parte dell'acquirente o da centri di assistenza Topcom non qualificati e non ufficialmente autorizzati.

La conformità dell'apparecchio alla Direttiva R&TTE è confermata dalla presenza del marchio CE.

1 APRESENTAÇÃO

Agradecemos o facto de ter adquirido o Topcom Twintalker 3700. Este é um dispositivo rádio comunicação de baixa carga e de curta distância, que não possui custos de funcionamento, à parte do custo mínimo de recarga de pilhas.

O Twintalker 3700 funciona em frequências de Rádio Móvel Privadas e pode ser utilizado em qualquer país aonde se encontre autorizado o seu funcionamento conforme indicado na embalagem e neste manual.

2 FINALIDADE ESPECIFICA:

Este pode ser utilizado para finalidades profissionais diversas assim como actividades recreativas. Por exemplo: para manter contacto durante viagens entre 2 ou mais automóveis, ciclismo, actividades de ski. Este pode ser utilizado para manter contacto com as crianças quando estão fora de casa a brincar, etc...



Restrições:

Consulte as leis locais antes de utilizar este dispositivo fora do país aonde este foi adquirido. A norma pode estar proibida nesse pa.

3 INSTRUÇÕES DE SEGURANÇA

3.1 GERAL

Leia por favor atentamente e cuidadosamente a informação referente a segurança e uso adequado do mesmo. Familiarize-se com todas as funções deste dispositivo. Mantenha este manual em um local seguro e acessível para futuro uso.

3.2 QUEIMADURAS

- Se a tampa da antena estiver danificada, não toque porque quando em contacto com a pele, poderá provocar ligeiras queimaduras ao efectuar transmissões.
- As pilhas podem ocasionar danos materiais tais como queimaduras quando material condutivo tais como jóias, chaves ou fios de pérolas toca nos terminais à vista. Este material pode completar um circuito eléctrico (curto-circuito) e ficar extremamente quente. Tome os devidos cuidados ao manusear qualquer bateria carregada, especialmente ao colocá-la no interior de bolsos, carteira ou outros recipientes com objectos metálicos.

3.3 SEGURANÇA PESSOAL

- Não substitua pilhas em ambientes com potencial a explosões. A formação de faíscas por contacto pode ocorrer ao instalar ou remover pilhas provocando explosão.
- Desligue o seu comunicador quando se encontre em qualquer área com ambientes com potencial a explosões. Faíscas ocasionadas em ditas áreas poderão provocar explosões ou fogo ocasionando lesões corporais ou inclusive morte.
- Nunca deite as pilhas no fogo estas podem explodir.
- Uso em automóveis: não coloque este dispositivo sobre áreas aonde se encontram as almofadas de ar (airbags) ou áreas previstas para desdobramento das mesmas. As almofadas de ar são insufladas com um forte impacto. Se o comunicador for posicionado na área de desdobramento e a almofada é insuflada, o comunicador poderá ser projectado com extrema força e ocasionar lesões aos ocupantes do veículo.
- Mantenha o rádio a uma distância de pelo menos 15 centímetros afastado de estimuladores cardíacos.
- DESLIGUE o seu rádio assim que detecte que existem interferências com equipamento médico.



Áreas com ambientes propícios a explosão encontram-se, na maior parte dos casos, mas nem sempre, claramente indicadas. Estas incluem áreas de alimentação de combustível, tais como coberta de barcos, ou áreas de transporte ou armazenamento de químicos ou combustível; áreas aonde o ar contém substâncias ou partículas químicas, tais como sementes, pó ou metais em pó; assim como qualquer outra área onde normalmente seria aconselhado desligar o motor do seu veículo.

3.4 PERIGO DE ENVENENAMENTO

- Mantenha pilhas fora do alcance das crianças

3.5 LEGAL

- Em alguns países está proibido usar o seu PMR ao conduzir um veículo. Neste caso saia fora da estrada para poder utilizar este dispositivo.
- DESLIGUE esta unidade no interior de aviões quando avisado para desligar o mesmo. Qualquer uso desta unidade deverá ser em conformidade com as normas comuns de aviação ou instruções da tripulação de voo.
- DESLIGUE a sua unidade em quaisquer dependências aonde se encontram expostos avisos para tal. Hospitais ou centros de saúde poderão usar equipamentos que são sensíveis a energias externas de RF.
- A substituição ou modificação da antena pode afectar as especificações de rádio PMR. O uso de antenas não autorizadas poderá igualmente danificar o rádio.

3.6 NOTAS

- Não toque na antena durante transmissões, isto poderá afectar o alcance da mesma.
- Retire as pilhas se o dispositivo não for utilizado durante um longo período de tempo.

4 LIMPEZA E MANUTENÇÃO

- Para limpar a unidade utilize um pano macio humedecido em água. Não utilize produtos de limpeza ou solventes na unidade; estes podem danificar a carcaça da mesma provocando infiltrações causando danos permanentes.
- Os contactos da bateria podem ser limpos com um pano seco sem fiável.
- No caso de se molhar a unidade, desligue-a e retire imediatamente as pilhas. Seque o compartimento das pilhas com um pano macio para reduzir o potencial de dano provocado por água. Deixe o compartimento das pilhas ficar destapado durante a noite ou até que o mesmo esteja completamente seco. Não utilize a unidade até que a mesma esteja completamente seca.

5 DESFAZER-SE DA UNIDADE



Deite fora a unidade e pilhas usadas de forma ecologicamente segura. Não deite fora as pilhas depositando as mesmas em contentores de lixo caseiro.

6 USAR UMA UNIDADE PMR DEVICE

Para efectuar a comunicação entre dispositivos PMR estes necessitam de ser regulados para o mesmo canal e estar dentro do alcance de recepção (max. até 3 km em campo aberto). Visto que estes dispositivos usam bandas de frequência livre (canais), todos os dispositivos em funcionamento compartilham canais (total 8 canais). Por isso a privacidade não está garantida. Qualquer pessoa com um PMR regulado para a sua frequência poderá escutar a sua conversação.

Se desejar comunicar (transmitir uma mensagem de voz) deverá pressionar o (PTT) - botão (Pressionar para Falar). Ao pressionar este botão, o dispositivo entra em modo de transmissão e poderá por isso falar através do microfone. Todos os dispositivos PMR que se encontrem na mesma cobertura, no mesmo canal e em modo espera (não transmissão) poderão escutar a sua mensagem. Deverá esperar até que a outra parte termine de transmitir antes de poder responder à mensagem. No final de cada transmissão a unidade emitirá um bípe. Para responder pressione o (PTT) - botão e fale através do microfone.



No caso de 2 ou mais utilizadores pressionarem o (PTT) - botão ao mesmo tempo, o receptor receberá apenas a sinal mais forte e o(s) outro(s) sinais serão suprimidos. Por isso deverá apenas transmitir o sinal (pressione (PTT) - botão) quando o canal se encontre disponível.

7 PROCESSO DE MONTAGEM

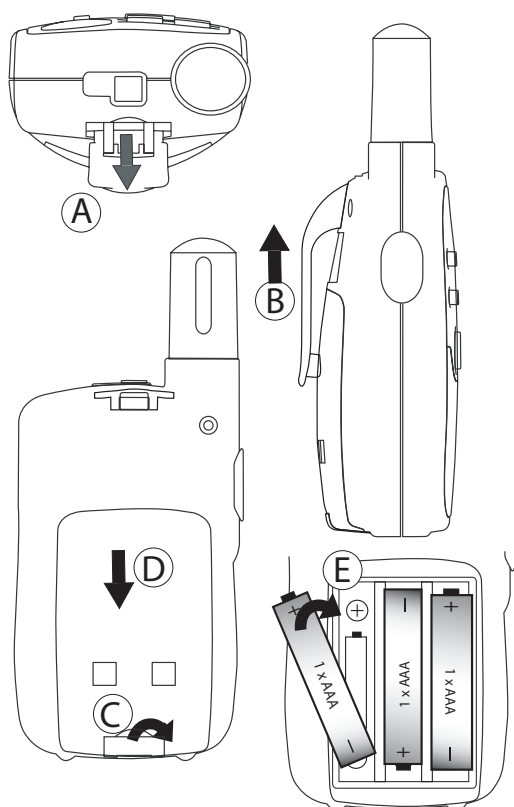

7.1 REMOÇÃO /INSTALAÇÃO DO ENCAIXE DO CINTO

1. Para retirar o encaixe da unidade, empurre o encaixe do cinto (B) na direcção da antena, enquanto puxa a presilha do encaixe (A).
2. Ao reinstalar o encaixe do cinto, um clique indica que o encaixe do cinto se encontra devidamente bloqueada na sua posição.

7.2 INSTALAÇÃO DE BATERIAS

1. Retirar o Encaixe do Cinto (§ 7.1)
2. Puxe para baixo a presilha da tampa do compartimento das baterias (C) e deslize a tampa do compartimento das baterias afastando-a da antena. (D)
3. Instale o grupo de baterias recarregáveis seguindo a polaridade indicada. Assegure-se de que os contactos metálicos estão virados para fora da unidade para conectar a tampa do compartimento de baterias.
4. Reinstale de novo a tampa do compartimento das baterias assim como o Encaixe do Cinto (§ 7.1).

NOTA: O grupo de baterias fornecido com a unidade TT3700 pode ser substituído por 3xAAA baterias recarregáveis standard/normais. Segua a polaridade indicada na tampa do compartimento das baterias ao colocar as mesmas. No entanto não poderá utilizar o carregador de mesa quando se encontrem instaladas baterias AAA recarregáveis standard/normais.

8 CARREGAR BATERIAS

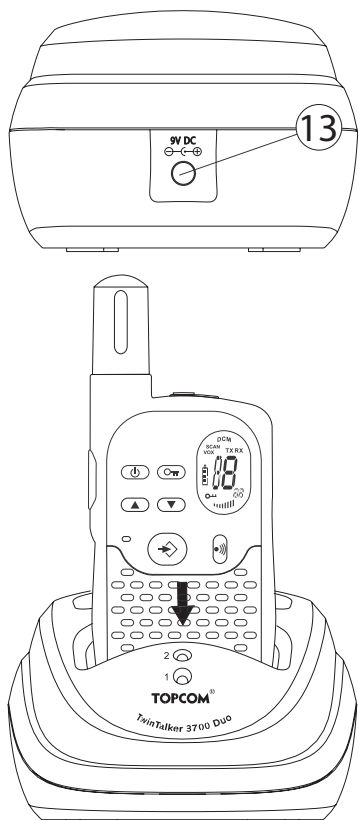

Quando se encontrem instalados na unidade grupos de baterias, o carregador de mesa proporciona a hipótese de carga de conveniência.

1. Coloque o carregador de mesa sobre uma superfície plana.
2. Ligue uma das extremidades do adaptador fornecido à tomada eléctrica e a outra extremidade ao conector que se encontra na parte traseira do carregador de mesa (13).

3. Encaixe o rádio no carregador conforme indicado.
4. O LED de carga ilumina-se quando a unidade se encontra encaixada de forma correcta.

Tardará aproximadamente entre 8 e 10 horas para carregar por completo as baterias.

9 BOTÕES

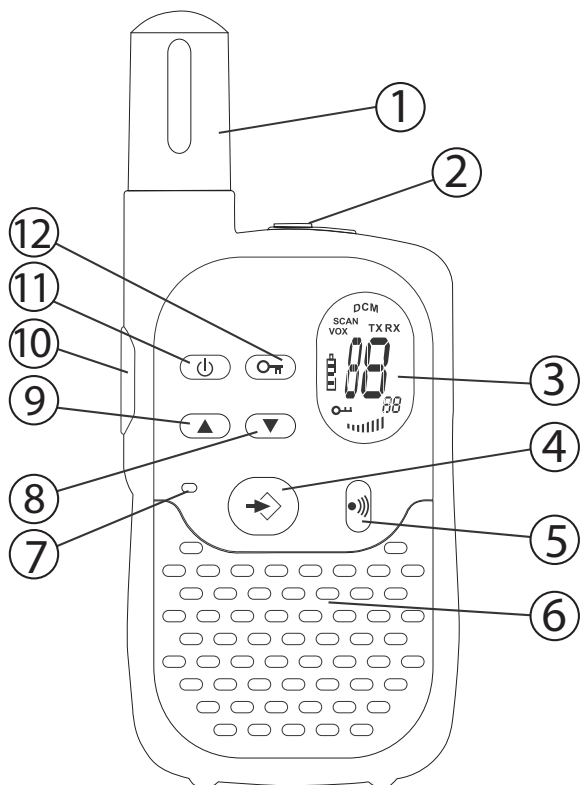

1. ANTENA
2. ALTIFALANTE/MIC/CARREGADOR Conector
3. Visor LCD
4. Botão MENU
- Para aceder ao Menu.
5. Botão CHAMAR
- Transmitir tom de chamada
6. ALTIFALANTE
7. MICROFONE
8. Botão P/BAIXO
- Baixar o volume do altifalante
- Seleccionar o item anterior do menu
9. Botão P/CIMA
- Subir o volume do altifalante
- Seleccionar o item seguinte do menu
10. Botão PRESSIONAR PARA FALAR
- Pressione Para Falar ou solte para escutar
- Confirmar uma configuração do menu
11. Botão LIGAR/DESLIGAR
12. Botão BLOQUEAR

10 INFORMAÇÃO VISOR LCD

	<ol style="list-style-type: none"> a. Ícone RX - Visualizar-se-á quando estiver a receber um sinal b. Ícone TX - Visualizar-se-á quando estiver a enviar um sinal c. Indicador de volume do altifalante d. Indicador do nível de carga da bateria. e. Ícone Bloquear - Visualizar-se-á quando o teclado estiver bloqueado. f. Ícone varrimento Duplo - Visualizar-se-á quando activado o modo varrimento(scan) g. Ícone VOX - Visualizar-se-á em modo controlado de Voz (Vox) h. Ícone varrimento - Visualizar-se-á quando activado o modo varrimento (scan)
--	--

11 INDICADOR DO NÍVEL/BAIXO DE CARGA DA BATERIA.

O NÍVEL DE CARGA DA BATERIA é indicado pelo número de quadradinhos no interior do ícone de BATERIA que aparece no ecrã LCD.

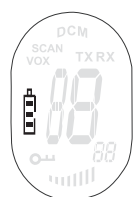

- Bateria Carga Completa
- Bateria 2/3 carga
- Bateria 1/3 carga
- Bateria sem carga



Quando o NÍVEL DE CARGA DA BATERIA é baixo, o ícone da BATERIA passa a cintilar para indicar que as baterias necessitam de ser substituídas ou carregadas.



Deite fora as baterias num contentor especial para recolha de pilhas e não no contentor do lixo caseiro. Não provoque curto-circuitos & ou deite no fogo. Retire as baterias quando este dispositivo não for utilizado durante um extenso período de tempo. Não desmonte o grupo de baterias.



12 USO DO TWINTALKER 3700

12.1 LIGAR/DESLIGAR A UNIDADE

- Para activar; pressione e retenha pressionado . A unidade emitirá um "bipe" e o Ecrã LCD amostrará o actual canal.
- Para desligar; pressione e retenha pressionado  novamente. A unidade emitirá um "bipe" e o ecrã LCD apaga-se

12.2 AJUSTAR O VOLUME DO ALTIFALANTE



O Volume do Altifalante pode ser ajustado utilizando  e . O nível do Volume do Altifalante aparecerá no LCD.

12.3 RECEBER UM SINAL





A unidade estará continuamente em modo RECEBER quando a unidade está LIGADA e não estiver a transmitir. Ao receber um sinal no actual canal, aparecerá o ícone RX.



Para que outros possam receber a sua transmissão, estes devem sintonizar para o mesmo canal e estar a usar o mesmo

12.4 TRANSMITIR UM SINAL







- Pressione e mantenha pressionado  para TRANSMITIR.
- Mantenha a unidade na posição vertical com o MICROFONE a uma distância de 10 cm da boca e fala através do microfone.
- Solte  ao terminar de transmitir.

12.5 MUDAR DE CANAIS

O RMP tem 8 canais disponíveis.

Para mudar os canais:



- Pressione  uma vez, o actual canal passa a cintilar no Ecrã LCD.
- Pressione  ou  para mudar de canal.
- Pressione  para confirmar a sua selecção de canal e volte a modo NORMAL.
- Para confirmar e mudar para a seguinte opção, pressione .

NOTA: Qualquer unidade RMP sintonizada no mesmo canal poderá receber e escutar a conversa, assim como outros estiverem a usar o código CTCSS.

12.6 CTCSS (SISTEMA REPRESSÃO DE CÓDIGO DE TONALIDADE CONTINUA)

O código CTCSS de 2 dígitos corresponde a um tom de frequência específico que emite o rádio. Dois utilizadores como o mesmo canal e configuração CTCSS poder se escutar mutuamente. Não podendo mais ninguém nesse canal a não ser que os outros rádios possuam o mesmo exacto código CTCSS habilitado.

A unidade RMP possui 38 códigos CTCSS disponíveis.



- Pressione duas vezes, o código CTCSS passará a cintilar
- Pressione ou para seleccionar outro código.
- Pressione para confirmar a sua selecção de canal e volte a modo NORMAL.
- Para confirmar e mudar para a seguinte opção, pressione .

NOTA: Qualquer unidade RMP sintonizada no mesmo canal poderá receber e escutar a conversa, assim como quando outros estiverem a usar o código CTCSS.

12.7 MONITOR

Poderá utilizar a função MONITOR para procurar sinais mais fracos no actual canal.

- Pressione e de modo simultâneo para activar o monitor de canal.
- Pressione para parar monitorização.

12.8 SELECÇÃO VOX

A unidade RMP encontra-se habilitada para efectuar transmissões activadas por voz (VOX). Em modo VOX, o rádio transmitirá o sinal quando este for activado pela sua voz ou qualquer som à sua volta. O funcionamento em modo VOX não é recomendável quando em ambientes com muito ruído ou com muito vento.



- Pressione 3 vezes.
- Pressione para activar a função VOX e pressione novamente para seleccionar o nível de sensibilidade VOX que será indicado na esquina direita do visor. Pressione até que apareça OF no visor, para DESLIGAR modo VOX.
- Em modo VOX, visualizar-se-á o ícone VOX.
- Para confirmar a sua selecção e voltar a modo NORMAL, pressione .

12.9 VARRIMENTO DE CANAIS

O modo VARRIMENTO DE CANAIS procura sinais activos num ciclo infinito do canal 1 ao canal 8.

- Pressione e mantenha pressionado . Pressione ligeiramente para iniciar varrimento.
- Solte os botões.
- Quando um sinal activo (um dos 8 canais) for detectado, VARRIMENTO DE CANAIS pausa e poderá escutar o sinal activo.
- Pressione para comunicar através do canal de sinal activo. Pressione para desactivar varrimento de canais.

Quando um sinal activo (um de entre os 8 canais) for detectado, pressione ou para saltar o actual canal e continuar a pesquisa de outro canal activo.

12.10 TONALIDADES DE CHAMADAS

A tonalidade de chamada alerta outros de que deseja falar.

a. Configuração da Tonalidade de Chamada



existe a possibilidade de seleccionar entre 5 Tonalidades de Chamada diferentes.

- Pressione 4 vezes. CA aparecerá no visor.
- Pressione ou para seleccionar outra tonalidade de chamada ou seleccione OF para activar tonalidades de chamada.
- Pressione para confirmar a sua selecção e regressar a modo "standby".

b. Enviar Tonalidade de Chamada

Pressione levemente. A tonalidade de chamada será transmitida durante 3 segundos no canal sintonizado.

12.11 BÍPE ROGER LIGADO/DESLIGADO

Após ter deixado de pressionar o - botão, a unidade enviará um bípe Roger para confirmar que parou de falar.



Configuração do Bípe Roger.

- Pressione 5 vezes. 'ro' aparecerá no visor.
- Pressione (ON) para activar ou para desactivar o Bípe-Roger (OF).
- Pressione para confirmar a sua selecção e regressar a modo "standby".

12.12 TONALIDADE - TECLA LIGADO/DESLIGADO

Quando um botão for pressionado, a unidade emitirá um curto bípe.



Para configurar tonalidade - teclas.

- Pressione 6 vezes. 'to' aparecerá no visor.
- Pressione (ON) para activar ou para desactivar o Bípe-Roger (OF).
- Pressione para confirmar a sua selecção e regressar a modo "standby".

12.13 FUNÇÃO MONITOR DE CANAL DUPLO

Em modo "stanby", a unidade RMP é configurada para um canal com código CTCSS. A unidade RMP receberá apenas sinais transmitidos nesse canal e em código CTCSS.

Monitor Canal Duplo permite monitorizar um segundo canal com código CTCSS

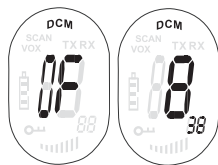

- Pressione ou 7 vezes, DCM aparecerá no visor.
- Pressione ou para mudar de canal.
- Pressione para confirmar a selecção de canal e regressar a SELECÇÃO SUB-CANAL.
- Pressione ou para mudar o CTCSS.
- Pressione para confirmar.

Para desactivar a função seleccione o canal 'O'

Quando a função Monitor Canal Duplo é activada, a unidade RMP alterna de forma sequencial entre canal "standby" + CTCSS e a função Canal Duplo + CTCSS.

12.14 BLOQUEIO DE BOTÕES



- Pressione e mantenha pressionado durante 3 segundos para activar ou desactivar o modo BLOQUEIO DE BOTÕES. O ícone BLOQUEIO CANAIS aparecerá no Ecrã LCD.
- Pressione e mantenha pressionado para desactivar o modo BLOQUEIO DE BOTÕES.

12.15 CRONÓMETRO

- Pressione e mantenha pressionado durante 3 segundos para aceder a modo cronómetro.
- Pressione para iniciar contagem.
- Pressione para parar contagem.
- Pressione para reconfigurar o temporizador.
- Pressione e mantenha pressionado durante 3 segundos para sair de modo cronómetro.

12.16 LIGAÇÃO DO AUSCULTADOR

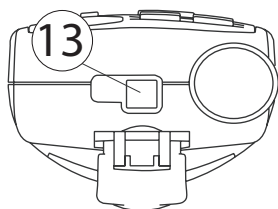

O Twintalker 3700 pode ser usado com um auscultador e altifalante externo

O conector deste encontra-se por debaixo da tampa de protecção de borracha que se encontra na parte superior da unidade. Para conectar o auscultador e peça do auscultador externos com altifalante/microfone, levante a tampa na parte superior da unidade para que se veja o conector.

Insira a tomada adequada no conector.

13 SPECIFICAÇÕES TÉCNICAS

Canais	8
CTCSS	38
Frequência	446.00625MHz - 446.09375 MHz
Alcance	Up to 3 Km (Campo aberto)
Pilhas	3 x AAA Alkaline ou NiMH recarregável
Potência de transmissão	=< 500mW ERP
Tipo Modulação	FM - F3E
Distanciamento Canal	12,5 KHz

Channel Frequency Chart:		CTCSS Code Chart							
Channel	Frequency (MHz)	Code	Frequency (Hz)	Code	Freq. (Hz)	Code	Freq. (Hz)	Code	Freq. (Hz)
1	446,00625	0	Disabled	10	94,8	20	131,8	30	186,2
2	446,01875	1	67,0	11	97,4	21	136,5	31	192,8
3	446,03125	2	71,9	12	100,0	22	141,3	32	203,5
4	446,04375	3	74,4	13	103,5	23	146,2	33	210,7
5	446,05625	4	77,0	14	107,2	24	151,4	34	218,1
6	446,06875	5	79,7	15	110,9	25	156,7	35	225,7
7	446,08125	6	82,5	16	114,8	26	162,2	36	233,6
8	446,09375	7	85,4	17	118,8	27	167,9	37	241,8
		8	88,5	18	123,0	28	173,8	38	250,3
		9	91,5	19	127,3	29	179,9		

14 GARANTIA TOPCOM

14.1 PERÍODO DE GARANTIA

As unidades Topcom têm um período de garantia de 24-meses. O período de garantia tem efeito a partir da data de compra da unidade. Consumíveis e defeitos causados por negligência que possam afectar o funcionamento ou o valor do equipamento não se encontram cobertos por esta garantia.

Prova de garantia terá de ser apresentado com a apresentação do respectivo confirmação de compra, no qual aparecem indicados a data de compra da unidade assim como o modelo.

14.2 MODO DE FUNCIONAMENTO DA GARANTIA

Uma unidade defeituosa necessita de ser devolvida aos serviços centrais da Topcom juntamente com uma nota de compra válida.

Sendo detectados defeitos na unidade durante o seu período de garantia, a Topcom ou o seu representante oficial compromete-se a reparar qualquer defeito derivado de material ou falhas de fabricação, sem qualquer custo adicional.

A Topcom de acordo com o seu próprio critério cumprirá com as obrigações de garantia reparando ou trocando as unidades defeituosas as peças das respectivas unidades. No caso de substituição, a cor e modelo poderão diferentes da cor da unidade inicialmente adquirida.

A data inicial de compra determinará o início do período de garantia O período de garantia não será estendido no caso da unidade ser trocada ou reparada por Topcom ou qualquer dos seus centros de reparação.

14.3 EXCLUÍDO DA GARANTIA

Danos ou defeitos ocasionados por uma manipulação ou funcionamento incorrecto com a unidade derivado da utilização de peças não-originais não recomendadas pela Topcom não se encontram cobertos por esta garantia.

A garantia não cobre danos ocasionados por factores exteriores, tais como relâmpagos, água e fogo, ou qualquer dano causado durante o seu transporte.

Não se poderá reclamar os direitos de garantia se o número de série que se encontra na unidade tiver sido alterado, retirado ou ilegível.

Qualquer reclamação de garantia não será válida se a unidade tiver sido reparada, alterada ou modificada pelo comprador ou por terceiros não autorizados pelos serviços centrais da Topcom

A conformidade do equipamento com os requisitos básicos das directivas sobre terminais de comunicação é confirmada pela marca CE.

1 INNLEDNING

Takk for at har kjøpt TOPCOM Twintalker 3700 er en kortbølgeradio med lav effekt som ikke har andre driftskostnader enn de minimale kostnadene ved opplading av batteriene.

Twintalker 3700 opererer på private mobile radiofrekvenser, og kan benyttes i alle land hvor tjenesten er godkjent. Hvor dette er finner du på emballasjen og i denne håndboken.

2 TILTENKT BRUK:

Den kan benyttes til forskjellige profesjonelle formål og rekreasjonsformål. For eksempel: for å holde kontakten mellom 2 eller flere biler, sykler, ski under reise. Enheten kan benyttes til å holde kontakten med barna når de leker utendørs eller lignende...



Begrensninger:

Sjekk de lokale regelverkene før du benytter enheten utenfor det landet den ble kjøpt i. Standarden kan være forbudt i dette landet.

3 SIKKERHETSINSTRUKSJONER

3.1 GENERELT

Vennligst les nøye gjennom følgende informasjon om sikkerhet og riktig bruk. Gjør deg kjent med alle enhetens funksjoner. Oppbevar denne håndboken på et sikkert sted for fremtidig referanse.

3.2 BRANNSKADER

- Hvis dekselet over antennen er skadet, må du ikke berøre antennen. Dette fordi antennen kan føre til mindre brannskader hvis den kommer i direkte kontakt med huden under sending og mottak av signaler.
- Batteriene kan føre til skade på utstyr i form av brannskader, hvis batteriterminalene kommer i kontakt med ledende materialer som smykker, nøkler eller perler. Materialet kan lukke en elektrisk krets (kortslutte) og bli svært varmt. Vær forsiktig når du håndterer oppladete batterier, spesielt når du legger batteriet i lommen, håndvesken eller annen beholder sammen med metallgjenstander.

3.3 PERSONLIG SIKKERHET

- Ikke skift batterier i eksplosiv atmosfære. Det kan oppstå gnister når man setter inn eller tar ut batteriene. Dette kan føre til eksplosjon.
- Slå av kommunikatoren når du er i områder med en potensiell eksplosiv atmosfære. Gnister kan forårsake eksplosjon eller brann og føre til livsfarlige skader.
- Kast aldri batteriene på en åpen flamme da de kan eksplodere.
- Bruk i biler: Legg ikke enheten over kollisjonsputer eller i området puten kan blåse seg opp. Kollisjonsputer utløses med stor kraft. Hvis en kommunikasjonsenhet befinner seg der kollisjonsputen blåses opp, kan kommunikasjonsenheten forårsake personskade når den treffer de som sitter i kjøretøyet.
- Hold radioen minst 15 cm unna en pacemaker.
- Slå av radioenheten med en gang du oppdager at forstyrrelser på medisinsk utstyr inntreffer.



Områder med potensiell eksplosiv atmosfære er ofte, men ikke alltid, tydelig merket. Slike områder kan være steder det fylles drivstoff, som for eksempel under dekk på båter, steder der drivstoff eller kjemikalier overføres eller lagres; områder hvor luften inneholder kjemikalier eller partikler, som f.eks. korn, støv eller metallstøv; og andre områder der du normalt ville bli bedt om å slå av motoren på kjøretøyet.

3.4 FARE FOR FORGIFTNING

- Hold batteriene unna små barn

3.5 JURIDISK INFORMASJON

- I noen land er det forbudt å benytte din PMR mens du kjører. Hvis dette er tilfellet må du forlate veien før du benytter enheten.
- Slå AV enheten der du via skriftlig informasjon eller på annen måte blir bedt om å gjøre det. All bruk av enheten må foregå i samsvar med regelverk som gjelder for lufttrafikk og instruksjoner personalet ombord på fly gir deg.
- Slå AV enheten der du via skriftlig informasjon eller på annen måte blir bedt om å gjøre det. Sykehus og helseinstitusjoner kan ha utstyr som er følsomt for slike forstyrrelser.
- Bytte eller modifikasjon av antennen kan påvirke PMR-radio spesifikasjonene, og bryte CE-godkjenningene. Uautoriserte antenner kan også skade radioen.

3.6 KOMMENTARER

- Ikke berør antennen under sending, da det kan påvirke rekkevidden.
- Ta ut batteriet hvis enheten ikke skal benyttes over en lengre periode.

4 RENGJØRING OG VEDLIKEHOLD

- Tørk av enheten med en myk klut fuktet i vann. Bruk ikke rengjøringsmidler eller oppløsninger; de kan lekke inn i enheten og forårsake permanente skader.
- Batterikontaktene tørkes av med en lofri klut.
- Hvis enheten blir våt, slår du den av og tar ut batteriene øyeblikkelig. Tørk BATTERIROMMET med en tørr klut for å redusere faren for at vannet ødelegger enheten. La dekslet over BATTERIROMMET være åpent over natten til enheten er helt tørr. Ikke bruk enheten før den er helt tørr.

5 AVHENDING AV ENHETEN



Deponer enheten og brukte batterier på en miljøvennlig måte. Ikke kast batteriene sammen med det vanlige husholdningsavfallet.

6 BRUKE EN PMR-ENHET

For å kunne kommunisere mellom PMR-enheter må de være satt opp på samme kanal, og være innenfor mottakerradius (opptil maks. 3 km i åpent terreng). Siden disse enhetene benytter frie frekvensbånd (kanaler), deler alle enhetene som er i drift disse kanalene (totalt 8 kanaler). Derfor kan vi ikke garantere at en samtale er privat. Enhver med et PMR-enhet satt til din kanal kan overhøre samtalen.

Hvis du ønsker å kommunisere (overføre et talesignal) må du trykke **(PTT)** - knappen (Trykk for å snakke). Når denne knappen trykkes ned vil enheten gå over i sendemodus, og du kan snakke i mikrofonen. Alle andre PMR-enheter innenfor rekkevidden, på samme frekvens og i ventestilling (sender ikke) vil høre meldingen. DU må vente til den andre enden stopper sendingen før du kan svare på meldingen. Etter hver sending vil enheten sende ut et pipe signal. For å svare trykker du bare på **(PTT)** - knappen og snakker inn i mikrofonen.



Hvis 2 eller flere brukere trykker på **(PTT) - knappen samtidig vil mottakeren kun motta det sterkeste signalet, og de andre signalene vil bli undertrykt. Derfor bør du kun sende et signal (trykke **(PTT)** - knappen når kanalen er ledig.**

7 KOMME I GANG

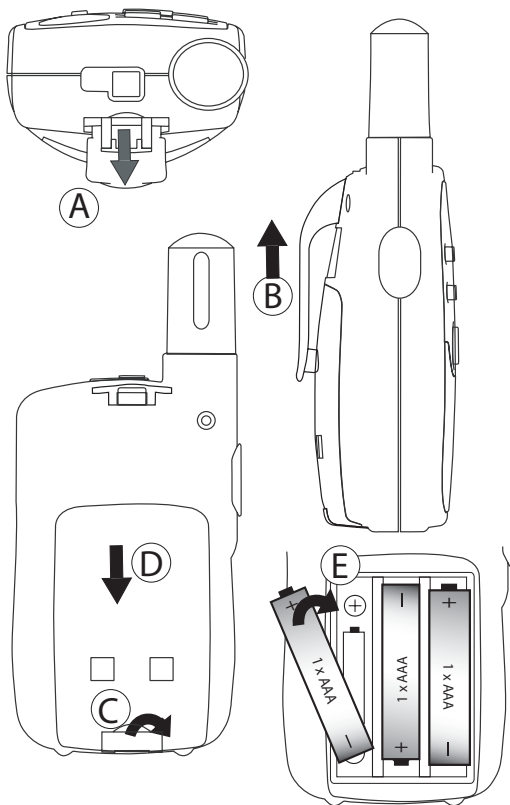

7.1 FJERNE/MONTERE BELTEKLIPSEN

1. For å fjerne klipsen fra enheten, trykk belteklipsen (B) mot antennen opp mens du trekker i haken på klipsen (A).
2. Når du setter på plass belteklipsen igjen, indikerer et klikk at belteklipsen er låst på plass.

7.2 BATTERIINSTALLASJON

1. Fjern belteklipsen (§7.1).
2. Trekk batterilukehaken ned (C) og skyv batteridekslet bort fra antennen. (D)
3. Monter den oppladbare batteripakken. Følg polariteten slik som vist (E). Forsikre deg om at metallkontaktene vender utover fra radioen for å koble på batteriluken.
4. Sett på plass batteridekslet og belteklipsen (§7.1).

Merk: I stedet for batteripakken som følger med, kan TT3700 brukes sammen med 3xAAA standard oppladbare batterier. Følg polariteten som er vist i batterilommen når du installerer. Du kan ikke bruke bordladeren med standard oppladbare AAA-batterier installert.

8 LADE BATTERIER

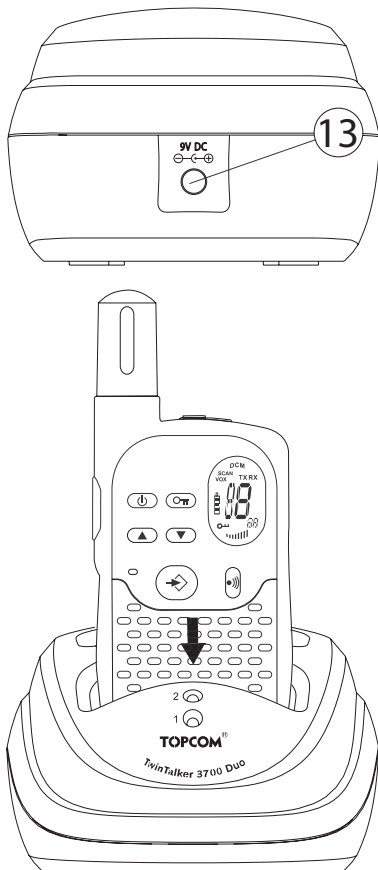

Når det er installert batteripakker, sørger bordladeren for drypplading for å toppe batteriene

1. Sett bordladeren på et flatt underlag.
2. Plugg den ene enden av det leverte adapteret inn i stikkontakten og den andre enden inn i kontakten på baksiden av bordladeren (13).
3. Sett radioen i laderen slik som angitt.
4. Ladelampen slås på hvis den er satt inn riktig og lader.

Det tar omtrent 8 til 10 timer å fullade batteriene.

9 TASTER

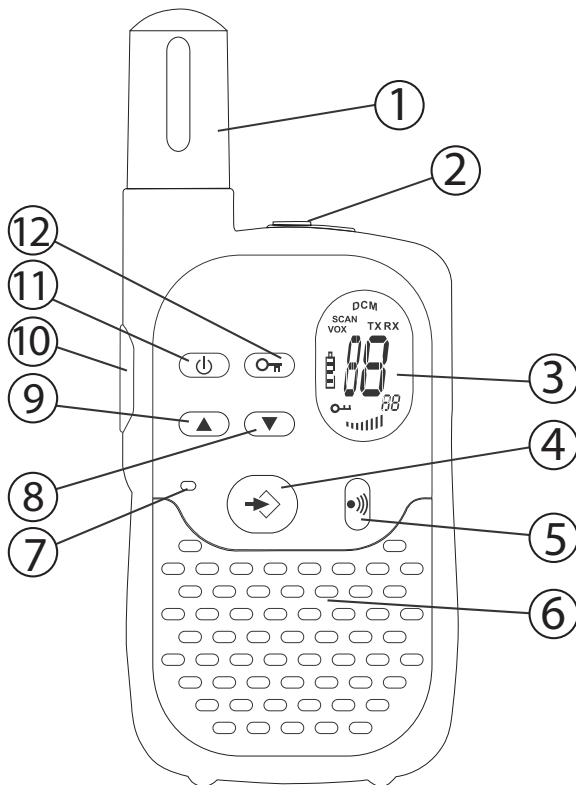

1. ANTENNE
2. HØYTTALER/MIK/LADER kontakt
3. LCD-display
4. MENU-knapp 
 - Legg inn meny.
5. CALL-knapp 
 - Sende en ringetone
6. HØYTTALER
7. MIKROFON
8. DOWN-knapp 
 - Reduser høytalervolumet
 - Velg forrige punkt i menyen.
9. UP-knapp 
 - Øk høytalervolumet
 - Velg neste punkt i menyen
10. PUSH TO TALK-knapp 
 - Trykk for å snakke eller slipp for å lytte
 - Bekreft en innstilling i menyen
11. ON/OFF-knapp 
12. LOCK-knapp 



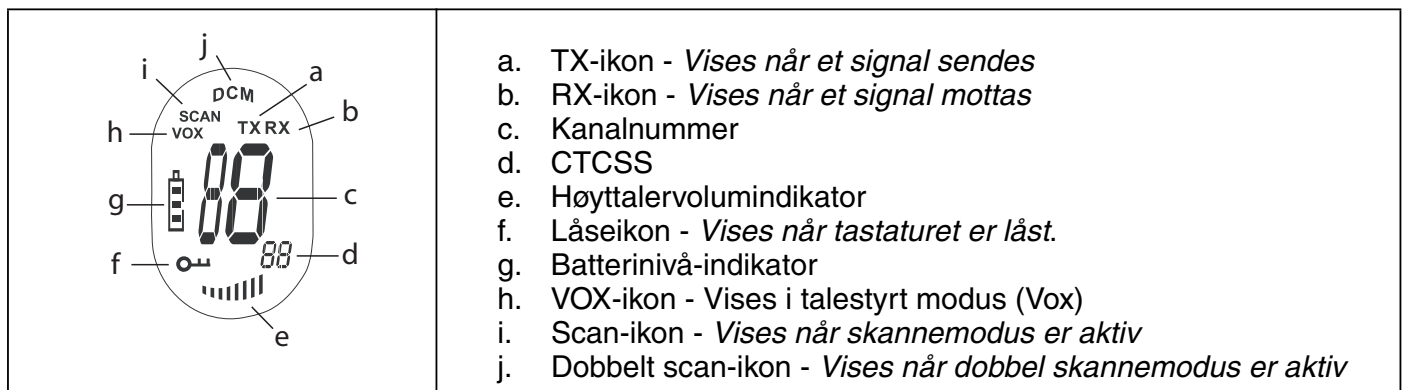

10 LCD-INFORMASJONSSKJERM

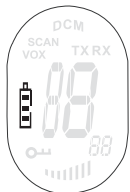

11 BATTERILADENIVÅ/DÅRLIG BATTERI-INDIKASJON

BATTERILADENIVÅET indikeres med hvor mange firkanter det vises i BATTERI-ikonet på LCD-skjermen.



-  Batteri fullt
-  Batteriet er 2/3 ladet
-  Batteriet er 1/3 ladet
-  Batteri tomt

Når BATTERILADENIVÅET er lavt, blinker BATTERI-ikonet for å indikere at batteriene må byttes eller lades opp.



Kast batteriene i en beholder som er beregnet for dette, og ikke sammen med husholdningsavfallet. Ikke kortslutt batteriet og kast det på en åpen flamme. Ta ut batteriene hvis enheten ikke skal benyttes over en lengre periode. Ikke demonter batteripakken.

12 BRUKE TWINTALKER 3700

12.1 SLÅ ENHETEN AV/PÅ

- For å aktivere; Trykk og hold . Enheten vil "pipe", og LCD-skjermen vil vise aktuell kanal.
- For å slå av; trykk og hold igjen. Enheten vil "pipe", og LCD-skjermen slår seg av.

12.2 JUSTERE HØYTTALERVOLUMET



Høytalervolumet kan justeres med og . Nivået på høytalervolumet vises på LCD-skjermen.

12.3 MOTTA ET SIGNAL



Enheten står hele tiden i MOTTAK når den er PÅ og ikke sender. Når du mottar et signal på den aktuelle kanalen, vises RX-ikonet.



For at andre skal kunne motta sendingen din, må de stilles inn på den samme kanalen og CTCSS-koding.

12.4 SENDE ET SIGNAL



- Trykk og hold for å SENDE.
- Hold enheten vertikalt med MIKROFONEN 10 cm fra munnen og snakk inn i mikrofonen.
- Slipp når du er ferdig med å sende.

12.5 SKIFTE KANALER

PMR-en har 8 kanaler tilgjengelig.

Slik skifter du kanaler:



- Trykk én gang, det aktuelle kanalnummeret blinker på LCD-skjermen.
- Trykk eller for å skifte kanal.
- Trykk for å bekrefte valget og gå tilbake til NORMAL.
- For å bekrefte og bytte til neste valg, trykk .

MERK: En PMR innstilt på samme kanal kan motta og lytte til samtalen, også når den andre bruker en CTCSS-kode.

12.6 CTCSS (CONTINUOUS TONE CODED SQUELCH SYSTEM)

Den tosfrede CTCSS-koden tilsvarer en spesifikk tonefrekvens radioen gir. To brukere med samme kanal og CTCSS-sett kan høre hverandre. De vil ikke kunne høre andre på kanalen med mindre andre radioer har nøyaktig samme CTCSS-kode innstilt.

PMR har 38 CTCSS-koder tilgjengelig.



- Trykk to ganger, og CTCSS-koden blinker
- Trykk eller for å velge en annen kode.
- Trykk for å bekrefte valget og gå tilbake til NORMAL.
- For å bekrefte og bytte til neste valg, trykk .

MERK: En PMR innstilt på samme kanal kan motta og lytte til samtalen, også når den andre bruker en CTCSS-kode.

12.7 MONITOR:

Du kan bruke MONITOR-funksjonen for å sjekke om det er svake signaler på den aktuelle kanalen.

- Trykk og samtidig for å aktivere kanaloverhøring.
- Trykk for å stoppe overvåking.

12.8 VOX-VALG

PMR er i stand til stemmeaktivert (VOX) overføring. I VOX-modus vil radioen overføre et signal når den aktiveres av din stemme eller andre lyder rundt deg. VOX-drift anbefales ikke hvis du planlegger å bruke radioen i støyende eller vindutsatte omgivelser.



- Trykk 3 ganger.
- Trykk for å slå PÅ VOX-funksjonen, og trykk på nytt for å velge følsomhetsnivå for VOX, slik det indikeres i høyre hjørne av displayet. Trykk til OF vises i displayet, for å slå AV VOX.
- I VOX-modus vises VX-ikonet.
- For å bekrefte valget og gå tilbake til NORMAL, trykker du .

12.9 SKANNE KANAL

KANALSKANN søker etter aktive signaler i en endeløs sløyfe fra kanal 1 til 8.

- Trykk og hold . Trykk lett for å starte skanningen.
- Slipp knappene.
- Når et aktivt signal (én av 8 kanaler) er funnet, stanser KANALSKANNING, og du hører det aktive signalet.
- Trykk for å snakke via den aktive kanalen. Trykk for å deaktivere kanalskanning.

Når et aktivt signal (én av 8 kanaler) detekteres, trykk eller for å gå forbi aktuell kanal og fortsette å søke etter en annen aktiv kanal.

12.10 ANROPSTONER

En anropstone varsler andre om at du ønsker å snakke.

a. Stille inn anropstonen



Du kan velge mellom 5 ulike anropstoner.

- Trykk 4 ganger. CA vises i displayet.
- Trykk eller for å velge en annen anropstone eller velg OF for å aktivere anropstoner.
- Trykk for å bekrefte valget og gå tilbake til klarstilling.

b. Sende en anropstone

Trykk kort på . Anropstonen sendes i 3 sekunder på valgt kanal.

12.11 ROGER PIP AV/PÅ

Når - knappen er sluppet, sender enheten ut et roger pip for å bekrefte at du har sluttet å snakke.



Stille inn Roger pip.

- Trykk 5 ganger. 'ro' vises i displayet.
- Trykk for å aktivere (ON) eller deaktiverer Roger pip (OF).
- Trykk for å bekrefte valget og gå tilbake til klarstilling.

12.12 TASTETONE PÅ/AV

Når en knapp er trykket, piper enheten kort.



Stille inn tastetone.

- Trykk 6 ganger. 'to' vises i displayet.
- Trykk for å aktivere (ON) eller deaktiverer Roger pip (OF).
- Trykk for å bekrefte valget og gå tilbake til klarstilling.

12.13 TO-KANALS OVERVÅKINGSFUNKSJON

I standby er PMR stilt på en kanal med CTCSS-kode. PMR vil bare motta signaler sendt på denne kanalen og CTCSS-koden.

Med to-kanals overvåking kan du overvåke en andre kanal med CTCSS-kode.

Denne funksjonen er interessant når du har kjøpt en andre PMR i tillegg til Babytalker.

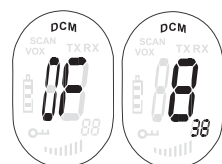



- Trykk 7 ganger, DCM vises i displayet.
- Trykk eller for å skifte kanal.
- Trykk for å bekrefte kanalvalget og gå til VALG AV CTCSS UNDERKANAL.
- Trykk eller for å skifte CTCSS.
- Trykk for å bekrefte.

For å deaktivere funksjonen velger du kanal 'O'





Bår tokanal-overvåking er aktivert, vil PMR automatisk skifte vekselvis mellom standbykanalen + CTCSS og tokanal + CTCSS.

12.14 TASTELÅS



- Trykk og hold  inne i 3 sekunder for å aktivere eller deaktivere TASTELÅSEN. Ikonet for TASTELÅS vises på LCD-skjermen.
- Trykk og hold  inne igjen for å deaktivere TASTELÅSEN.

12.15 STOPPEKLOKKE

- Trykk og hold  nede i 3 sekunder for å legge inn stoppeklokkemodus
- Trykk  for å begynne å telle
- Trykk  for å stoppe tellingen
- Trykk  for å nullstille timeren.
- Trykk og hold  nede i 3 sekunder for å avslutte stoppeklokkemodus

12.16 TILKOBLING AV HODESETT

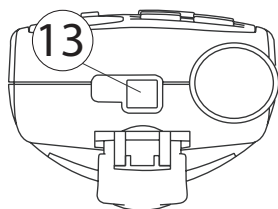

Twintalker 3700 kan brukes med ekstern mikrofon og høyttaler. Kontakten befinner seg under beskyttelsesdekslet i gummi på toppen av enheten. For å feste de eksterne høyttaler/mikrofon hodesettene eller ørepropp, løfter du gummiklaffen på toppen av enheten for å få fram kontakten.
Sett riktig plugg inn i kontakten.

13 TEKNISKE SPESIFIKASJONER

Kanaler	8
CTCSS	38
Frekvens	446.00625MHz - 446.09375 MHz
Rekkevidde	Opp til 3 km (åpent landskap)
Batterier	3 x AAA Alkaline eller NiMH oppladbare
Sendestyrke	=< 500mW ERP
Moduleringstype	FM - F3E
Kanal avstand	12,5 Khz

Channel Frequency Chart:		CTCSS Code Chart							
Channel	Frequency (MHz)	Code	Frequency (Hz)	Code	Freq. (Hz)	Code	Freq. (Hz)	Code	Freq. (Hz)
1	446,00625	0	Disabled	10	94,8	20	131,8	30	186,2
2	446,01875	1	67,0	11	97,4	21	136,5	31	192,8
3	446,03125	2	71,9	12	100,0	22	141,3	32	203,5
4	446,04375	3	74,4	13	103,5	23	146,2	33	210,7
5	446,05625	4	77,0	14	107,2	24	151,4	34	218,1
6	446,06875	5	79,7	15	110,9	25	156,7	35	225,7
7	446,08125	6	82,5	16	114,8	26	162,2	36	233,6
8	446,09375	7	85,4	17	118,8	27	167,9	37	241,8
		8	88,5	18	123,0	28	173,8	38	250,3
		9	91,5	19	127,3	29	179,9		

14 WARRANTY

1. GARANTIPERIODE

Alle Topcom produkter leveres med 24 måneders garanti. Garantiperioden starter den dag produktet blir kjøpt.

Forbruksvarer eller feil som har ubetydelig innvirkning på driften eller verdien av utstyret dekkes ikke. Garantien forutsetter fremvisning av original kjøpskvittering hvor kjøpsdato og enhetens modell framgår.

2. GARANTIHÅNDTERING

Defekte produkter må returneres til et Topcom servicesenter. Gyldig kjøpskvittering må være vedlagt. Hvis produktet utvikler en feil i løpet av garantiperioden, vil Topcom eller deres offisielle servicesenter gratis reparere

eventuelle feil/mangler forårsaket av material- eller produksjonsfeil.

Topcom vil etter eget valg oppfylle sine garantiforpliktelser ved å reparere eller skifte ut defekte produkter eller deler

på de defekte produktene. Ved bytte kan farge og modell være forskjellig fra den opprinnelige produktet som ble kjøpt.

Den opprinnelige kjøpsdatoen vil fortsatt gjelde som start på garantiperioden. Garantiperioden utvides ikke selv om

produktet er byttet eller reparert av Topcom eller deres servicesentre.

3. IKKE INKLUDERT I GARANTIEN

Feil eller mangler som skyldes feil håndtering eller bruk og feil som skyldes bruk av uoriginale deler eller tilbehør som ikke er anbefalt av Topcom - dekkes ikke av garantien.

Garantien dekker ikke skade forårsaket av eksterne faktorer, som for eksempel lyn, torden, vann og brann.

Transportskader dekkes heller ikke.

Man kan ikke kreve garanti hvis serienummeret på enheten er forandret, fjernet eller er uleselig.

Ethvert garantikrav vil være ugyldig hvis enheten er reparert, forandret eller modifisert av kjøperen eller ukvalifiserte - ikkeautoriserte Topcom servicesentre.

CE-merkingen dokumenterer at apparatet er i samsvar med de grunnleggende kravene til EU-direktivet for aktivt telekommunikasjonsutstyr.

1 INLEDNING

Tack för att du har köpt Topcom Twintalker 3700. Det är en kommunikationsradio med kort räckvidd och låg effekt som inte har några andra löpande kostnader utöver den minimala kostnaden för att ladda batterierna.

Twintalker 3700 använder frekvenserna för privat radiotrafik och kan användas i alla länder där tjänsten är godkänd enligt texten på förpackningen och i den här manualen.

2 AVSETT ÄNDAMÅL:

Den kan användas för så väl olika professionella ändamål som till fritidsbruk. Till exempel: för att hålla kontakt under resa med 2 eller flera bilar, cykling eller skidåkning. Den kan användas för att kunna nå dina barn medan de leker utomhus, mm ...



Förbehåll:

Kontrollera de lokala föreskrifterna innan du använder den utanför det land där den är inköpt. Standarden kanske är förbjuden i detta land.

3 SÄKERHETSINSTRUKTIONER

3.1 ALLMÄNT

Läs noggrant genom följande information angående säkerhet och korrekt användning. Bekanta dig med alla apparatens funktioner. Förvara den här manualen på en säker plats för framtida användning.

3.2 BRÄNSKADOR

- Om skyddet på antennen skadas, rör inte, eftersom då en antenn kommer i kontakt med huden kan en mindre brännskada uppstå vid överföring.
- Batterierna kan orsaka materiella skador så som bränder om ledande material som till exempel smycken, nycklar eller pärlkedjor rör vid de blottade polerna. Materialet kan fullborda en elektrisk krets (kortslutning) och bli ordentligt varma. Var försiktig vid hantering och laddning av batterierna, speciellt då de placeras i en ficka, plånbok eller annan behållare som innehåller metallföremål.

3.3 PERSONLIG SÄKERHET

- Använda i bilar: placera inte din enhet i området ovanför airbagen eller i airbagens utvecklingsområde. Krockkuddar fylls med stor kraft. Om en radio placeras i området där krockkudden utvecklas och krockkudden fylls med luft kan radion drivas fram med stor kraft och orsaka allvarliga skador på passagerarna i fordonet.
- Håll radion på minst 15 cm avstånd från pacemaker.
- Stäng AV din radio direkt om den stör medicinsk utrustning.
- Byt inte batterierna i potentiell explosiva omgivning. Kontaktgnistor kan förekomma när batterierna tas ur och orsaka explosion.
- Stäng av din radio när du befinner dig i ett potentiellt explosiva omgivning. Gnistor i sådana områden kan orsaka explosion eller brand som orsakar kroppsskada eller till och med död.
- Kasta aldrig batterierna i elden då det kan explodera.



Områden med risk för explosion är ofta, men inte alltid, tydligt utmärkta. Detta inkluderar tankområden, så som under däck på båtar, förvaring eller transport av bränsle eller kemiska ämnen; områden där luften innehåller kemikalier eller partiklar, så som fibrer, damm eller metallpulver; och alla andra platser du normalt anvisas att stänga av ditt motorfordon.

3.4 RISK FÖR FÖRGIFTNING

- Håll batterierna utom räckhåll för små barn

3.5 REGLER

- I vissa länder är det förbjudet att använda en kommunikationsradio vid bilkörning. I sådant fall, kör in till sidan innan du använder enheten.
- Stäng AV enheten när du går ombord på ett flygplan när du instrueras att göra så. Varje användning av enheten måste ske i enlighet med flygtrafikbestämmelser eller besättningens instruktioner.
- Stäng AV din enhet på alla platser där skyltar instruerar dig att göra det. Sjukhus eller vårdinrättningar kan använda utrustning som är känslig för extern RF-energi.
- Utbyte eller modifiering av din antenn kan påverka kommunikationsradion och överträda CE-föreskrifterna. Ej godkända antenner kan även skada radion.

3.6 ANMÄRKNINGAR

- Rör inte vid antennen vid överföring, det kan påverka räckvidden.
- Tag bort batterierna om enheten inte ska användas under en längre period.

4 RENGÖRING OCH UNDERHÅLL

- För att rengöra enheten, torka den med en mjuk trasa fuktad med vatten. Använd inte rengörings- eller lösningsmedel på enheten; de kan skada fodralet och läcka in i enheten och orsaka permanent skada.
- Batterikontakterna kan torkas av med en torr luddfri trasa.
- Om enheten blir våt, stäng av den och tag ur batterierna omedelbart. Torka av batterifacket med en mjuk trasa för att minska risken för vattenskada. Låt locket till batterifacket vara öppet över natten eller tills det är helt torrt. Använd inte enheten förrän den är helt torrt.

5 AVFALLSHANTERING AV ENHETEN



Kasta enheten och de använda batterierna på miljövänligt sätt.
Kasta inte batterierna tillsammans med det normala hushållsavfallet

6 ANVÄNDA EN KOMMUNIKATIONS RADIO

För att kommunicera mellan två kommunikationsradioapparater måste de vara inställda på samma kanal och inom räckvidd för varandra (upp till max 3 km vid öppet fält). Efter som dessa enheter använder fria frekvensband (kanaler) delar alla enheter som är igång dessa kanaler (totalt 8 kanaler). Därmed kan inte privata samtal garanteras. Alla med en kommunikationsradio som är inställd på samma kanal som din kan avlyssna samtalet.

Om du vill kommunicera (skicka en röstsignal) måste du trycka på **(PTT)** - knappen (Tryck för att prata). Så snart denna knapp är intryckt övergår enheten i sändarläge och du kan tala i mikrofonen. Alla andra kommunikationsradioenheter inom räckvidd, på samma kanal som är i standbyläge (inte sänder) kommer att höra ditt meddelande. Du måste vänta tills den andra parten slutar sända innan du kan svara på meddelandet. Vid slutet av varje sändning kommer enheten att sända ett pip. För att svara trycker du bara på **(PTT)** - knappen och talar i mikrofonen.



Om 2 eller fler användare trycker på **(PTT) - knappen samtidigt kommer mottagaren bara att ta emot den starkaste signalen och den/de andra signalen/-erna kommer att undertryckas. Därför bör du endast sända (trycka på **(PTT)** - knappen) när kanalen är ledig.**

7 KOM IGÅNG

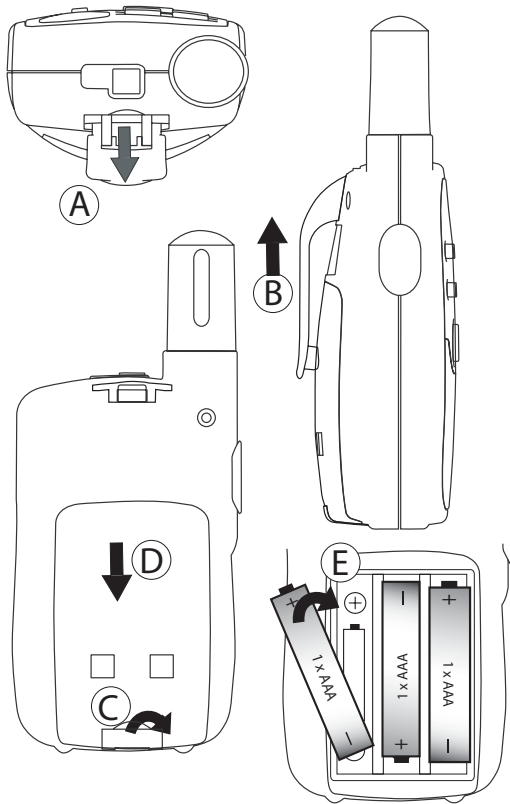

7.1 TA AV/SÄTTA FAST BÄLTESCLIPSET

1. För att ta av clipset från radion trycker du bältesclipset (B) mot antennen samtidigt som du drar i clipsets flik (A).
2. När du sätter fast clipset igen hörs ett klick som talar om att bältesclipset är på plats.

7.2 SÄTTA I BATTERI

1. Tag av bältesclipset (§ 7.1).
2. Drag ner batterilockets flik (C) och drag batterilocket bort från antennen. (D)
3. Sätt i den uppladdningsbara batteripacken med polariteten enligt bild (E). Kontrollera att metallkontaktarna på sidan pekar ut från radion för att ansluta på batteriluckan.
4. Sätt tillbaka batterilocket på plats och sätt på bältesclipset (§ 7.1).

OBS: Istället för bifogade batteripack kan TT3700 användas med 3xAAA vanliga uppladdningsbara batterier. Följ polariteten som visas i batterifacket när du sätter i batteripacken. Du kan inte använda bordsladdaren för vanliga uppladdningsbara AAA-batterier i.

8 LADDA BATTERIER

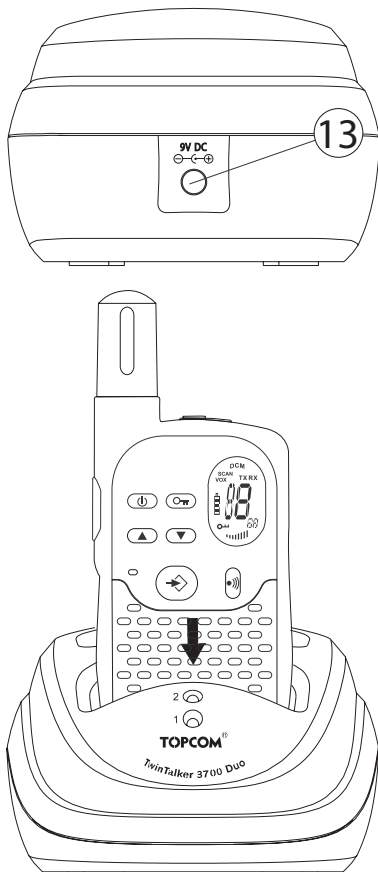







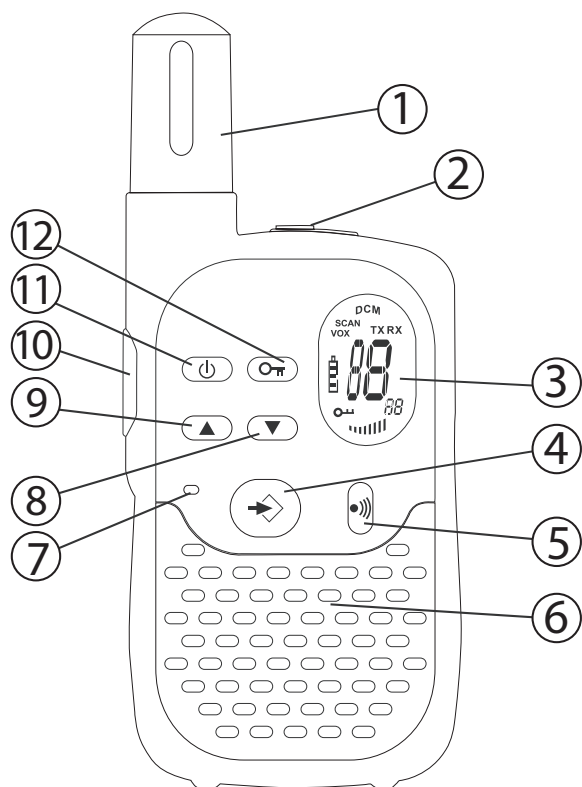

När batteripack är isatt ger skrivbordsladdaren bekväm laddning vid behov

1. Ställ bordsladdaren på en plan yta.
2. Sätt i den ena änden av den bifogade adaptorn i eluttaget och den andre på baksidan av bordsladdaren (13).
3. Ställ radion i laddaren så som bilden visar.
4. Laddningsdioden tänds om den är korrekt isatt och laddar.

Det tar ungefär 8 till 10 timmar att ladda batterierna fullt.

9 KNAPPAR



1. ANTENN
2. HÖGTALARE/MIKROFON/LADDARE kontakt
3. LCD-skärm
4. MENY-knapp 
 - Öppna meny.
5. ANROPS-knapp 
 - Sända en anropssignal
6. HÖGTALARE
7. MIKROFON
8. NER-knapp 
 - Sänka högtalarvolymen
 - Välja föregående menyobjekt.
9. UPP-knapp 
 - Öka högtalarvolymen
 - Välj nästa menyobjekt.
10. TRYCK FÖR ATT PRATA-knapp 
 - Tryck för att prata eller släpp för att lyssna
 - Bekräfta en inställning i menyn
11. Till/Från-knapp 
12. LÅS-knapp 



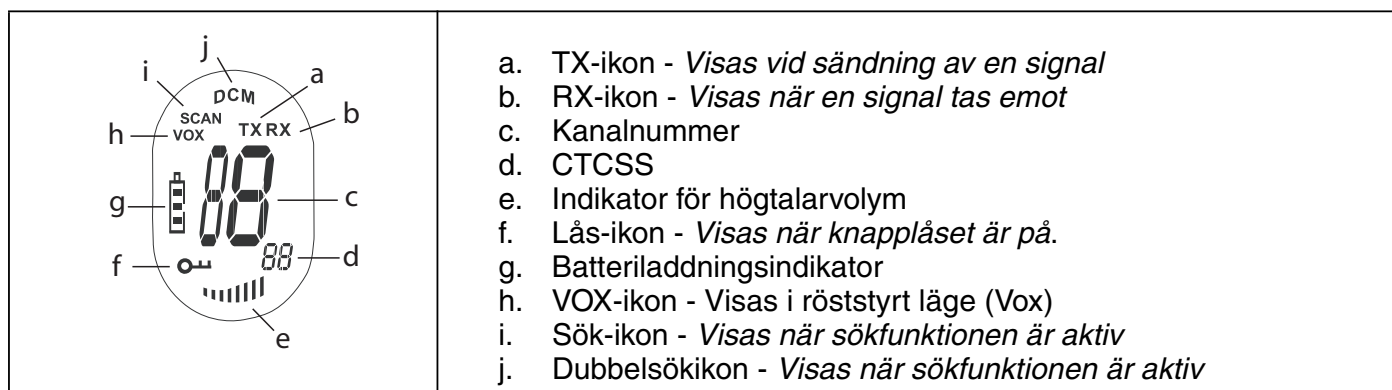

10 INFORMATION PÅ LCD-SKÄRMEN

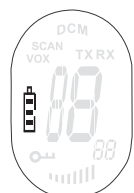

11 BATTERILADDNINGSNIVÅ/LÅGT BATTERI INDIKERING

BATTERIETS LADDNINGSNIVÅ indikeras av antalet kvadrater som finns innanför BATTERI-ikonen på LCD-skärmen.



-  Fullt batteri
-  Batteriet är laddat till 2/3
-  Batteriet är laddat till 1/3
-  Tomt batteri



När BATTERIETS LADDNINGSNIVÅ är låg, blinkar BATTERI-ikonen för att indikera att batterierna måste bytas eller laddas.



Kasta batterierna i avsedd behållare för batterier och inte tillsammans med hushållsavfallet. Kortslut inte batterierna eller kasta dem i elden. Tag ur batterierna om radion inte kommer att användas under en längre period. Ta inte isär batteripacken.

12 ANVÄNDA TWINTALKER 3700

12.1 SÄTTA PÅ/STÄNGA AV RADION

- Starta; tryck på  och håll den intryckt. Enheten "piper" och LCD-skärmen visar aktuell kanal.
- Stänga av; tryck på  och håll den intryckt igen. Enheten "piper" och LCD-skärmen släcks.

12.2 STÄLLA IN HÖGTALARVOLYMEN



Högtalarvolymen ställs in med  och . Högtalarvolymen visas på LCD-skärmen.

12.3 TA EMOT EN SIGNAL





Radion står alltid i läge MOTTAGNING när den är PÅ och inte sänder. När du tar emot en signal på aktuell kanal visas RX-ikonen.



För att andra ska kunna ta emot din sändning måste de ha samma kanal och CTSS-kod inställd.

12.4 SÄNDA EN SIGNAL







- Tryck och håll  intryckt för att SÄNDA.
- Håll enheten vertikalt med MIKROFONEN 10 cm från munnen och tala in i mikrofonen.
- Släpp  när du är klar med din sändning.

12.5 BYTA KANAL

Kommunikationsradion har 8 tillgängliga kanaler.

Byta kanaler:



- Tryck en gång på , aktuellt kanalnummer blinkar på LCD-skärmen.
- Tryck på  eller  för att byta kanal.
- Tryck på  för att bekräfta ditt val och återgå till NORMAL-läge.
- För att bekräfta och byta till nästa alternativ, tryck på .





OBS! Varje kommunikationsradio som är inställd på samma kanal kan ta emot och lyssna på konversationen, även när den andre använder en CTCSS-kod.

12.6 CTCSS (CONTINUOUS TONE CODED SQUELCH SYSTEM)

Den 2-siffriga CTCSS-koden motsvarar en specifik onfrekvens som radion tar sänder. Två användare med samma kanal och CTCSS inställda kan höra varandra. De kommer inte att kunna höra någon annan på kanalen om inte den andra radion har exakt samma CTCSS-kod aktiverad.

Kommunikationsradion har 38 CTCSS-koder tillgängliga.





- Tryck två gånger på , CTCSS-koden kommer att blinka
- Tryck på  eller  för att välja en annan kod.
- Tryck på  för att bekräfta ditt val och återgå till NORMAL-läge.
- För att bekräfta och byta till nästa alternativ, tryck på .

OBS! Varje kommunikationsradio som är inställd på samma kanal kan ta emot och lyssna på konversationen, även när den andre använder en CTCSS-kod.

12.7 MONITOR





Du kan använda MONITOR-funktionen för att kontrollera om det finns svagare signaler på aktuell kanal.

- Tryck på  eller  för att aktivera kanalövervakningen.
- Tryck på  för att avsluta övervakningen.

12.8 VOX-VAL





Kommunikationsradion klarar av röstaktiverad (VOX) överföring. I VOX-läge kommer radion att sända en signal när den aktiveras av din röst eller andra ljud runt dig. VOX-funktionen rekommenderas inte om du planerar att använda din radio i en bullrig eller blåsig omgivning.





- Tryck 3 gånger på .
- Tryck på  för att sätta PÅ VOX-funktionen och tryck på  en gång till för att välja VOX-känslighetsnivån som indikeras i höger hörn på skärmen. Tryck på  tills att OF visas i skärmen, för att stänga AV VOX.
- I VOX-läge visas VOX-ikonen.
- För att bekräfta ditt val och återgå till NORMAL-läge, tryck på .

12.9 KANALSÖKNING

KANALSÖKNING söker efter aktiva signaler i en ändlös loop från kanal 1 till 8.

- Tryck och håll  intryckt. Tryck kort på  för att starta kanalsökningen.
- Släpp upp knappen.
- När en aktiv signal (en av 8 kanaler) hittas, gör KANALSÖKNINGEN en paus och du hör den aktiva signalen.
- Tryck på  för att kommunicera via den aktiva signalkanalen. Tryck på  för att inaktivera kanalsökning.

När en aktiv signal (en av 8 kanaler) hittas, tryck på  eller  för att koppla förbi aktuell kanal och fortsätta att söka efter en annan aktiv kanal

12.10 ANROPSSIGNALER

En anropssignal meddelar andra att du vill prata.

- Ställa in anropssignal



5 olika anropssignaler kan väljas.

- Tryck på 4 gånger. CA visas.
- Tryck på eller för att välja en annan anropssignal eller välj FRÅN för att aktivera anropssignaler.
- Tryck på för att bekräfta ditt val och återgå till standbyläge.

b. Skicka en anropssignal

Tryck snabbt på . Anropssignalen sänds under 3 sekunder på inställd kanal.

12.11 KLARSIGNAL PÅ/AV

Efter att - knappen har släppts, sänder radion en klarsignal för att bekräfta att du har slutat prata.



Ställa in klarsignal.

- Tryck på 5 gånger. 'ro' visas.
- Tryck på för att sätta på eller för att stänga av klarsignalen.
- Tryck på för att bekräfta ditt val och återgå till standbyläge.

12.12 KNAPPLJUD PÅ/AV

När en knapp är intryckt, piper enheten kort.



Ställa in knappljud.

- Tryck på 6 gånger. 'to' visas.
- Tryck på för att sätta på eller för att stänga av klarsignalen.
- Tryck på för att bekräfta ditt val och återgå till standbyläge.

12.13 DUBBELKANALÖVERVAKNINGSFUNKTION

I standby-läge är kommunikationsradion inställd på inställd kanal med CTCSS-kod.

Kommunikationsradion kommer endast att ta emot signaler som överförs på den kanalen och CTCSS-koden.

Dubbel kanalövervakning låter dig övervaka en andra kanal med CTCSS-kod.

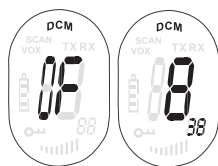

- Tryck på 7 gånger, DCM visas på skärmen.
- Tryck på eller för att byta kanal.
- Tryck på för att bekräfta kanalvalet och återgå till CTCSS UNDERKANALSVAL.
- Tryck på eller för att byta CTCSS.
- Tryck på för att bekräfta.

För att inaktivera funktionen väljer du kanal 'O'

När dubbelkanalsövervakningen är aktiverad kommer kommunikationsradion att växla mellan standby-kanalen + CTCSS och dubbelkanalen + CTCSS.



12.14 TIDTAGNING

- Tryck och håll in i 3 sekunder för att starta tidtagaruret
- Tryck för att starta tidtagning
- Tryck för att stoppa tidtagning
- Tryck för att nollställa tiden

- Tryck och håll in  i 3 sekunder för att upphöra tidtagning

12.15 KNAPPLÅS



- Tryck och håll  intryckt under 3 sekunder för att aktivera eller inaktivera KNAPPLÅSET. KNAPPLÅS-ikonen visas på LCD-skärmen.
- Tryck och håll  intryckt för att inaktivera KNAPPLÅSET.

12.16 ANSLUTNING AV HEADSET

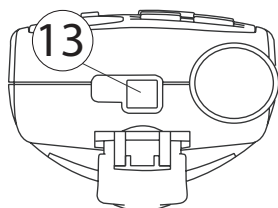

Twintalker 3700 kan användas med en extern mikrofon och högtalare. Uttaget sitter under gummiskyddet ovanpå radion. Lyft på gummiskyddet för att öppna till uttaget och ansluta en extern högtalare/mikrofon-headset eller öronsnäcka. Sätt i lämplig kontakt i uttaget.

13 TECHNICAL SPECIFICATIONS

Kanaler	8
CTCSS	38
Frekvens	446,00625 MHz - 446,09375 MHz
Räckvidd	Upp till 3 km (öppet fält)
Batterier	3 x AAA alkaliska eller NiMH uppladdningsbara
Sändningseffekt	=< 500 mW ERP
Moduleringstyp	FM - F3E
Kanalavstånd	12,5 kHz

Channel Frequency Chart:		CTCSS Code Chart							
Channel	Frequency (MHz)	Code	Frequency (Hz)	Code	Freq. (Hz)	Code	Freq. (Hz)	Code	Freq. (Hz)
1	446,00625	0	Disabled	10	94,8	20	131,8	30	186,2
2	446,01875	1	67,0	11	97,4	21	136,5	31	192,8
3	446,03125	2	71,9	12	100,0	22	141,3	32	203,5
4	446,04375	3	74,4	13	103,5	23	146,2	33	210,7
5	446,05625	4	77,0	14	107,2	24	151,4	34	218,1
6	446,06875	5	79,7	15	110,9	25	156,7	35	225,7
7	446,08125	6	82,5	16	114,8	26	162,2	36	233,6
8	446,09375	7	85,4	17	118,8	27	167,9	37	241,8
		8	88,5	18	123,0	28	173,8	38	250,3
		9	91,5	19	127,3	29	179,9		

14 GARANTI

14.1 GARANTI

Topcoms produkter har en garantilängd på 24 månader. Förbrukningsvaror och defekter som orsakar en obetydlig påverkan på utrustningens funktion eller värde täcks inte av garantin. Rätten till garanti måste bevisas med uppvisande av inköpskvittot i original, där inköpsdatum och produktmodell framgår.

14.2 GARANTIÅTAGANDE

En apparat med fel måste återlämnas till ett servicecenter för Topcom, inklusive ett giltigt inköpskvitto. Om ett fel uppstår på apparaten under garantiperioden, reparerar Topcom eller dess officiellt förordnade servicecenter alla defekter orsakade av material- eller tillverkningsfel utan kostnad. Topcom bestämmer själv om företagets garantiförpliktelser ska uppfyllas genom reparation eller utbyte av den felaktiga apparaten eller delar av den felaktiga apparaten. Vid utbyte kan de hända att färg och modell skiljer sig från den ursprungligen köpta apparaten.

Det ursprungliga inköpsdatumet ska fastställa starten på garantiperioden. Garantiperioden förlängs inte om apparaten byts ut eller repareras av Topcom eller dess förordnade servicecenter.

14.3 GARANTI UNDANTAG

Skador eller defekter som är orsakade av felaktig skötsel eller hantering och skador som resulterar från användning av delar som inte är original eller tillbehör som inte Topcom har rekommenderat täcks inte av garantin.

Garantin täcker inte skador orsakade av yttre faktorer som åska, vätskor och värme, inte heller skador orsakade under transport.

Garantin gäller inte om serienumret på enheten har ändrats, tagits bort eller gjorts oläsligt.

Alla garantianspråk blir ogiltiga om apparaten har reparerats, ändrats eller modifierats av köparen eller av obehöriga servicecenter som ej är officiellt förordnade av Topcom.

CE-märket bekräftar att apparaten uppfyller de grundläggande kraven i R&TTE direktivet.

1 INTRODUKTION

Vi takker for dit køb af TOPCOM Twintalker 3700. Det er en lavstrøms radiokommunikativt apparat med kort rækkevidde, der ikke har nogen løbende udgifter andre end den minimale udgift ved genopladning af batterierne.

Twintalker 3700 arbejder med private mobile radiofrekvenser, og kan bruges i alle lande, hvor tjenesten er tilladt som angivet på æsken og i denne håndbog.

2 PÅTÆNKT FORMÅL:

Det kan bruges til forskellige professionelle samt private formål. For eksempel: til at bevare kontakten under rejser med 2 eller flere biler, cykelture, skiture. Det kan bruges til at bevare kontakten med børnene, når de leger uden for, etc...



Begrænsning:

Kontroller de lokale lovgivninger, før apparatet tages i brug i andre lande, end der hvor det er købt. Standarden kan være forbudt i det pågældende land.

3 SIKKERHEDSINSTRUKTIONER

3.1 ALMENT

Læs følgende informationer angående sikkerhed og korrekt betjening nøje igennem. Gør dig fortrolig med alle apparatets funktioner. Opbevar denne håndbog på et sikkert sted til senere brug.

3.2 FORBRÆNDINGER

- Hvis antennens indpakning er ødelagt, må den ikke komme i berøring med huden, da det kan resultere i mindre forbrændinger under transmission.
- Batterier kan forårsage ejendomsskader, såsom forbrændinger, hvis strømledende materialer, såsom smykker, nøgler eller kæder kommer i berøring med blottede terminaler. Materialet kan forårsage et elektrisk kredsløb (kortslutning) og blive meget varm. Vær forsigtig ved håndtering af opladede batterier, især når de lægges i en lomme, pung eller andre opbevaringssteder med metalting.

3.3 PERSONLIG SIKKERHED

- Anbring ikke batterierne et sted, hvor der er eksplosionsfare. Der kan opstå kontaktgnister, når batterierne indsættes, hvilket kan forårsage en eksplosion.
- Sluk for kommunikatoren på steder med eksplosionsfarer. Gnister i et sådant område kan forårsage en eksplosion eller brand, der kan resultere i kropsskader eller endda dødsfald.
- Smid aldrig batterier i ild, da de kan eksplodere.
- Brug i biler: anbring ikke apparatet i området over en airbag eller i airbaggens udløsningsfelt. Airbags pustes op med stor kraft. Hvis en kommunikator er anbragt i airbaggens udløsningsfelt og airbaggen pustes op, kan kommunikatoren blive revet afsted med stor kraft og forårsage alvorlige skader på bilens passagerer.
- Hold radioen mindst 15 centimeter fra en pacemaker.
- Sluk radioen så snart der opstår interferens med medicinsk udstyr.



Områder med eksplosionsfare er ofte, men ikke altid, udtrykkeligt markeret. Hermed menes bl.a. brændstofområder, såsom under dæk på både, brændstof- eller kemikaliepumper eller opbevaringsfaciliteter; områder, hvor luften indeholder kemikalier eller partikler, såsom korn, støv eller metalstøv. og alle andre områder, hvor man normalt vil rådes til at slukke for motoren på sit køretøj.

3.4 FORGIFTNINGSFARE

- Opbevar batterier utilgængeligt for små børn

3.5 LOV

- I visse lande er det forbudt at bruge PMR, mens man kører. I dette tilfælde skal man forlade vejen, før man tager apparatet i brug.
- Sluk for Deres enhed ombord på et fly, når De anmodes om det. Al brug af enheden skal foregå i overensstemmelse med luftfartsregulativer eller besætningsinstruktioner.
- Sluk for Deres enhed i alle faciliteter, hvor skilte beder Dem om det. Hospitaler eller sundhedsfaciliteter kan anvende udstyr, der er følsomt over for ekstern RF-energi.
- Udskiftning eller ændring af antennen kan påvirke PMR's radiospecifikationer og være i strid med EF-regulativer. Uautoriserede antenner kan også beskadige radioen.

3.6 BEMÆRKNINGER

- Rør ikke antennen under transmission, da det kan påvirke rækkevidden.
- Fjern batterier, hvis enheden ikke skal bruges i længere tid.

4 RENGØRING OG VEDLIGEHOLDELSE

- Rengør enheden ved at tørre med en blød klud, der er fugtet med vand. Brug ikke rengøringsmiddel eller opløsningsmidler på enheden; de kan skade huset og lække ind, hvilket kan give permanent skade.
- Batterikontakter kan tørres med en tør fnugfri klud.
- Hvis enheden bliver våd, skal den slukkes og batterierne fjernes øjeblikkeligt. Tør batterirummet med en blød klud for at minimere potentiel vandskade. Lad låget til BATTERIRUMMET blive af nat-ten over eller indtil det er helt tørt. Brug ikke enheden, før den er helt tør.

5 BORTSKAFFELSE AF ENHEDEN



Bortskaf enheden og anvend batterierne på en miljøvenlig måde.
Bortskaf ikke batterierne sammen med almindeligt husholdningsaffald.

6 BRUG AF EN PMR-ENHED

Til kommunikation mellem PMR-enheder skal alle enheder indstilles til samme kanal og inden for modtagelsesområdet (op til max. 3 km på et åbent sted). Da disse apparater bruger frie frekvensbånd (kanaler), deler alle enheder i brug disse kanaler (i alt 8 kanaler). Privatlivet kan derfor ikke garanteres. Alle med en PMR indstillet til din kanal kan overheøre samtalen.

Hvis man vil kommunikere (udsende et talesignal), skal man trykke på (PTT) - knappen (tryk for at tale). Når der er trykket på knappen, vil enheden gå i udsendelsesmodus, og man kan tale ind i mikrofonen. Alle andre PMR-enheder i rækkevidden, på samme kanal og i standbymodus (ingen transmission) vil høre din meddelelse. Man skal vente, indtil de andre holder op med at udsende, før man kan svare på meddelelsen. Efter hver transmission vil enheden udsende et bip. For at svare skal man trykke på (PTT) - knappen og tale ind i mikrofonen.



Hvis 2 eller flere brugere trykker på (PTT) - knappen på samme tid, vil modtageren kun modtage det stærkeste signal, og alle andre signaler vil blive undertrykt. Man bør derfor kun udsende et signal (tryk på (PTT) - knappen), når kanalen er fri.

7 KOM I GANG

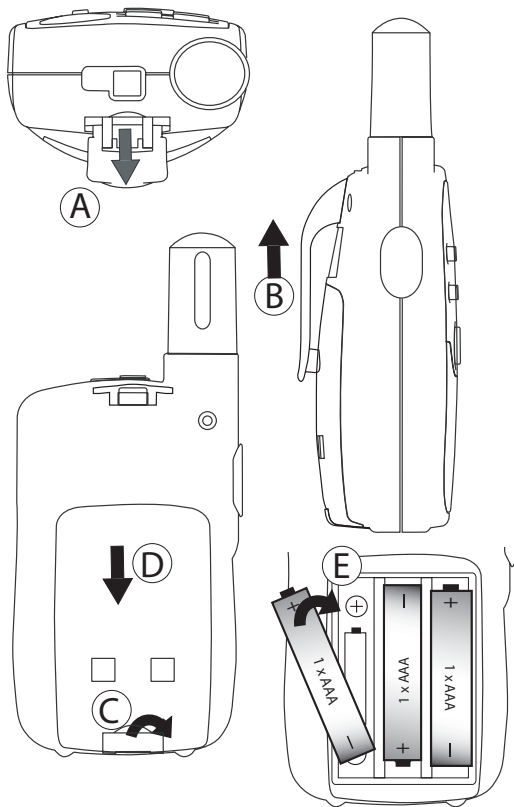

7.1 FJERN/INSTALLÉR BÆLTEKLIPSEN

1. For at fjerne bælteklipsen fra enheden, skal bælteklipsen (b) skubbes hen mod antennen, mens der trækkes i klipsespændet (a).
2. Når bælteklipsen sættes på igen, vil man høre et klik, der angiver, at bælteklipsen er låst fast.

7.2 BATTERI INSTALLATION

1. Fjern bælteklipsen. (§7.1)
2. Træk batterilågets tap (C) ned og glid batterilåget væk fra antennen. (D)
3. Indsæt den genopladelige batteripakke med henblik på den angivne polaritet (E). Sørg for at metalkontakterne vender udad i forhold til radioen, der skal tilsluttes batteridøren.
4. Sæt batterilåget og bælteklipsen (§ 7.1) på igen.

BEMÆRK: I stedet for den medfølgende batteripakke, kan TT3700 anvendes med 3xAAA standard genopladelige batterier. Følg polariteten, der er angivet i batterirummet, når de indsættes. Man kan ikke bruge bordopladeren, hvis der er indsat standard genopladelige AAA batterier

8 OPLADNING AF BATTERIER

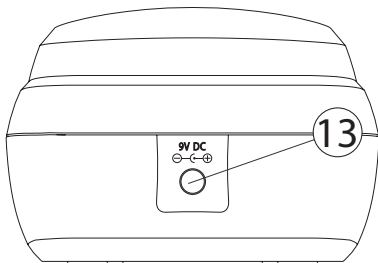

Når batteripakker er indsat, giver bordopladeren drop-in opladning

1. Sæt bordopladeren på en plan overflade.
2. Tilslut en ende af den medfølgende adapter i strømstikket og den anden ende i stikket på bagsiden af bordopladeren (13).

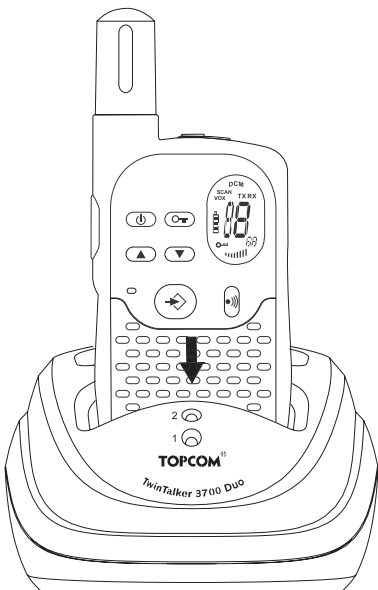





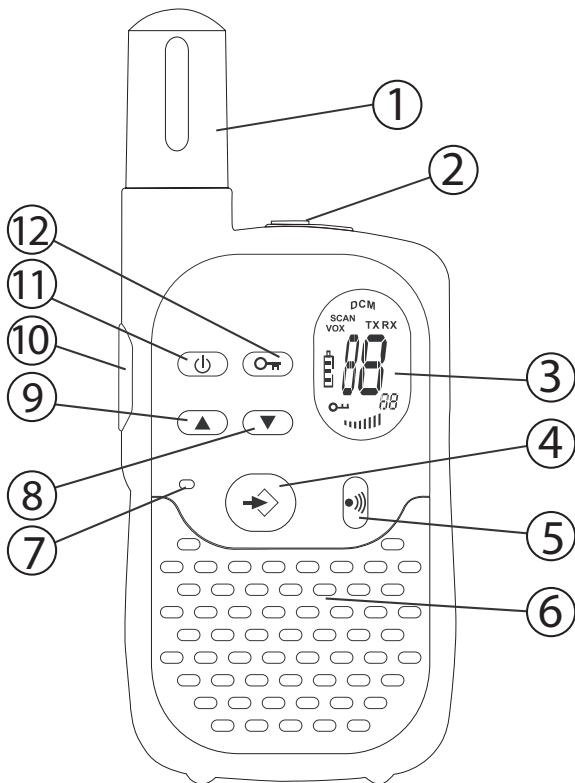

3. Tilslut radioen i opladeren som angivet.
4. Opladnings-LED'en vil blive tændt, hvis den er indsat korrekt og oplader.

Det tager omkring 8 til 10 timer at lade batterierne helt op

9 KNAPPER



1. ANTENNE
2. HØJTALER/MIK/OPLADER stik
3. LCD display
4. MENU-knap 
 - Adgang til menu.
5. Opkaldknap 
 - Udsendelse af opkaldstone
6. HØJTALER
7. MIKROFON
8. NED-knap 
 - Sænk højttalervolumen
 - Vælg foregående enhed i menuen.
9. OP-knap 
 - Forøg højttalervolumen
 - Vælg næste enhed i menuen
10. TRYK FOR TALE-knap 
 - Tryk for at tale eller lytte
 - Bekræft en indstilling i menuen
11. TIL/FRA-knap 
12. LÅSE-knap button 





10 LCD-DISPLAYINFORMATION

	<ol style="list-style-type: none"> a. TX-ikon - Vises under transmission af et signal b. RX-ikon - Vises, når der modtages et signal c. Kanalnummer d. CTCSS e. Indikator til højttalervolumen f. Låseikon - Vises i displayet, når tastaturet er låst. g. Batteriniveauindikator h. VOX-ikon - Vises i stemmekontrolleret (Vox) modus i. Søgeikon - Vises, når søgefunktionen er aktiv j. Dobbelt søgeikon - Vises, når dobbelt søgefunktionen er aktiv
--	--

11 BATTERIOPLADNINGSNIVEAU/LAV BATTERIANGIVELSE

Batteriopladningsniveauet er angivet af et antal firkanter inde i batteriikonet på LCD-skærmen.



-  Batteri fuldt
-  Batteri 2/3 opladet
-  Batteri 1/3 opladet
-  Batteri tomt

Når batteriopladningsniveauet er lavt, vil batteriikonet blinke for at angive, at batterierne skal udskiftes eller genoplades.



Bortskaf batterierne på et tiltænkt batteribortskaffelsessted og ikke sammen med husholdningsaffaldet. Batterier må ikke kortsleuttes eller kastes i ild. Fjern batterierne, hvis denne enhed ikke skal bruges i længere tid. Skil ikke batteripakken ad.

12 BRUG AF TWINTALKER 3700

12.1 SLÅ ENHEDEN TIL/FRA

- For at aktivere; tryk og hold . Enheden vil "bippe" og LCD-skærmen vil vise den aktuelle kanal.
- For at slukke; tryk og hold igen. Enheden vil "bippe" og LCD-skærmen vil være tom.

12.2 JUSTERING AF HØJTTALERVOLUMEN



Højttalervolumenet kan justeres vha. og . Højttalervolumenets niveau vises på LCD'en.

12.3 MODTAGE ET SIGNAL



Enheden er løbende i MODTAGE-mode, når enheden er tændt og ikke udsender. Når der modtages et signal på den aktuelle kanal, vises RX-ikonet.



For at andre folk kan modtage din udsendelse, skal de være på samme kanal og CTCSS.

12.4 UDSENDE ET SIGNAL



- Tryk og hold for at TRANSMITTERE.
- Hold enheden lodret med mikrofonen 10 cm fra munden og tal ind i mikrofonen.
- Slip , når du er færdig med at transmittere.

12.5 SKIFT KANALER

PMR har 8 kanaler.

For at skifte kanaler:



- Tryk på en gang, og det aktuelle kanalnummer vil blinke på LCD-skærmen.
- Tryk på eller for at skifte kanal.
- Tryk på for at bekræfte valget, og vend tilbage til NORMAL mode.
- For at bekræfte og gå videre til næste mulighed, tryk på .

BEMÆRK: Enhver PMR, der er indstillet til samme kanal, kan modtage og lytte til samtalen, selv når den anden bruger en CTCSS-kode.

12.6 CTCSS (CONTINUOUS TONE CODED SQUELCH SYSTEM)

Den 2-cifrede CTCSS-kode passer til en specifik tonefrekvens, som radioen udsender. To brugere, med samme kanal og CTCSS indstillet, kan høre hinanden. De vil ikke være i stand til at høre andre på kanalen, medmindre de andre radioer har aktiveret nøjagtigt samme CTCSS-kode.

PMR har 38 CTCSS-koder til rådighed.



- Tryk på to gange, og CTCSS-koden vil blinke
- Tryk på eller for at vælge en anden kode.
- Tryk på for at bekræfte valget, og vend tilbage til NORMAL mode.
- For at bekræfte og gå videre til næste mulighed, tryk på .

BEMÆRK: Enhver PMR, der er indstillet til samme kanal, kan modtage og lytte til samtalen, selv når den anden bruger en CTCSS-kode.

12.7 MONITOR

De kan bruge monitorfunktionen til at finde svagere signaler i den aktuelle kanal.

- Tryk på og samtidigt for at aktivere kanalovervågning.
- Tryk på for at stoppe overvågning.

12.8 VOX-VALG

PMR kan sende med stemmeaktivering (VOX). I VOX-mode vil radioen udsende et signal, når den er aktiveret med Deres stemme eller en anden lyd omkring Dem. VOX-betjeningen kan ikke anbefales, hvis man vil bruge radioen i støjende eller blæsende omgivelser.



- Tryk på 3 gange.
- Tryk på for at aktivere VOX-funktionen og tryk på for at vælge niveauet for VOX-sensitivitet, hvilket angives i højre hjørne af displayet. Tryk , indtil OFF vises på displayet, for at deaktivere VOX.
- I VOX-mode vil VOX-ikonet vises.
- For at bekræfte valget og vende tilbage til NORMAL mode, skal der trykkes på .

12.9 KANALSØGNING

KANALSØGNING udfører søgning efter aktive signaler i en endeløs sløjfe fra kanal 1 til 8.

- Tryk og hold . Tryk kort på for at starte søgning.
- Slip knapperne.
- Når et aktivt signal (en af de 8 kanaler) spores, pauseres KANALSØGNING, og De vil høre det aktive signal.
- Tryk på for at kommunikere gennem den aktive signalkanal. Tryk på for at deaktivere kanalsøgning.

Når et aktivt signal (en af de 8 kanaler) spores, skal der trykkes på eller for at gå forbi den aktuelle kanal og fortsætte søgningen efter en anden aktiv kanal.

12.10 OPKALDSTONER

En opkaldstone advarer andre om, at du ønsker at starte en samtale.

a. Indstilling af opkaldstone



Der kan vælges 5 forskellige opkaldstøner.

- Tryk på 4 gange. CA vil vises.
- Tryk på eller for at vælge en anden opkaldstone eller vælg OFF for at deaktivere opkaldstøner.
- Tryk på for at bekræfte valget, og vend tilbage til standbymode.

b. Udsendelse af opkaldstone

Press briefly. Opkaldstønen vil blive udsendt i 3 sekunder på den indstillede kanal.

12.11 ROGER BIP TIL/FRA

Efter slippes - knappen, hvorefter enheden vil udsende et bekræftelsesbip til bekræftelse af, at man er holdt op med at snakke.



Sådan sindstillet Roger-bippet.

- Tryk på 5 gange. 'ro' vil blive vist.
- Tryk på for at aktivere (ON) eller for at deaktivere (OFF) Roger-bip.
- Tryk på for at bekræfte valget, og vend tilbage til standbymode.

12.12 TASTETONE TIL/FRA

Når der trykkes på en knap, vil enheden bippe kort.

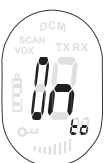

Sådan sindstillet tastetone.

- Tryk på 6 gange. 'to' vil blive vist.
- Tryk på for at aktivere (ON) eller for at deaktivere (OFF) Roger-bip.
- Tryk på for at bekræfte valget, og vend tilbage til standbymode.

12.13 DOBBELTKANAL MONITORFUNKTION

I standby indstilles PMR til en indstillet kanal med CTCSS kode. PMR vil kun modtage signaler, der er transmitteret på den kanal og CTCSS kode.

Dobbeltkanal monitor gør det muligt at overvåge et andet signal med CTCSS kode.

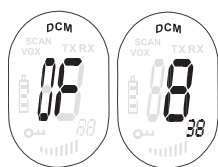

- Tryk på 7 gange, DCM vises på displayet.
- Tryk på eller for at skifte kanal.
- Tryk på for at bekræfte kanalvalget og gå til CTCSS SUB-CHANNEL SELECTION
- Tryk på eller for at skifte CTCSS.
- Tryk på for at bekræfte.

Vælg kanal 'O' for at deaktivere funktionen

Når dobbeltkanal monitorfunktionen er aktiveret, vil PMR skifte sekventielt mellem standbykanal + CTCSS og dobbeltkanal + CTCSS.

12.14 KNAPLÅS



- Tryk og hold i 2 sekunder for at aktivere eller deaktivere KNAPLÅS-tilstand. Ikonet KNAPLÅS vises på LCD-skærmen.

Tryk og hold igen for at deaktivere KNAPLÅS

12.15 STOPUR

- Pres og hold -knappen inde i 3 sekunder for at komme til stopur-menuen
- Pres for at starte tidtagningen
- Pres for at stoppe tidtagningen
- Pres for at slette skærbilledet
- Pres og hold -knappen inde i 3 sekunder for at forlade stopur-menuen

12.16 HEADSET TILSLUTNING

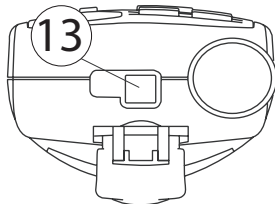

Twintalker 3700 kan anvendes med den eksterne mikrofon og højttaler. Stikket sidder under det beskyttende gummilåg oven på enheden. For at sætte de eksterne højttaler/mikrofon-headset eller øretelefoner fast skal man løfte gummiflappen oven på enheden, så stikket blottes. Indsæt det passende stik i kontakten.

13 TEKNISKE SPECIFIKATIONER

Kanaler	8
CTCSS	38
Frekvens	446.00625MHz - 446.09375 MHz
Rækkevidde	Op til 3 km (åbent område)
Batterier	3 x AAA alkaliske eller NiMH genopladelige
Transmissionsstrøm	=< 500mW ERP
Modulationstype	FM - F3E
Kanalafstand	12,5 Khz

Channel Frequency Chart:		CTCSS Code Chart							
Channel	Frequency (MHz)	Code	Frequency (Hz)	Code	Freq. (Hz)	Code	Freq. (Hz)	Code	Freq. (Hz)
1	446,00625	0	Disabled	10	94,8	20	131,8	30	186,2
2	446,01875	1	67,0	11	97,4	21	136,5	31	192,8
3	446,03125	2	71,9	12	100,0	22	141,3	32	203,5
4	446,04375	3	74,4	13	103,5	23	146,2	33	210,7
5	446,05625	4	77,0	14	107,2	24	151,4	34	218,1
6	446,06875	5	79,7	15	110,9	25	156,7	35	225,7
7	446,08125	6	82,5	16	114,8	26	162,2	36	233,6
8	446,09375	7	85,4	17	118,8	27	167,9	37	241,8
		8	88,5	18	123,0	28	173,8	38	250,3
		9	91,5	19	127,3	29	179,9		

14 REKLAMATIONSRET

14.1 REKLAMATIONSRET

Enheder fra Topcom er omfattet af en 24-måneders reklamationsfrist jvf. gældende lovgivning. Reklamationsfristen gælder fra den dag, forbrugeren køber den nye enhed. Reklamationsretten skal dokumenteres ved at den originale regning eller kvittering vedlægges, hvorpå købsdato samt enhedens type er anført.

14.2 HÅNDTERING AF FEJLBEHÆFTEDE ENHEDER

Ved reklamation kontaktes det sted, hvor telefonen er købt.

Den defekte enhed sendes retur til et Topcom servicecenter (i de fleste tilfælde via forhandleren) vedhæftet gyldig købskvittering eller kopi heraf.

Hvis enheden har en defekt inden for reklamationsfristen, vil Topcom eller dennes officielt udnævnte servicecenter, uden vederlag reparere enhver defekt, som måtte skyldes fejl i materialer eller fremstilling.

Topcom vil efter eget skøn indfri reklamationsrettens forpligtelser ved enten at reparere eller udskifte fejlbehæftede enheder eller reservedele på disse.

Ved udskiftning/ombytning kan farve og model variere fra den købte enhed..

14.3 REKLAMATIONSRETUNDTAGELSER

Ved skader eller defekter, som skyldes forkert behandling eller betjening, samt skader, der skyldes brug af uoriginale reservedele eller tilbehør, som ikke er anbefalet af Topcom, bortfalder reklamationsretten. Desuden omfatter reklamationsretten ikke skader, der skyldes ydre faktorer, såsom lynnedslag, vand- og brandskader, samt skader der skyldes transport.

Reklamationsretten bortfalder hvis enhedens serienumre er blevet ændret, fjernet eller på nogen måde ikke stemmer overens eller er gjort ulæselige.

Batterier er ikke omfattet af reklamationsretten, da dette er en forbrugsvare.

Reklamationsretten bortfalder desuden, hvis enheden er blevet repareret, ændret eller modificeret af køber eller af et ukvalificeret og ikke officielt udnævnt Topcom servicecenter.

Af sikkerhedsmæssige grunde tilrådes det, at apparatet frakobles telenettet ved tordenvejr.

CE-mærkningen bekræfter, at produktet er i overensstemmelse med kravene i Rådets teleterminaldirektiv.

1 JOHDANTO

Kiitos Topcom Twintalker 3700 -radiopuhelimen hankkimisesta. Twintalker on lyhyen kantaman vähävirtainen radiopuhelin, jonka ainoana käyttökustannuksena on akkujen lataamisesta aiheutuva minimaalinen kustannus.

Twintalker 3700 -radiopuhelimessa käytetään Private Mobile Radio -taajuuksia, ja puhelimen käyttö on sallittua kaikissa niissä maissa, jotka on mainittu tuotepakkauksessa ja tässä ohjekirjassa.

2 KÄYTTÖTARKOITUS:

Laite soveltuu hyvin niin työ- kuin harrastuskäyttöönkin. Esimerkiksi: Laite mahdollistaa yhteydenpidon esimerkiksi kahden tai useamman auton, polkupyörän tai hiihtäjän välillä. Sen avulla voidaan olla yhteydessä lapsiin, kun he ovat ulkona leikkimässä jne.



Rajoitukset:

Tarkista paikalliset määräykset, ennen kuin käytät laitetta muualla kuin ostomaassa. Laitestandardi ei ole välttämättä hyväksytty kyseisessä maassa.

3 TURVAOHJEET

3.1 YLEISTÄ

Tutustu tarkkaan seuraaviin turvallisuus- ja käyttöohjeisiin. Tutustu laitteen kaikkiin eri ominaisuuksiin. Säilytä käyttöohje hyvässä tallessa, jotta voisit käyttää sitä tarpeen vaatiessa.

3.2 PALOVAMMAT

- Jos antennisuojaus vaurioituu, älä koske antenniin, sillä jos vioittunut antenni koskettaa ihoa lähetyksen aikana, seurauksena voi olla lievä palovamma.
- Jos sähköä johtavat materiaalit kuten korut, avaimet tai ketjut koskettavat paristojen suojaamattomia napoja, seurauksena voi olla omaisuusvahinko. Materiaali voi muodostaa virtapiirin (oikosulku) ja kuumentua. Ole varovainen, kun käsittelet ladattuja akkuja, etenkin jos panet ne taskuun, laukkuun tai muuhun metalliesineitä sisältävään säiliöön.

3.3 HENKILÖKOHTAINEN TURVALLISUUS

- Käyttö autossa: Älä aseta laitetta turvatyynyn yläpuolelle tai sen toiminta-alueelle. Turvatyyny täytyy kovalla paineella. Jos laite on asetettu turvatyynyn toiminta-alueelle ja tynny täytyy äkillisesti, laite voi singota suurella voimalla ja aiheuttaa vakavia vammoja ajoneuvossa oleville henkilöille.
- Radiopuhelimen on oltava vähintään 15 cm etäisyydellä sydämentahdistimesta.
- Sammuta laite välittömästi, jos se aiheuttaa häiriöitä lääketieteelliselle laitteelle.
- Älä vaihda akkuja paikassa, jossa on räjähdysvaara. Akkujen asettamisen tai poistamisen yhteydessä syntyvät kipinät saattavat aiheuttaa räjähdysvaaran.
- Kytke radiopuhelimen virta pois päältä alueella, jos on räjähdysvaara. Tällaisella alueella tapahtuva kipinäointi saattaa aiheuttaa räjähdysvaaran tai tulipalon, jonka seurauksena on henkilövamma tai jopa kuolema.
- Älä koskaan heitä akkuja tuleen, sillä ne saattavat räjähtää.



Alueet, joissa on mahdollisesti räjähdysvaara, on usein, muttei aina, merkitty selkeästi. Tällaisia paikkoja ovat muun muassa tankkausalueet, kuten laivojen kannen alla oleva alue, polttoaineen ja kemikaalien siirtotai varastointitilat; alueet, joiden ilmassa on kemikaaleja tai hiukkasia, kuten hiekkaa, pölyä tai metallihiukkasia; ja kaikki sellaiset alueet, joissa sinua yleensä kehoitetaan sammuttamaan ajoneuvon moottori.

3.4 MYRKYTYSVAARA

- Pidä akut pois lasten ulottuvilta.

3.5 LAKIMÄÄRÄYKSET

- PMR-laitteen käyttäminen on kiellettyä joissakin maissa ajoneuvoa kuljettaessa. Tässä tapauksessa poistu ajoväylältä ennen kuin käytät laitetta.
- Kytke laite pois päältä lentokoneessa niin pyydettyä. Laitetta on käytettävä ilmailusäädösten ja miehistön ohjeiden mukaisesti.
- Kytke laite pois päältä kaikissa sellaisissa tiloissa, joissa sen käyttö on kielletty. Sairaaloissa ja terveyskeskuksissa saatetaan käyttää laitteita, jotka ovat herkkiä radiotaajuudella toimiville laitteille.
- Antennin vaihtaminen tai muuntaminen saattaa vaikuttaa PMR-radion ominaisuuksiin ja rikkoa CE-säädöksiä. Luvattomat antennit saattavat myös vahingoittaa radiolaitetta.

3.6 HUOMAA

- Älä koske antenniin, kun laite on käytössä, sillä se saattaa vaikuttaa kuuluvuuteen.
- Poista akku, jos laite on käyttämättä pidemmän aikaa.

4 PUHDISTUS JA HUOLTO

- Puhdista laite vedellä kostutetulla pehmeällä liinalla. Älä käytä puhdistusaineita tai liuottimia; ne voivat vahingoittaa koteloa ja vuotaa laitteen sisälle aiheuttaen pysyviä vaurioita.
- Akkunavat voidaan puhdistaa kuivalla nukattomalla liinalla.
- Jos laite kastuu, kytke se pois päältä ja poista akut välittömästi. Kuivaa akkukotelo pehmeällä liinalla, jotta vauriot jäisivät mahdollisimman pieniksi. Jätä akkukotelon kansi auki yön yli tai kunnes kotelo on täysin kuiva. Älä käytä laitetta ennen kuin se on täysin kuiva.

5 LAITTEEN HÄVITTÄMINEN



Hävitä laite ja käytetyt akut ympäristöystävällisesti.
Älä heitä akkuja tavallisen kotitalousjätteen sekaan.

6 PMR-LAITTEEN KÄYTTÖ

Jotta PMR-laitteiden välinen viestintä onnistuisi, niiden on oltava samalla kanavalla sekä laitteen kantaman sisäpuolella (enintään 3 kilometriä avoimessa tilassa). Koska laitteet käyttävät vapaata taajuusaluetta (kanavia), kaikki käytössä olevat laitteet käyttävät samoja kanavia (yhteensä 8 kanavaa). Yksityisyyttä ei sen vuoksi voi taata. Jokainen PMR-laitteen käyttäjä, joka on samalla kanavalla kanssasi, voi kuulla keskustelusi.

Jos haluat yhteyden toiseen henkilöön (äänisignaalin lähettäminen), paina **(PTT)** -näppäintä (paina, kun haluat puhua). Kun painat näppäintä, laitteen lähetystoiminto käynnistyy ja voit puhua mikrofoniiin. Kaikki kantavuusalueella ja samalla kanavalla sekä valmiustilassa (ei lähettämässä signaalia) olevat PMR-laitteet voivat vastaanottaa viestisi. Sinun on odotettava toisen osapuolen viesti loppuun asti, ennen kuin voit vastata viestiin. Jokaisen viestintälähteyksen loputtua laite antaa merkkiään. Kun haluat vastata, paina vain **(PTT)** -näppäintä ja puhu mikrofoniiin.



Jos useampi käyttäjä painaa **(PTT) -näppäintä yhtäaikaan, vain voimakkain signaali pääsee läpi. Lähetä signaali (paina **(PTT)** -näppäintä) sen vuoksi vain silloin, kun kanava on vapaa .**

7 ALKUVALMISTELUT

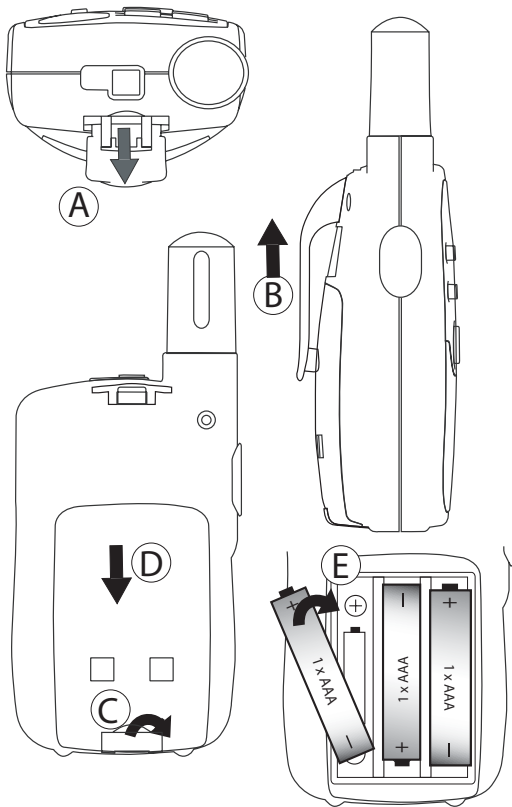

7.1 VYÖKIINNİKKEEN IRROTTAMINEN/KIINNITÄMINEN

1. Kun haluat irrottaa laitteen vyökiinnitimestä, työnnä kiinnitintä (B) antennia kohti samalla, kun vedät kiinnittimen liuskasta (A).
2. Kun asetat vyökiinnitintä uudelleen paikoilleen, naksahdus kertoo, milloin kiinnitin lukittuu tukevasti.

7.2 PARISTOJEN ASETTAMINEN

1. Poista vyökiinnitin (§ 7.1).
2. Vedä paristolokeron kannen liuskasta (C) ja liu'uta kantta antennista poispäin. (D)
3. Aseta ladattava akku paikalleen siten, että sen navat ovat kuvan mukaisesti.
4. Varmista, että metallianturit osoittavat radiopuhelimesta ulospäin, jotta ne osuisivat akkutilan kanteen.
5. Laita akkukotelon kansi ja vyöpidike takaisin paikalleen (§ 7.1).

HUOM: Mukana tulevan akun sijasta TT3700-radiopuhelimessa voidaan käyttää neljää tavallista ladattavaa AAA-akua. Aseta akut paikoilleen akkukotelossa olevien napamerkintöjen mukaisesti. Et voi käyttää pöytälaturia, jos radiopuhelimeen on asennettu neljä tavallista ladattavaa AAA-akua.

8 AKKUJEN LATAUS

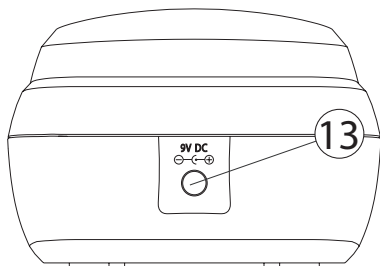

Kun olet asettanut akkupakkaukset paikoilleen, pöytälaturi mahdollistaa helpon latauksen

1. Aseta pöytälaturi tasaiselle pinnalle.
2. Liitä mukana tulevan muuntajan johdon toinen pää pistorasiaan ja toinen pää pöytälaturin takaosaan (13).

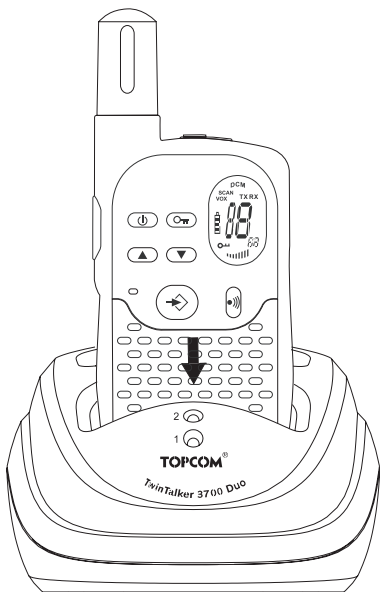





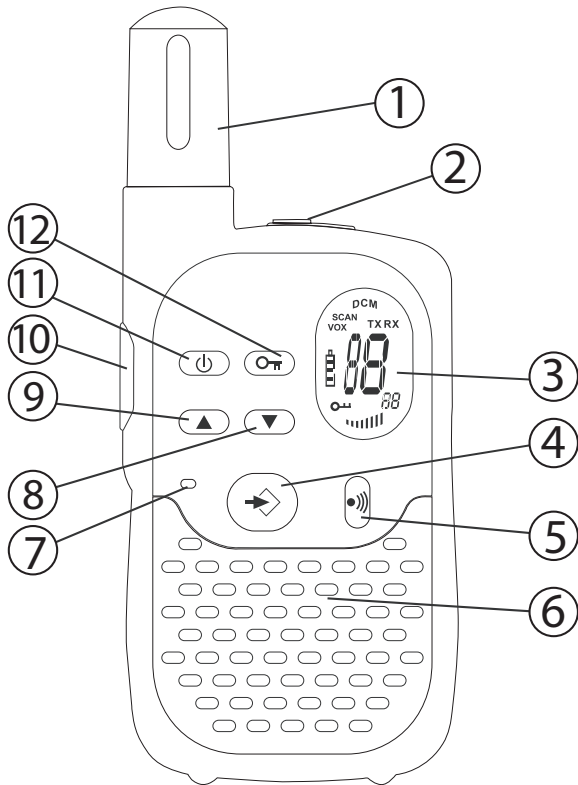

3. Aseta radiopuhelin laturiin kuvan mukaisesti.
4. Latauksen merkkivalo syttyy, kun laite on asennettu paikoilleen oikein ja lataus alkaa.

Akkujen lataaminen kestää noin 8-10 tuntia.

9 PAINIKKEET



1. Antenni
2. Kaiutin/mikrofoni/laturi -liitin
3. Nestekidenäyttö
4. Valikkopainike 
 - Avaa valikko.
5. Soittopainike 
 - Lähetä soittoaäni
6. Kaiutin
7. Mikrofoni
8. Alas-painike 
 - Vähennä kaiuttimen äänen voimakkuutta
 - Valitse valikosta edellinen kohta.
9. Ylös-painike 
 - Lisää kaiuttimen äänen voimakkuutta
 - Valitse valikosta seuraava kohta
10. Puhu painaessasi -painike 
 - Paina, kun haluat puhua, ja vapauta, kun haluat kuunnella
 - Vahvista valikon asetus
11. PÄÄLLE/POIS -painike 
12. LUKKO-painike Soittopainike 





10 NÄYTÖN SELITYKSET

	<ol style="list-style-type: none"> a. TX-kuvake - näkyy, kun puhelin lähettää signaaleja b. RX-kuvake - näkyy, kun puhelin vastaanottaa signaaleja c. Kanavan numero d. CTCSS e. Kaiuttimen äänenvoimakkuuden osoitin f. Lukituskuvake - näkyy, kun näppäimistö on lukittu. g. Pariston lataustason osoitin h. Äänivalintakuvake - näkyy, kun puhelin on äänivalintatilassa (Vox) i. Skannauksen kuvake - näkyy, kun skannaustila on aktivoitu j. Kaksoisskannauksen kuvake - näkyy, kun kaksoisskannaustila on aktivoitu
--	---

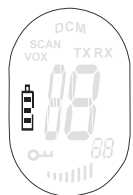
11 PARISTON LATAUSTASO/HEIKON PARISTON OSOITIN

Pariston lataustaso osoitetaan näytön paristokuvakkeen sisällä olevan värityksen määrällä.



-  Täysi paristo
-  Paristo 2/3 ladattu
-  Paristo 1/3 ladattu
-  Tyhjä paristo



Silloin, kun pariston lataustaso on alhainen, paristokuvake vilkkuu sen merkiksi, että paristot tulee vaihtaa uusiin tai ladata.



Hävitä paristot niille tarkoitetulla tavalla äläkä heitä niitä kotitalousroskien mukana pois. Älä päästä oikosulkua syntymään äläkä aseta alttiiksi tulelle. Poista laitteesta paristot, jos et käytä laitetta pitkään aikaan.



12 TWINTALKER 3700 -PUHELIMEN KÄYTTÖ

12.1 LAITTEEN VIRRRAN KYTKEMINEN/SAMMUTTAMINEN

- Kun haluat aktivoida; pidä painettuna . Laitteesta kuuluu merkkiääni ja näyttöön ilmestyy tämänhetkinen kanava.
- Kun haluat sammuttaa; pidä painettuna  uudelleen. Laitteesta kuuluu merkkiääni ja näyttö pimenee.

12.2 KAIUTTIMEN ÄÄNENVOIMAKKUUDEN SÄÄTÖ



Kaiuttimen äänenvoimakkuutta voidaan säädellä käyttämällä painikkeita  ja . Kaiuttimen äänenvoimakkuuden taso näkyy näytössä.

12.3 SIGNAALIEN VASTAANOTTAMINEN





Laite on jatkuvasti vastaanottavassa tilassa aina, kun siihen on kytketty virta päälle ja kun se ei ole juuri lähettämässä signaaleja. Kun laite vastaanottaa signaaleja tämänhetkiselä kanavalla, RX-kuvake näkyy näytössä.



Jotta muut voisivat vastaanottaa lähettämiäsi signaaleja, heidän täytyy olla samalla kanavalla ja puhelimen täytyy käyttää CTCSS-koodia.

12.4 SIGNAALIEN LÄHETTÄMINEN







- Pidä painettuna näppäin , kun haluat lähettää.
- Pidä laitetta pystysuorassa asennossa ja pidä mikrofonia n. 10 cm:n etäisyydellä suusta ja puhu mikrofoniiin.
- Vapauta painike , kun olet lopettanut lähettämisen.

12.5 KANAVAN VAIHTO

Puhelimessa on 8 kanavaa valittavana.

Kun haluat vaihtaa kanavaa:



- Paina  kerran, tämänhetkinen kanava vilkkuu näytössä.
- Paina  tai , kun haluat vaihtaa kanavaa.
- Paina  vahvistaaksesi valintasi ja palaa normaalitilaan (NORMAL).
- Kun haluat vahvistaa valintasi ja vaihtaa seuraavaan vaihtoehtoo, paina .





Huomautus: Kaikki samalle kanavalle säädetyt radiopuhelimet voivat kuunnella keskusteluasi, myös sellaiset, jotka käyttävät muuta kuin CTCSS-koodia.

12.6 CTCSS (CONTINUOUS TONE CODED SQUELCH SYSTEM)

Kahden merkin CTCSS-koodi merkitsee erityistä radiopuhelimen lähettämää äänitaajuutta. Kaksi puhelimen käyttäjää, joiden puhelimissa on sama kanava ja samat CTCSS-asetukset, voivat kuulla toisiaan. He eivät voi kuulla muita samalla kanavalla olevia, ellei muissakin puhelimissa ole avattu täysin sama CTCSS-koodi.

Puhelimessa on 38 CTCSS-koodia valittavana.





- Paina  kaksi kertaa, niin CTCSS-koodi alkaa vilkkua.
- Paina  tai , kun haluat vaihtaa koodia.
- Paina  vahvistaaksesi valintasi ja palaa normaalitilaan (NORMAL).
- Kun haluat vahvistaa valintasi ja vaihtaa seuraavaan vaihtoehtoo, paina .

Huomautus: Kaikki samalle kanavalle säädetyt radiopuhelimet voivat kuunnella keskusteluasi, myös sellaiset, jotka käyttävät muuta kuin CTCSS-koodia.

12.7 HAKU-TOIMINTO (MONITOR)





Voit käyttää hakutoimintoa etsiäksesi heikompia, samalla kanavalla olevia signaaleja.

- Paina  tai , kun haluat aktivoida hakutoiminnon.
- Paina , kun haluat lopettaa hakutoiminnon.

12.8 ÄÄNIAKTIVOINNIN VALINTA (VOX)





Puhelin kykenee aktivoitumaan äänen (VOX) avulla ja lähettämään näin signaaleja. Ääniaktivoitussa tilassa radiopuhelin lähettää signaaleja silloin, kun se aktivoituu äänesi tai muun ympärilläsi olevan äänilähteen avulla. Ääniaktivoitinta ei suositella käytettäväksi silloin, kun puhelinta käytetään meluisassa tai tuulisessa ympäristössä.





- Paina  3 kertaa.
- Paina , kun haluat käynnistää Vox-toiminnon ja paina , niin voit valita ääniaktiivisuuden herkkyystason, joka osoitetaan näytön oikeassa kulmassa. Paina , kunnes näyttöön ilmestyy OF, kun haluat lopettaa ääniaktivointi-toiminnon.
- Ääniaktivoitussa tilassa näytössä näkyy VOX-kuvake.
- Kun haluat vahvistaa valintasi ja palata normaalitilaan, paina .

12.9 KANAVIEN SELAUS

Kanavien selaus -toiminnon (channel scan) avulla voit etsiä aktiivisia signaaleja loputtomassa kehässä kanavalta 1 kanavaan 8 asti.

- Pidä painettuna . Paina lyhyesti , kun haluat aloittaa kanavaselauksen.
- Vapauta painikkeet.
- Kun puhelin huomaa aktiivisen signaalin (yksi 8 kanavasta), kanavaselaus pysähtyy ja kuulet aktiivisen signaalin.
- Paina , kun haluat kommunikoida tämän kanavan kautta. Painamalla  voit lopettaa kanavien selauksen.

Kun puhelin huomaa aktiivisen kanavan (yksi 8 kanavasta), voit hypätä sen yli painamalla  tai  ja jatkaa seuraavan aktiivisen kanavan etsintää.

12.10 SOITTOÄÄNET

Soittoäänen avulla muut huomaavat, että haluat puhua.

a. Soittoäänen asetukset



Valittavana on 5 erilaista soittoääntä.

- Paina 4 kertaa. Näyttöön ilmestyy CA.
- Paina tai , kun haluat valita toisen soittoäänen tai valitse OF, kun haluat jättää kyseisen soittoäänen.
- Paina vahvistaaksesi valintasi ja palaa valmiustilaan.

b. Soittoäänen lähettäminen

Paina lyhyesti. Soittoääntä lähetetään 3 sekunnin ajan asetetulla kanavalla.

12.11 VAHVISTUSÄÄNIMERKKI (ROGER BEEP) POIS/PÄÄLLE

Sen jälkeen, kun -painike on vapautettu, laite lähettää vahvistusäänimerkin sen merkiksi, että olet lopettanut puhumisen.



Vahvistusäänimerkin asettaminen

- Paina 5 kertaa. Näyttöön ilmestyy 'ro'.
- Paina , kun haluat aktivoida (ON/päällä) tai , kun haluat lopettaa äänimerkki-toiminnon (OF/pois).
- Paina vahvistaaksesi valintasi ja palaa valmiustilaan.

12.12 NÄPPÄINÄÄNI PÄÄLLÄ/POIS

Kun a-näppäin on painettuna, laitteesta kuuluu lyhyt äänimerkki.



Näppäinäänen valitseminen

- Paina 6 kertaa. Näyttöön ilmestyy 'to'.
- Paina , kun haluat aktivoida (ON/päällä) tai , kun haluat lopettaa äänimerkki-toiminnon (OF/pois).
- Paina vahvistaaksesi valintasi ja palaa valmiustilaan.

12.13 KAKSOISKANAVAKUUNTELU-TOIMINTO (DUAL CHANNEL MONITOR)

Puhelin on asetettu valmiustilassa yhdelle kanavalle, jolla on CTCSS-koodi. Puhelin vastaanottaa signaaleja ainoastaan tältä kanavalta ja tällä CTCSS-koodilla.

Kaksoiskanavakuuntelu-toiminnon avulla voit kuunnella toistakin kanavaa, jolla on CTCSS-koodi. Tämä toiminto on hyödyllinen silloin, jos olet ostanut toisenkin radiopuhelimen.

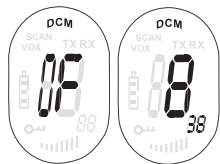

- Paina 7 kertaa, näyttöön ilmestyy DCM.
- Paina tai , kun haluat vaihtaa kanavaa.
- Paina kanavavalinnan vahvistukseksi ja siirry CTCSS-alakanavan valintaan (CTCSS SUB-CHANNEL SELECTION).
- Paina tai , kun haluat vaihtaa CTCSS-koodia.
- Paina vahvistukseksi.

Toiminnon poistamiseksi valitse kanava 'O'.

Kun kaksoiskanava-toiminto on aktivoitu, puhelin vaihtaa jaksoittain valmiuskanavan + CTCSS ja kaksoiskanavan + CTCSS välillä.

12.14 NÄPPÄINLUKKO



- Paina -näppäintä kaksi sekuntia, kun haluat lukita näppäimistön tai poistaa lukituksen. NÄPPÄINLUKKO-kuvake näkyy nestekidenäytössä.
- Paina hetken aikaa -näppäintä uudestaan, kun haluat avata näppäinten lukituksen.

12.15 SEKUNTIKELLO

- Paina 3 sekunnin ajan sekuntikellotilaan siirtymiseksi
- Paina laskennan aloittamiseksi
- Paina laskennan lopettamiseksi
- Paina ajastimen nollaamiseksi
- Paina 3 sekunnin ajan sekuntikellotilasta poistumiseksi

12.16 LISÄLAITTEENA OLEVAN KUULOKKEEN LIITTÄMINEN

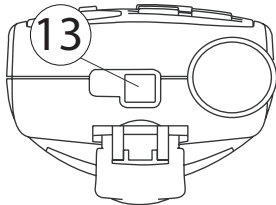

Twintalker 3700 -radiopuhelimeen voi liittää ulkoisen mikrofonin ja kaiuttimen.

Liitin sijaitsee laitteen yläosassa olevan suojakumin alla. Kun haluat liittää ulkoisen kaiutin/mikrofoni-kuulokkeen, nosta laitteen yläosassa olevaa kumiläppää, jotta liitin tulisi esille. Aseta sopiva liitin paikalleen.

13 TEKNISET TIEDOT

Kanavat	8
CTCSS	38
Taajuus	446.00625MHz - 446.09375 MHz
Kantama	Jopa 3 Km (ulkona avoimessa maastossa)
Akut	Kolme AAA alkaliparistoa tai ladattavaa NiMH-akkua
Lähetysteho	=< 500mW ERP
Modulaatiolaji	FM - F3E
Kanavaväli	12,5 KHz

Channel Frequency Chart:		CTCSS Code Chart							
Channel	Frequency (MHz)	Code	Frequency (Hz)	Code	Freq. (Hz)	Code	Freq. (Hz)	Code	Freq. (Hz)
1	446,00625	0	Disabled	10	94,8	20	131,8	30	186,2
2	446,01875	1	67,0	11	97,4	21	136,5	31	192,8
3	446,03125	2	71,9	12	100,0	22	141,3	32	203,5
4	446,04375	3	74,4	13	103,5	23	146,2	33	210,7
5	446,05625	4	77,0	14	107,2	24	151,4	34	218,1
6	446,06875	5	79,7	15	110,9	25	156,7	35	225,7
7	446,08125	6	82,5	16	114,8	26	162,2	36	233,6
8	446,09375	7	85,4	17	118,8	27	167,9	37	241,8
		8	88,5	18	123,0	28	173,8	38	250,3
		9	91,5	19	127,3	29	179,9		

14 TAKUU

14.1 TAKUUAIKA

Topcom-laitteilla on 24 kuukauden takuu. Takuu aika alkaa sinä päivänä, jolloin uusi laite ostetaan. Jos tarvikkeet tai viat aiheuttavat laitteelle vähäisiä toimintahäiriöitä tai laskevat hieman laitteen arvoa, takuu ei korvaa tällaisia menetyksiä.

Takuu myönnetään alkuperäistä kuittia vastaan, jos kuitissa on mainittu ostopäivämäärä ja laitteen tyyppi.

14.2 TAKUUTOIMET

Palauta viallinen laite Topcomin palvelukeskukseen ostokuitin kera.

Jos laitteeseen tulee vika takuuajana, Topcom tai sen virallisesti nimetty palvelukeskus korjaa materiaali- tai valmistusvirheistä johtuvat viat maksutta.

Topcom voi täyttää takuuvellisuutensa joko korjaamalla tai vaihtamalla viallisen laitteen tai viallisen laitteen osan. Jos laite vaihdetaan uuteen, tilalle annetun laitteen väri ja malli voivat poiketa alkuperäisen laitteen väristä ja mallista.

Alkuperäinen ostopäivämäärä määrää takuuajan alkamisajankohdan. Takuu aika ei pitene, jos Topcom tai sen nimetty palvelukeskus vaihtaa tai korjaa laitteen.

14.3 TAKUUEHDOT

Takuu ei korvaa vääränlaisesta käsittelystä tai käytöstä johtuvia vaurioita, eikä vaurioita, jotka johtuvat muiden kuin Topcomin suosittelien, ei-alkuperäisten osien tai lisälaitteiden käytöstä.

Langattomat Topcom-puhelimet on suunniteltu käytettäväksi ainoastaan uudelleenladattavien paristojen kanssa. Takuu ei korvaa muiden kuin uudelleenladattavien paristojen käytöstä aiheutuneita vaurioita.

Takuu ei korvaa ulkopuolisten tekijöiden, kuten salama-, vesi- tai palovahinko, aiheuttamia vaurioita eikä kuljetuksen aikana aiheutuneita vaurioita.

Takuu ei ole voimassa, jos laitteen sarjanumero on muutettu, poistettu tai tehty lukemattomiksi.

Takuu ei ole voimassa, jos laitteen omistaja tai epäpätevä, muu kuin virallisesti nimetty Topcom-palvelukeskus on korjannut tai muutellut laitetta.

Laite noudattaa R&TTE-direktiivien vaatimuksia, mikä on vahvistettu CE-merkillä.

1 ÚVOD

Děkujeme Vám, že jste si zakoupili TOPCOM Twintalker 3700. Je to nízkonapět'ový rádiový komunikační prostředek s krátkým dosahem, který nemá žádné provozní náklady, s výjimkou minimálních nákladů souvisejících s dobíjením baterií.

TwinTalker 3700 funguje na kmitočtech soukromých mobilních vysílaček a lze jej používat v jakékoli zemi, kde je taková služba povolena, jak je uvedeno na balící krabici tohoto zařízení a v jeho příručce.

2 ÚČEL POUŽITÍ

Zařízení lze používat pro různé profesionální a rekreační účely, např. pro komunikaci mezi dvěma nebo více vozidly za jízdy, při jízdě na kole a lyžování. Můžete jej také používat pro komunikaci s Vašimi dětmi, které si hrají venku atd.



Omezení:

Před použitím zařízení v jiné zemi než tam, kde bylo zakoupeno, se nejprve ujistěte, zda je to v souladu s místními předpisy, které by takové použití mohly zakazovat.

3 BEZPEČNOSTNÍ UPOZORNĚNÍ

3.1 VŠEOBECNĚ

Přečtěte si prosím následující informace, které se týkají bezpečnosti a správného použití zařízení. Seznamte se se všemi jeho funkcemi. Uchovejte tuto příručku na bezpečném místě, aby bylo možné ji v budoucnu použít.

3.2 POPÁLENINY

- Je-li kryt antény poškozený, nedotýkejte se jej, protože při styku antény s kůží může během vysílání dojít ke vzniku menších popálenin.
- Baterie mohou způsobit poškození různých předmětů, např. spálení vodivých materiálů jako jsou šperky, klíče nebo řetízky z korálků, pokud mezi nimi a nekrytými svorkami baterií dojde ke kontaktu. Daný materiál může uzavřít elektrický obvod (dojde ke zkratu), což může způsobit jeho zahřátí na vysokou teplotu. Při manipulaci s nabitými bateriemi postupujte opatrně, zvláště pokud baterie ukládáte do kapsy, kabelky nebo na jiné místo, na kterém jsou přítomné kovové předměty.

3.3 OSOBNÍ BEZPEČNOST

- Neumist'ujte zařízení do prostoru nad air bag nebo do míst, které air bag při aktivaci zaplní. Air bagy se nafukují s velkou silou. Je-li komunikátor umístěn v prostoru aktivace air bagu a dojde k jeho nafouknutí, může být komunikátor vymrštěn velkou silou a způsobit vážné zranění posádky vozidla.
- Neumist'ujte vysílačku na menší vzdálenost než 15 centimetrů od kardiostimulátoru.
- Dochází-li mezi vysílačkou a nějakým lékařským přístrojem k interferenci, okamžitě vysílačku vypněte.
- Nevyměňujte baterie na místech, kde hrozí výbuch. Při instalaci nebo výměně baterií může dojít ke kontaktnímu zajiskření, které může způsobit výbuch.
- Nacházíte-li se na jakémkoli místě, kde hrozí výbuch, vypněte svůj komunikátor. Jiskry by na takovém místě mohly způsobit výbuch nebo požár, v jehož důsledku by mohlo dojít k fyzické újmě nebo dokonce smrti.
- Nikdy nevhazujte baterie do ohně, protože by mohlo dojít k jejich výbuchu



Místa, kde hrozí nebezpečí výbuchu, jsou často, ale ne vždy, jasně označena. Patří mezi ně místa, kde se čerpají pohonné hmoty, jako např. dolní paluby na lodích, čerpací či skladovací zařízení paliva nebo chemikálií, místa, na kterých jsou ve vzduchu přítomny chemikálie nebo částice, jako např. obilný, kovový či jiný prach, a jakákoli jiná místa, na kterých jsou běžně umístěna upozornění vyzývající k vypnutí motoru vozidla.

3.4 NEBEZPEČÍ OTRAVY

- Baterie uchovávejte mimo dosah dětí.

3.5 PRÁVNÍ OTÁZKY

- V některých zemích je zakázáno používat soukromé mobilní vysílačky při řízení motorového vozidla. Je-li tomu tak, opusťte před použitím zařízení komunikaci, po které jedete.
- Nacházíte-li se na palubě letadla, vypněte jednotku, jste-li k tomu vyzváni. Jakékoli použití jednotky musí být v souladu s předpisy dopravce a pokyny posádky.
- Jednotku vypínejte také na místech, kde Vám to nařizují vyvěšená upozornění. V nemocnicích a lékařských zařízeních se používají přístroje citlivé na vnější energii vyzařovanou rádiovým kmitočtem.
- Výměna či úprava antény může změnit technické specifikace Vaší soukromé mobilní vysílačky a porušit tak nařízení ES. Nepovolené antény by také mohly poškodit vysílačku.

3.6 POZNÁMKY

- Při vysílání se nedotýkejte antény, jelikož by to mohlo mít nepříznivý vliv na dosah vysílání.
- Nebudete-li zařízení delší dobu používat, vyjměte z něj baterie.

4 ČIŠTĚNÍ A ÚDRŽBA

- Jednotku čistěte měkkým hadříkem navlhčeným ve vodě. Při čištění jednotky nepoužívejte čisticí prostředky ani rozpouštědla, protože by mohla poškodit pouzdro zařízení a vniknout dovnitř, což by způsobilo nevratné poškození jednotky.
- Kontakty baterií lze otírat suchým hadříkem, který nepouští chlupy.
- Pokud jednotka navlhne, vypněte ji a okamžitě z ní vyjměte baterie. Vysušte prostor na baterie měkkým hadříkem, abyste minimalizovali možné poškození vodou. Kryt prostoru na baterie ponechte sejmutý, buď přes noc nebo dokud jednotka zcela nevyschne.

5 LIKVIDACE ZAŘÍZENÍ



Jednotku a použité baterie likvidujte ekologicky. Nevyhazujte baterie do běžného domovního odpadu.

6 POUŽITÍ SOUKROMÉ MOBILNÍ VYSÍLAČKY

Pokud chcete, aby spolu komunikovaly dvě soukromé mobilní vysílačky, musejí být tyto jednotky naladěny na stejný kanál a musejí se nacházet v dosahu jejich vysílání (až 3 km na otevřeném prostranství). Jelikož tato zařízení používají volná frekvenční pásma (kanály), musejí všechna jednotky, které jsou v provozu, tyto kanály sdílet (celkem 8 kanálů). Důvěrnost proto nelze zaručit. Pokud bude mít někdo svoji soukromou mobilní vysílačku naladěnou na stejný kanál, může Váš rozhovor odposlouchávat. Chcete-li komunikovat (přenášet hlasový signál), musíte stisknout tlačítko PTT. Po stisknutí tohoto tlačítka přejde zařízení do vysílacího režimu a vy můžete začít mluvit do mikrofonu. Uslyší vás všechny ostatní soukromé mobilní vysílačky v dosahu, které budou naladěné na stejný kanál a budou v pohotovostním režimu (tzn. nebudou právě vysílat). Předtím, než budete moci na hlasovou zprávu odpovědět, bude muset počkat, až osoba na druhém konci ukončí vysílání. Na konci každého vysílání vyše jednotka pípnutí. Chcete-li odpovědět, stiskněte jednoduše tlačítko PTT a začněte mluvit do mikrofonu.



Pokud stisknou tlačítko PTT zároveň dva nebo více uživatelů, přijme přijímač pouze nejsilnější signál a ostatní signály budou potlačeny. Proto byste měli vysílat (stisknout tlačítko PTT) pouze v případě, je-li kanál volný.

7 AČÍNÁME

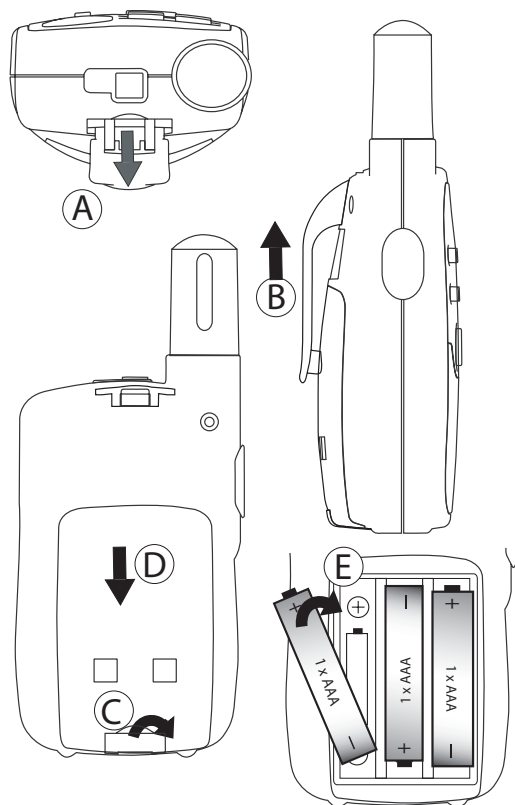

7.1 SEJMUTÍ/NASAZENÍ PŘEZKY NA OPASEK

1. Chcete-li z jednotky sejmout opaskovou přezku (B), zatlačte na ni směrem k anténě a přitom zatáhněte za její jazýček (A).
2. Při nasazování opaskové přezky zpět musíte uslyšet cvaknutí, které znamená, že přezka BeltClip je zajištěná ve správné poloze.

7.2 INSTALACE BATERIÍ

1. Sejměte opaskovou přezku (§ 7.1).
2. Zatáhněte za jazýček krytu baterií (C) směrem dolů a odsuňte kryt baterií směrem od antény (D).
3. Nainstalujte dobíjecí bateriovou jednotku, jak je uvedeno na obrázku, a dbejte přitom na správnou polaritu. Zajistěte, aby postranní kovové kontakty směřovaly ven od vysílačky, za účelem spojení s dvířkami baterií.
4. Nasadte kryt baterií a opaskovou přezku zpět (§ 7.1).

Poznámka: Namísto sady baterií, která tvoří součást dodávky, lze TT3700 použít se 3 standardními dobíjecími bateriemi AAA. Při instalaci dbejte na správnou polaritu zobrazenou uvnitř prostoru na baterie. Budou-li nainstalovány standardní dobíjecí baterie AAA, nebudete moci použít standardní stolní dobíječku.

8 DOBÍJENÍ BATERIÍ

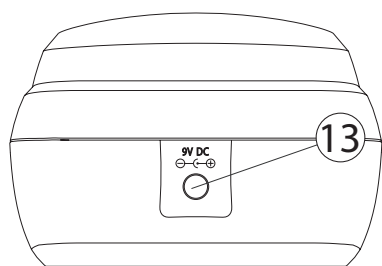

Po nainstalování bateriových jednotek je možné k jejich snadnému dobíjení využít stolní dobíječky.

1. Umístěte stolní dobíječku na rovný povrch.
2. Zapojte jeden konec adaptéru, který je součástí dodávky, do elektrické zásuvky a druhý konec do konektoru na zadní straně stolní dobíječky (13).





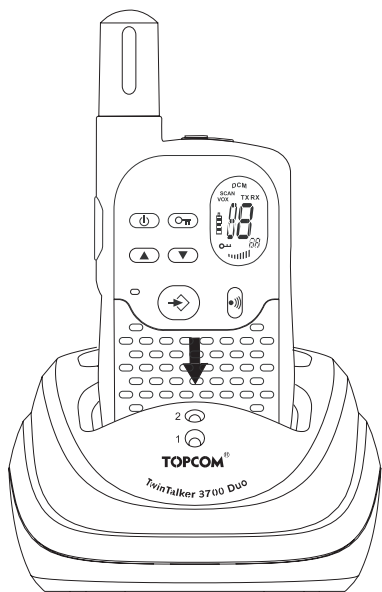

3. Vložte vysílačku do dobíječky, jak je uvedeno na obrázku.
4. LED dioda dobíjení se rozsvítí, je-li vysílačka správně zasunutá a dobíjí se.

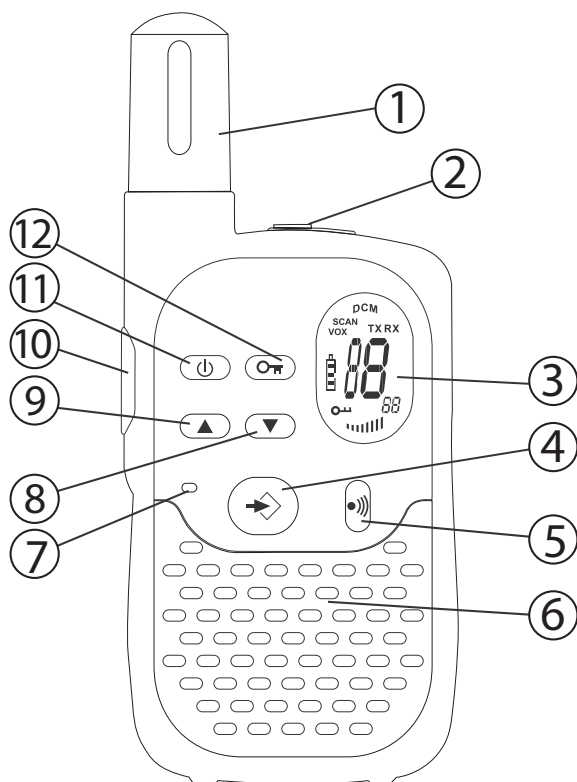
Plné nabití baterií trvá přibližně 8 až 10 hodin.



9 TLAČÍTKA



1. ANTÉNA
2. Konektor REPRODUKTOR/MIKROFON/
DOBÍJEČKA
3. LCD displej
4. Tlačítko MENU 
 - Přístup do menu.
5. Tlačítko HOVOR 
 - Odeslání volacího tónu
6. REPRODUKTOR
7. MIKROFON
8. Tlačítko DOLŮ 
 - Snížení hlasitosti reproduktoru
 - Volba předcházející položky v menu.
9. Tlačítko NAHORU 
 - Zvýšení hlasitosti reproduktoru
 - Volba následující položky v menu.
10. Tlačítko STISKNI A MLUV 
 - Chcete-li mluvit, stiskněte jej. Chcete-li poslouchat, uvolněte jej.
 - Potvrzení nastavení v menu
11. Tlačítko ZAP/VYP 
12. Tlačítko BLOKOVÁNÍ 





10 INFORMACE NA LCD DISPLEJI

	<ol style="list-style-type: none"> a. Ikona RX - Je zobrazena při příjmu signálu. b. Ikona TX - Je zobrazena při vysílání signálu. c. Číslo kanálu d. Kód CTCSS e. Ukazatel hlasitosti reproduktoru f. Ikona blokování - Je zobrazena, je-li klávesnice uzamčena. g. Ukazatel úrovně nabití baterií h. Ikona VOX - Je zobrazena v režimu hlasového ovládání (Vox). i. Ikona prohledávání - Je zobrazena, je-li aktivní režim prohledávání. j. Ikona dvojitého prohledávání - Je zobrazena, je-li aktivován režim dvojitého prohledávání.
--	--

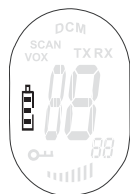
11 ÚROVEŇ NABITÍ BATERIÍ/ZOBRAZENÍ NÍZKÉ ÚROVNĚ NABITÍ BATERIÍ

ÚROVEŇ NABITÍ BATERIÍ je zobrazena počtem čtverečků uvnitř ikony BATERIÍ na LCD displeji.



-  Baterie je plně nabitá
-  Baterie je nabitá ze 2/3
-  Baterie je nabitá z 1/3
-  Baterie je vybitá



Je-li ÚROVEŇ NABITÍ BATERIÍ nízká, bude ikona BATERIÍ blikat na znamení toho, že je nutné baterie vyměnit nebo dobít.



Vybité baterie vyhazujte do k tomuto účelu určené nádoby na odpad a ne do domovního odpadu. Baterie nezkratujte ani je nevhazujte do ohně. Nebudete-li zařízení delší dobu používat, baterie vyjměte. Dobíjecí bateriovou jednotku nerozebírejte.



12 POUŽITÍ ZAŘÍZENÍ TWINTALKER 3700

12.1 ZAPNUTÍ/VYPNUTÍ JEDNOTKY

- Chcete-li jednotku zapnout, stiskněte a podržte tlačítko . Jednotka "pípne" a na LCD displeji se zobrazí stávající kanál.
- Chcete-li jednotku vypnout, stiskněte a podržte tlačítko  ještě jednou. Jednotka "pípne" a LCD displej zhasne.

12.2 NASTAVENÍ HLASITOSTI REPRODUKTORU



Hlasitost reproduktoru lze nastavit s použitím tlačítek  a . Úroveň hlasitosti reproduktoru je zobrazena na LCD displeji.

12.3 PŘÍJEM SIGNÁLU





Je-li jednotka ZAPNUTÁ a nevysílá, je nepřetržitě v režimu PŘÍJEM. Přijmete-li na stávajícím kanálu signál, zobrazí se ikona RX.



Aby mohly jiné osoby přijmout vaše vysílání, musejí být naladěny na stejný kanál a CTCSS kód.

12.4 VYSÍLÁNÍ SIGNÁLU







- Chcete-li VYSÍLAT, stiskněte a podržte tlačítko .
- Držte jednotku ve svislé poloze a s MIKROFONEM ve vzdálenosti 10 cm od úst a začněte do mikrofonu mluvit.
- Po skončení vysílání uvolněte tlačítko .

12.5 ZMĚNA KANÁLU

Vysílačka má k dispozici 8 kanálů.

Chcete-li provést změnu kanálu:



- Stiskněte jednu tlačítko  a číslo stávajícího kanálu začne na LCD displeji blikat.
- Stiskněte tlačítko  nebo , čímž změníte číslo kanálu.
- Stisknutím tlačítka  volbu kanálu potvrdíte a vrátíte se do NORMÁLNÍHO režimu.
- Chcete-li provést potvrzení a přejít na další možnost volby, stiskněte tlačítko .

POZNÁMKA: Jakákoli vysílačka na stejném kanálu může přijímat a odposlouchávat váš hovor, pokud používá stejný CTCSS kód.

12.6 CTCSS (SYSTEM TICHÉHO LADĚNÍ ŘÍZENÝ SOUVISLÝM TÓNEM)

Dvojciferný CTCSS kód odpovídá konkrétnímu tónovému kmitočtu, který vysílačka vysílá. Dva uživatelé na stejném kanálu a s nastaveným CTCSS se vzájemně slyší. Na stejném kanálu ale neuslyší nikoho jiného, pokud nemají tyto osoby na svých vysílačkách aktivovaný úplně stejný CTCSS kód.



Vysílačka má k dispozici 38 CTCSS kódů.

- Stiskněte dvakrát tlačítko a CTCSS kód začne blikat.
- Chcete-li zvolit jiný kód, stiskněte tlačítko nebo .
- Stisknutím tlačítka svoji volbu potvrdíte a vrátíte se do NORMÁLNÍHO režimu.
- Chcete-li provést potvrzení a přejít na další možnost volby, stiskněte .

POZNÁMKA: Jakákoli vysílačka na stejném kanálu může přijímat a odposlouchávat váš hovor, pokud používá stejný CTCSS kód.

12.7 SLEDOVÁNÍ

Funkce SLEDOVÁNÍ nabízí možnost zjištění přítomnosti slabších signálů na stávajícím kanálu.

- Chcete-li aktivovat sledování kanálů, stiskněte zároveň tlačítko a .
- Chcete-li sledování zastavit, stiskněte tlačítko .

12.8 VOLBA VOX

Vysílačka nabízí možnost vysílání s hlasovou aktivací (VOX). Jste-li v režimu VOX, vysílačka začne vysílat signál poté, co ji aktivuje váš hlas nebo jiný okolní zvuk. Provoz v režimu VOX se nedoporučuje, plánujete-li vysílačku používat v hlučném nebo větrném prostředí.



- Stiskněte třikrát tlačítko .
- Stiskněte tlačítko , čímž zapnete funkci VOX. Chcete-li navolit úroveň citlivosti VOX, která je zobrazena v pravém rohu displeje, stiskněte tlačítko znova. Chcete-li funkci VOX vypnout, stiskněte tlačítko a podržte jej tak dlouho, dokud se na displeji nezobrazí OF.
- Nacházíte-li se v režimu VOX, je na displeji zobrazená ikona VOX.
- Chcete-li potvrdit svoji volbu a vrátit se do NORMÁLNÍHO režimu, stiskněte tlačítko .

12.9 PROHLEDÁVÁNÍ KANÁLŮ

PROHLEDÁVÁNÍ KANÁLŮ vyhledává aktivní signály v nekonečné smyčce od kanálu 1 po kanál 8.

- Stiskněte a podržte tlačítko . Stiskněte krátce tlačítko a zahájí se prohledávání.
- Tlačítka uvolněte.
- Je-li zjištěn aktivní signál (jeden z 8 kanálů), PROHLEDÁVÁNÍ KANÁLŮ se zastaví a vy uslyšíte daný aktivní signál.
- Pro komunikaci na kanálu s aktivním signálem stiskněte tlačítko . Chcete-li prohledávání deaktivovat, stiskněte tlačítko .

Je-li zjištěn aktivní signál (jeden z 8 kanálů), stiskněte tlačítko nebo , čímž stávající kanál přeskočíte a budete moci pokračovat v hledání jiného aktivního kanálu.

12.10 VOLACÍ TÓNY

Volací tón upozorní ostatní, že chcete mluvit.

a. Nastavení volacího tónu



Lze zvolit 5 různých volacích tónů.

- Stiskněte čtyřikrát tlačítko . Zobrazí se CA.
- Chcete-li zvolit jiný volací tón nebo zvolit OF za účelem aktivace volacích tónů, stiskněte tlačítko nebo .
- Stisknutím tlačítka svoji volbu potvrdíte a vrátíte se do pohotovostního režimu.

b. Odeslání volacího tónu

Stiskněte krátce tlačítko . Na nastaveném kanálu se bude po dobu 3 vteřin vysílat volací tón.

12.11 ZAPNUTÍ/VYPNUTÍ PÍPNUTÍ “ROZUMÍM”

Po uvolnění tlačítka (PTT) vyše jednotka pípnutí “rozumím”, čímž potvrzuje, že jste přestali hovořit.

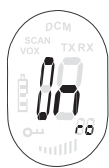

Chcete-li nastavit pípnutí “rozumím”:

- Stiskněte pětkrát tlačítko (↔). Zobrazí se ‘ro’.
- Chcete-li pípnutí “rozumím” aktivovat (ZAP), stiskněte tlačítko (▲). Chcete-li pípnutí “rozumím” deaktivovat (VYP), stiskněte tlačítko (▼).
- Stisknutím tlačítka (PTT) svoji volbu potvrdíte a vrátíte se do pohotovostního režimu.

12.12 ZAPNUTÍ/VYPNUTÍ TÓNŮ TLAČÍTEK

Při stisknutí některého z tlačítek jednotka krátce pípne.



Chcete-li nastavit tón tlačítek:

- Stiskněte šestkrát tlačítko (↔). Zobrazí se ‘to’.
- Chcete-li tóny tlačítek aktivovat (ZAP), stiskněte tlačítko (▲). Chcete-li tóny tlačítek deaktivovat (VYP), stiskněte tlačítko (▼).
- Stisknutím tlačítka (PTT) svoji volbu potvrdíte a vrátíte se do pohotovostního režimu.

12.13 FUNKCE SLEDOVÁNÍ DUÁLNÍHO KANÁLU

V pohotovostním režimu je vysílačka nastavená na jednom kanálu s CTCSS kódem. Vysílačka bude přijímat pouze signály vysílané na daném kanálu a s CTCSS kódem.

Funkce sledování duálního kanálu vám umožňuje sledovat druhý kanál s CTCSS kódem.



- Stiskněte sedmkrát tlačítko (↔) a na displeji se objeví DCM.
- Chcete-li změnit kanál, stiskněte tlačítko (▲) nebo (▼).
- Chcete-li volbu kanálu potvrdit a přejít na CTCSS SUB-CHANNEL SELECTION (Volba podkanálu CTCSS), stiskněte tlačítko (↔).
- Chcete-li změnit CTCSS, stiskněte tlačítko (▲) nebo (▼).
- Pro potvrzení stiskněte tlačítko (↔).

Chcete-li funkci deaktivovat, zvolte kanál ‘O’.

Je-li funkce sledování dvojice kanálů aktivovaná, bude vysílačka sekvenčně přepínat mezi pohotovostním kanálem + CTCSS a duálním kanálem + CTCSS.

12.14 BLOKOVÁNÍ TLAČÍTEK

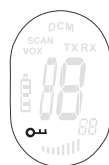

- Chcete-li aktivovat nebo deaktivovat režim BLOKOVÁNÍ TLAČÍTEK, stiskněte a podržte na dobu 2 vteřin (ON). Na LCD displeji se zobrazí ikona BLOKOVÁNÍ TLAČÍTEK.
- Chcete-li BLOKOVÁNÍ TLAČÍTEK deaktivovat, znova stiskněte a podržte (ON).

12.15 STOPKY

- Chcete-li přejít do režimu stopek, stiskněte tlačítko (↔) po dobu 3 vteřin.
- Stisknutím tlačítka (▲) stopky zapnete.
- Stisknutím tlačítka (▲) stopky vypnete.
- Stisknutím tlačítka (▼) stopky vynulujete.
- Chcete-li opustit režim stopek, stiskněte tlačítko (↔) a podržte jej po dobu 3 vteřin.

12.16 PŘIPOJENÍ SLUCHÁTEK S MIKROFONEM

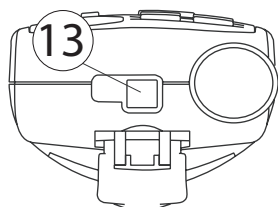

Zařízení Twintalker 3700 lze používat s externím mikrofonem a reproduktorem.

Potřebný konektor je umístěn pod ochrannou pryžovou krytkou na horní straně jednotky. Chcete-li připojit externí soupravu sluchátek s mikrofonem nebo samostatná sluchátka, nadzvedněte pryžovou klapku na horní straně jednotky, čímž odkryjete konektor. Zasuňte příslušný kolík do konektoru.

13 TECHNICKÉ ÚDAJE

Kanály	8
CTCSS	38
Kmitočet	446,00625MHz - 446,09375 MHz
Dosah	Až 3 Km (na otevřeném prostranství)
Baterie vysílačky	3 x AAA alkalické nebo NiMh dobíjecí
Vysílací výkon	=< 500mW ERP
Typ modulace	FM - F3E
Krokování kanálů	12,5 KHz

Channel Frequency Chart:		CTCSS Code Chart							
Channel	Frequency (MHz)	Code	Frequency (Hz)	Code	Freq. (Hz)	Code	Freq. (Hz)	Code	Freq. (Hz)
1	446,00625	0	Disabled	10	94,8	20	131,8	30	186,2
2	446,01875	1	67,0	11	97,4	21	136,5	31	192,8
3	446,03125	2	71,9	12	100,0	22	141,3	32	203,5
4	446,04375	3	74,4	13	103,5	23	146,2	33	210,7
5	446,05625	4	77,0	14	107,2	24	151,4	34	218,1
6	446,06875	5	79,7	15	110,9	25	156,7	35	225,7
7	446,08125	6	82,5	16	114,8	26	162,2	36	233,6
8	446,09375	7	85,4	17	118,8	27	167,9	37	241,8
		8	88,5	18	123,0	28	173,8	38	250,3
		9	91,5	19	127,3	29	179,9		

14 ZÁRUKA

14.1 ZÁRUČNÍ DOBA

Jednotky Topcom mají dvouletou záruční dobu. Záruční doba začíná v den nákupu nové jednotky. Záruka se nevztahuje na spotřební materiál nebo závady, které mají na provoz nebo hodnotu zařízení zanedbatelný vliv.

Nárok na uplatnění záruky vzniká předložením kopie původního dokladu o koupi, na kterém musí být uvedeno datum nákupu a model jednotky.

14.2 UPLATNĚNÍ ZÁRUKY

Vadnou jednotku je nutné vrátit do autorizovaného servisního střediska společně s dokladem o koupi. Projevili-li se na jednotce závady během záruční doby, opraví servisní středisko bezplatně jakékoli vady materiálu nebo zpracování.

Servisní středisko plně dostojí svým závazkům vyplývajícím ze záruky, ale samo rozhodne, zda vadné jednotky či jejich části opraví nebo vymění. V případě výměny se mohou barva a model vyměněné jednotky lišit od barvy a modelu původně zakoupené jednotky.

Začátek záruční doby určuje datum nákupu. V případě, že určená servisní střediska jednotku vymění nebo opraví, se záruční doba neprodlužuje.

14.3 VÝJIMKY ZE ZÁRUKY

Záruka se nevztahuje na poškození či vady způsobené nesprávným zacházením se zařízením či jeho nesprávným provozem ani na škody vzniklé z důvodu použití neoriginálních součástí či příslušenství. Taktéž se záruka nevztahuje na škody způsobené vnějšími vlivy, např. bleskem, vodou či požárem.

Záruka se nevztahuje ani na žádné škody vzniklé během přepravy.

Bylo-li sériové číslo na jednotce změněno či odstraněno nebo bylo-li zjištěno, že takové číslo je nelegální, nelze žádnou záruku uplatnit.

Symbol CE znamená, že jednotka splňuje základní požadavky směrnice R&TTE.

1 ΕΙΣΑΓΩΓΗ

Σας ευχαριστούμε που αγοράσατε το TOPCOM Twintalker 3700. Πρόκειται για μία μικρής εμβέλειας και χαμηλής ισχύος συσκευή ασύρματης επικοινωνίας, η οποία δεν έχει άλλο κόστος λειτουργίας πέρα από το ελάχιστο κόστος της επαναφόρτισης των μπαταριών.

Το TwinTalker 3700 λειτουργεί στις συχνότητες των Προσωπικών Κινητών Ραδιοσυσκευών (Private Mobile Radio – PMR) και μπορεί να χρησιμοποιηθεί σε οποιαδήποτε χώρα στην οποία είναι εγκεκριμένη η λειτουργία του, όπως υποδεικνύεται στη συσκευασία και στο παρόν εγχειρίδιο.

2 ΠΡΟΟΡΙΖΟΜΕΝΟΣ ΣΚΟΠΟΣ ΧΡΗΣΗΣ

Μπορεί να χρησιμοποιηθεί για διάφορους επαγγελματικούς καθώς και για ψυχαγωγικούς σκοπούς. Για παράδειγμα: για την επικοινωνία σας ενώ ταξιδεύετε με 2 ή περισσότερα αυτοκίνητα ή ενώ κάνετε ποδήλατο ή σκι. Μπορεί να χρησιμοποιηθεί για την επικοινωνία σας με τα παιδιά σας όταν παίζουν έξω από το σπίτι, κλπ...



Απαγόρευση χρήσης:
Ελέγξτε τους τοπικούς κανονισμούς πριν χρησιμοποιήσετε τη συσκευή εκτός της χώρας αγοράς της. Το καθιερωμένο μπορεί να απαγορεύεται σ' αυτή τη χώρα.

3 ΟΔΗΓΙΕΣ ΑΣΦΑΛΕΙΑΣ

3.1 ΓΕΝΙΚΑ

Παρακαλούμε, διαβάστε προσεκτικά τις παρακάτω πληροφορίες σχετικά με την ασφάλεια και την ενδεδειγμένη χρήση. Εξοικειωθείτε με όλες τις λειτουργίες της συσκευής. Φυλάξτε αυτό το εγχειρίδιο σε ασφαλές μέρος για μελλοντική χρήση.

3.2 ΤΡΑΥΜΑΤΙΣΜΟΙ ΑΠΟ ΕΓΚΑΥΜΑΤΑ

- Εάν το κάλυμμα της κεραίας υποστεί ζημιά, μην την αγγίζετε καθώς όταν μια κεραία έλθει σε επαφή με το δέρμα, είναι πιθανό να προκαλέσει μικρού βαθμού εγκαύματα κατά την εκπομπή.
- Οι μπαταρίες μπορούν να προκαλέσουν υλικές ζημιές, όπως κάψιμο, σε περίπτωση που κάποιο αγώγιμο υλικό, όπως κοσμήματα, κλειδιά ή κολιέ, έλθει σε επαφή με εκτεθειμένους ακροδέκτες μπαταριών. Το υλικό μπορεί να δημιουργήσει κλειστό ηλεκτρικό κύκλωμα (βραχυκύκλωμα) και να γίνει αρκετά ζεστό. Δείξτε προσοχή κατά τη μεταχείριση φορτισμένων μπαταριών, ιδιαίτερα όταν τις τοποθετείτε μέσα σε μια τσέπη, ένα τσαντάκι ή άλλο σκεύος φύλαξης που περιέχει μεταλλικά αντικείμενα.

3.3 ΠΡΟΣΩΠΙΚΗ ΑΣΦΑΛΕΙΑ

- Μην τοποθετείτε τη συσκευή σας γύρω από έναν αερόσακο ή στην περιοχή ανοίγματος του αερόσακου. Οι αερόσακοι ανοίγουν με μεγάλη δύναμη. Εάν μια συσκευή επικοινωνίας τοποθετηθεί στην περιοχή ανοίγματος του αερόσακου και ο αερόσακος ανοίξει, η συσκευή επικοινωνίας μπορεί να εκτιναχθεί με μεγάλη δύναμη και να προκαλέσει σοβαρό τραυματισμό στους επιβάτες του οχήματος.
- Διατηρήστε τη συσκευή σε απόσταση τουλάχιστον 15 εκατοστών από βηματοδότες.
- Απενεργοποιήστε τη συσκευή σας αμέσως μόλις σημειωθεί παρεμβολή σε ιατρικό εξοπλισμό.
- Μην πραγματοποιείτε αντικατάσταση μπαταριών σε πιθανά εκρηκτικό περιβάλλον. Κατά την τοποθέτηση ή την αφαίρεση μπαταριών, υπάρχει πιθανότητα να δημιουργηθούν σπινθήρες στις επαφές τους και να προκληθεί έκρηξη.
- Απενεργοποιήστε τη συσκευή επικοινωνιών σας εάν βρεθείτε σε χώρο με πιθανά εκρηκτικό περιβάλλον. Οι σπινθήρες σε τέτοιους χώρους μπορεί να προκαλέσουν έκρηξη ή πυρκαγιά, με αποτέλεσμα σωματικό τραυματισμό ή ακόμη και θάνατο.
- Μην πετάτε τις μπαταρίες στη φωτιά, καθώς υπάρχει πιθανότητα να εκραγούν.



Οι χώροι με πιθανά εκρηκτικό περιβάλλον συνήθως, αν και όχι πάντοτε, φέρουν σαφή σήμανση. Στους χώρους αυτούς περιλαμβάνονται χώροι ανεφοδιασμού καυσίμων, όπως χώροι κάτω από το κατάστρωμα σκαφών, μέσα/εγκαταστάσεις μεταφοράς ή αποθήκευσης καυσίμων ή χημικών· χώροι στους οποίους ο αέρας περιέχει χημικά ή σωματίδια, όπως κόκκους, σκόνη ή μεταλλικές σκόνες· και οποιοδήποτε άλλο χώρο στους οποίους είναι ενδεδειγμένο να σβήνετε τον κινητήρα του οχήματός σας.

3.4 ΚΙΝΔΥΝΟΣ ΔΗΛΗΤΗΡΙΑΣΗΣ

- Φυλάξτε τις μπαταρίες μακριά από μικρά παιδιά

3.5 ΝΟΜΙΚΑ ΘΕΜΑΤΑ

- Σε ορισμένες χώρες, απαγορεύεται η χρήση της προσωπικής σας κινητής ραδιοσυσκευής κατά την οδήγηση. Στην περίπτωση αυτή, σταματήστε στην άκρη του δρόμου για να χρησιμοποιήσετε τη συσκευή.
- Σε περίπτωση που επιβαίνετε σε αεροπλάνο, απενεργοποιήστε τη συσκευή σας όταν σας δοθεί η σχετική οδηγία. Οποιαδήποτε χρήση της συσκευής πρέπει να συμμορφώνεται με τους κανονισμούς της αεροπορικής εταιρείας ή τις οδηγίες του πληρώματος.
- Απενεργοποιήστε τη συσκευή σας σε δημόσιους χώρους ή εγκαταστάσεις όπου υπάρχει σχετική σήμανση. Τα νοσοκομεία ή οι μονάδες φροντίδας υγείας μπορεί να χρησιμοποιούν εξοπλισμό, ευαίσθητο σε εξωτερική ενέργεια ραδιοσυχνότητας (RF).
- Η αντικατάσταση ή η τροποποίηση της κεραίας μπορεί να επηρεάσει τις τεχνικές προδιαγραφές της συσκευής και να παραβιάσει τους κανονισμούς CE. Επιπλέον, η χρήση μη εγκεκριμένων κεραιών μπορεί να προκαλέσει ζημιά στη συσκευή.

3.6 ΣΗΜΕΙΩΣΕΙΣ

- Μην αγγίζετε την κεραία ενώ εκπέμπει, καθώς μπορεί να επηρεαστεί η εμβέλεια της.
- Σε περίπτωση που σκοπεύετε να μη χρησιμοποιήσετε τη συσκευή για μεγάλο χρονικό διάστημα, αφαιρέστε τη μπαταρία.

4 ΚΑΘΑΡΙΣΜΟΣ ΚΑΙ ΣΥΝΤΗΡΗΣΗ

- Για να καθαρίσετε τη συσκευή, σκουπίστε την με ένα μαλακό πανί νοτισμένο με νερό. Μη χρησιμοποιείτε καθαριστικά ή διαλυτικά στη συσκευή. Μπορεί να προκαλέσουν ζημιά στο περίβλημα και να διαρρεύσουν στο εσωτερικό της συσκευής, προκαλώντας μόνιμη βλάβη.
- Οι επαφές των μπαταριών μπορούν να σκουπιστούν με ένα στεγνό πανί που δεν αφήνει χνούδι.
- Εάν η συσκευή βραχεί, απενεργοποιήστε την και αφαιρέστε τις μπαταρίες αμέσως. Σκουπίστε τη θήκη μπαταριών με ένα μαλακό πανί για να ελαχιστοποιηθεί ο κίνδυνος ενδεχόμενης ζημιάς από το νερό. Αφήστε το κάλυμμα εκτός της θήκης μπαταριών για μια νύχτα ή μέχρι να στεγνώσει τελείως. Μη χρησιμοποιήσετε τη συσκευή εάν δε στεγνώσει τελείως.

5 ΑΠΟΡΡΙΨΗ ΤΗΣ ΣΥΣΚΕΥΗΣ



Απορρίψτε τη συσκευή και τις χρησιμοποιημένες μπαταρίες με τρόπο φιλικό προς το περιβάλλον. Μην απορρίπτετε τις μπαταρίες σε κοινά οικιακά απορρίμματα.

6 ΧΡΗΣΗ ΠΡΟΣΩΠΙΚΩΝ ΚΙΝΗΤΩΝ ΡΑΔΙΟΣΥΣΚΕΥΩΝ (PMR)

Για την επικοινωνία μεταξύ προσωπικών κινητών ραδιοσυσκευών, πρέπει όλες οι συσκευές να είναι συντονισμένες στο ίδιο κανάλι και καθεμία από αυτές να βρίσκεται εντός της εμβέλειας λήψης των άλλων (μέχρι και μέγ. 3 km σε ανοικτό πεδίο). Καθώς αυτές οι συσκευές χρησιμοποιούν ελεύθερες περιοχές συχνοτήτων (κανάλια), όλες οι συσκευές σε λειτουργία μοιράζονται αυτά τα κανάλια (8 κανάλια συνολικά). Επομένως, το απόρρητο της επικοινωνίας δεν είναι εξασφαλισμένο. Οποιοσδήποτε που διαθέτει μια προσωπική κινητή ραδιοσυσκευή συντονισμένη στο κανάλι σας, μπορεί να ακούσει τη συνομιλία σας. Εάν θέλετε να επικοινωνήσετε (εκπομπή σήματος φωνής), πρέπει να πιέσετε το κουμπί (PTT).

Όταν πιεστεί αυτό το κουμπί, η συσκευή περνά σε λειτουργία εκπομπής και μπορείτε να μιλήσετε στο μικρόφωνο. Όλες οι άλλες προσωπικές κινητές ραδιοσυσκευές που βρίσκονται εντός εμβέλειας, είναι συντονισμένες στο ίδιο κανάλι και βρίσκονται σε κατάσταση αναμονής (δεν εκπέμπουν), θα ακούσουν το μήνυμά σας. Για να απαντήσετε στο μήνυμα του συνομιλητή σας, θα πρέπει να περιμένετε μέχρι αυτός να σταματήσει να εκπέμπει. Στο τέλος κάθε εκπομπής, η συσκευή εκπέμπει ένα "μπιπ". Για να απαντήσετε, απλά πιέστε το κουμπί (PTT) και μιλήστε στο μικρόφωνο.



Εάν 2 ή περισσότεροι χρήστες πιέσουν το κουμπί (PTT) ταυτόχρονα, τότε ο δέκτης θα λάβει μόνο το ισχυρότερο σήμα ενώ τα υπόλοιπα σήματα δε θα ακουστούν. Επομένως, θα πρέπει να εκπέμπετε σήμα (πιέζοντας το κουμπί (PTT)) μόνο όταν το κανάλι είναι ελεύθερο.

7 ΞΕΚΙΝΩΝΤΑΣ

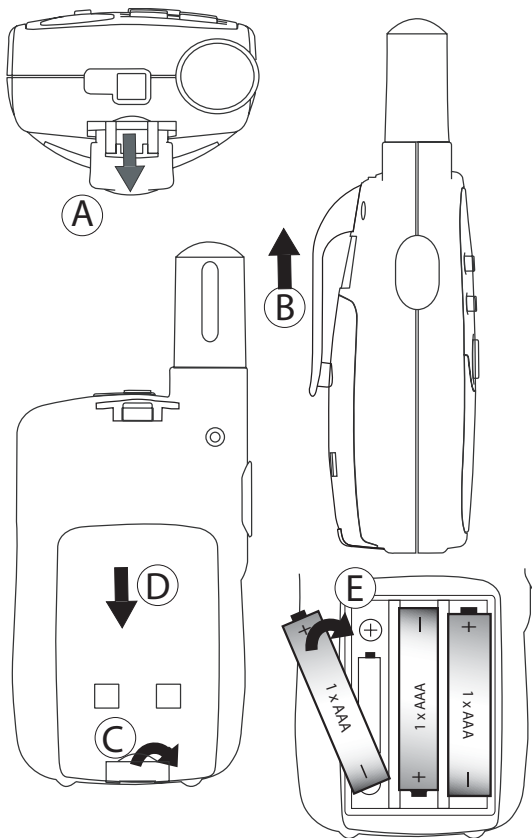

7.1 ΑΦΑΙΡΕΣΗ/ΤΟΠΟΘΕΤΗΣΗ ΤΟΥ ΚΛΙΠ ΖΩΝΗΣ

1. Για να αφαιρέσετε το κλιπ από τη συσκευή, πιέστε το κλιπ ζώνης (B) προς την κεραία, τραβώντας ταυτόχρονα το γλωσσίδι του κλιπ (A).
2. Κατά την επανατοποθέτηση του κλιπ ζώνης, ακούγεται ένα "κλικ" το οποίο υποδηλώνει ότι το κλιπ ζώνης έχει ασφαλίσει στη θέση του.

7.2 ΤΟΠΟΘΕΤΗΣΗ ΜΠΑΤΑΡΙΩΝ

1. Αφαιρέστε το κλιπ ζώνης (§ 7.1).
2. Τραβήξτε προς τα κάτω το κάλυμμα μπαταριών (C) και σύρετε το κάλυμμα αντίθετα από την κατεύθυνση της κεραίας. (D)
3. Τοποθετήστε τις επαναφορτιζόμενες μπαταρίες ακολουθώντας την πολικότητα που δείχνει η εικόνα (E).
4. Τοποθετήστε ξανά το κάλυμμα μπαταριών και το κλιπ ζώνης (§ 7.1).

Σημείωση:

Αντί για τις παρεχόμενες μπαταρίες, στο TT3700 μπορούν να χρησιμοποιηθούν 3 κανονικές μεγέθους AAA. Ακολουθήστε την πολικότητα όπως φαίνεται στο χώρο των μπαταριών όταν τις τοποθετείτε. Δεν εμπορείτε να χρησιμοποιήσετε τον επιτραπέζιο φορτιστή όταν έχετε τοποθετήσει κανονικές επαναφορτιζόμενες μπαταρίες μεγέθους AAA.

8 ΦΟΡΤΙΣΗ ΤΩΝ ΜΠΑΤΑΡΙΩΝ

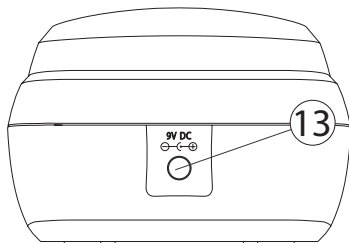

Όταν τοποθετείτε τις μπαταρίες, ο επιτραπέζιος φορτιστής παρέχει σημαντική ευκολία και άνεση.

1. Τοποθετήστε τον φορτιστή σε επίπεδη επιφάνεια.
2. Εισάγετε το ένα άκρο του μετασχηματιστή στην πρίζα και το άλλο άκρο στην υποδοχή που βρίσκεται στο πίσω μέρος του φορτιστή (13).

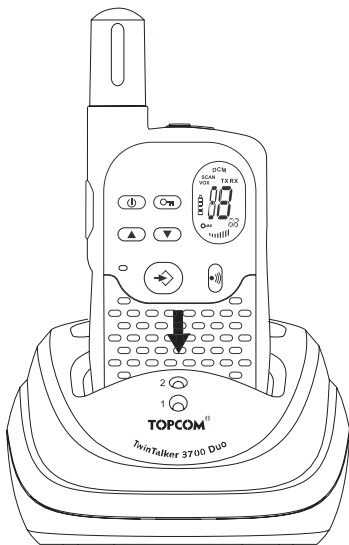





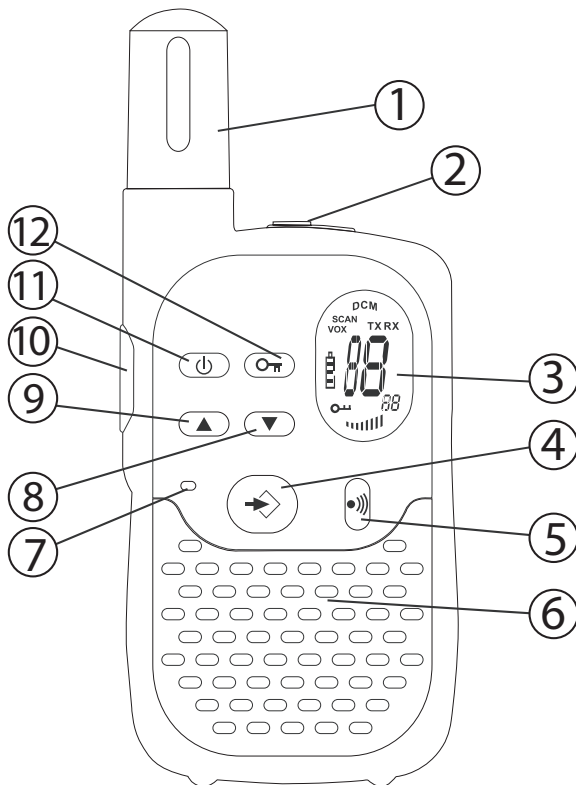

3. Τοποθετήστε τη συσκευή στο φορτιστή όπως υποδεικνύεται.

4. Η ενδεικτική λυχνία φόρτισης θα ανάψει εάν η σύνδεση έχει γίνει σωστά και η φόρτιση έχει αρχίσει.

Χρειάζονται περίπου 8 με 10 λεπτά για την πλήρη φόρτιση των μπαταριών.

9 ΚΟΥΜΠΙΑ



- 1.ΚΕΡΑΙΑ
- 2.Σύνδεσμος ΗΧΕΙΟΥ/ΜΙΚΡΟΦΩΝΟΥ/ΦΟΡΤΙΣΤΗ
- 3.Οθόνη υγρών κρυστάλλων
- 4.Κουμπί MENU 
 - Εισαγωγή μενού.
- 5.Κουμπί CALL 
 - Μεταφορά τόνου κλήσης
- 6.ΗΧΕΙΟ
- 7.ΜΙΚΡΟΦΩΝΟ
- 8.Κουμπί DOWN 
 - Μειώστε την ένταση του ηχείου
 - Επιλέξτε το προηγούμενο στοιχείο του μενού.
- 9.Κουμπί UP 
 - Αυξήστε την ένταση του ηχείου
 - Επιλέξτε το επόμενο στοιχείο του μενού
- 10.Κουμπί PUSH TO TALK (PTT) 
 - Πιέστε για να μιλήσετε ή αφήστε το για να ακούσετε
 - Επιβεβαιώστε μία ρύθμιση στο μενού
- 11.Κουμπί ON/OFF 
- 12.Κουμπί LOCK





10 ΠΛΗΡΟΦΟΡΙΕΣ ΟΘΟΝΗΣ ΥΓΡΩΝ ΚΡΥΣΤΑΛΛΩΝ

	<ol style="list-style-type: none"> a. Εικόνα TX - Εμφανίζεται κατά την εκπομπή ενός σήματος b. Εικόνα RX - Εμφανίζεται κατά τη λήψη σήματος c. Αριθμός Καναλιού d. Κωδικός CTCSS e. Ένδειξη έντασης ηχείου f. Εικόνα κλειδώματος - Εμφανίζεται όταν τα πλήκτρα είναι κλειδωμένα. g. Ένδειξη στάθμης φόρτισης μπαταριών h. Εικόνα VOX - Εμφανίζεται στη λειτουργία φωνητικού ελέγχου (Vox) i. Εικόνα Διπλής Σάρωσης - Εμφανίζεται όταν η λειτουργία διπλής σάρωσης είναι ενεργοποιημένη j. Εικόνα σάρωσης - Εμφανίζεται όταν η λειτουργία σάρωσης είναι ενεργοποιημένη
--	---

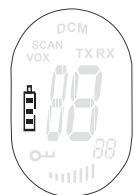
11 ΣΤΑΘΜΗ ΦΟΡΤΙΣΗΣ ΜΠΑΤΑΡΙΩΝ/ΕΝΔΕΙΞΗ ΧΑΜΗΛΗΣ ΦΟΡΤΙΣΗΣ

Η ΣΤΑΘΜΗ ΦΟΡΤΙΣΗΣ ΜΠΑΤΑΡΙΩΝ υποδηλώνεται από τον αριθμό των τετραγωνιδίων που εμφανίζονται στο εικονίδιο ΜΠΑΤΑΡΙΩΝ στην Οθόνη υγρών κρυστάλλων.



-  Μπαταρία πλήρης
-  Μπαταρίες φορτισμένες κατά τα 2/3
-  Μπαταρίες φορτισμένες κατά τα 1/3
-  Άδεια μπαταρία

Όταν η ΣΤΑΘΜΗ ΦΟΡΤΙΣΗΣ ΜΠΑΤΑΡΙΩΝ είναι χαμηλή, η εικόνα ΜΠΑΤΑΡΙΑΣ θα αναβοσβήνει υποδηλώνοντας ότι οι μπαταρίες πρέπει να αντικατασταθούν ή να φορτιστούν.



Απορρίψτε τις μπαταρίες στις ειδικές εγκαταστάσεις απόρριψης μπαταριών και όχι σε οικιακά απορρίμματα. Μη βραχυκυκλώνετε και μην απορρίπτετε τις μπαταρίες στη φωτιά. Σε περίπτωση που σκοπεύετε να μη χρησιμοποιήσετε τη συσκευή για μεγάλο χρονικό διάστημα, αφαιρέστε τις μπαταρίες.

12 ΧΡΗΣΗ ΤΟΥ TWINTALKER 3700

12.1 ΕΝΕΡΓΟΠΟΙΗΣΗ/ΑΠΕΝΕΡΓΟΠΟΙΗΣΗ ΤΗΣ ΣΥΣΚΕΥΗΣ

- Για ενεργοποίηση πιέστε και κρατήστε πιεσμένο το . Η συσκευή παράγει ένα "μπιπ" και η οθόνη υγρών κρυστάλλων εμφανίζει το τρέχον κανάλι.
- Για απενεργοποίηση πιέστε ξανά και κρατήστε πιεσμένο το . Η συσκευή παράγει ένα "μπιπ" και η οθόνη υγρών κρυστάλλων μένει κενή.

12.2 ΡΥΘΜΙΣΗ ΤΗΣ ΕΝΤΑΣΗΣ ΤΟΥ ΗΧΕΙΟΥ



Η Ένταση του Ηχείου μπορεί να ρυθμιστεί χρησιμοποιώντας και . Η Ένταση του Ηχείου εμφανίζεται στην οθόνη υγρών κρυστάλλων.

12.3 ΛΗΨΗ ΣΗΜΑΤΟΣ



Η μονάδα βρίσκεται συνεχώς σε λειτουργία RECEIVE όταν είναι ενεργοποιημένη και δεν εκτελεί εκπομπή. Όταν λαμβάνετε σήμα στο τρέχον κανάλι, εμφανίζεται η εικόνα RX.



Για να λάβει κάποιος την εκπομπή σας, θα πρέπει και αυτός να είναι συντονισμένος στο ίδιο κανάλι με τον ίδιο κωδικό CTCSS.

12.4 ΕΚΠΟΜΠΗ ΣΗΜΑΤΟΣ



- Πιέστε και κρατήστε πιεσμένο το για εκπομπή.
- Κρατήστε τη μονάδα σε κατακόρυφη θέση με το ΜΙΚΡΟΦΩΝΟ 10cm μακριά από το στόμα και μιλήστε στο μικρόφωνο.
- Απελευθερώστε το όταν έχει τελειώσει η εκπομπή.

12.5 ΑΛΛΑΓΗ ΚΑΝΑΛΙΩΝ

Το PMR έχει 8 διαθέσιμα κανάλια.

Για αλλαγή καναλιών.



- Πιέστε μία φορά, ο αριθμός του τρέχοντος καναλιού αναβοσβήνει στην οθόνη υγρών κρυστάλλων.
- Πιέστε ή για να αλλάξετε το κανάλι.
- Πιέστε για να επιβεβαιώσετε την επιλογή σας και να επιστρέψετε στη λειτουργία NORMAL.
- Για επιβεβαίωση και μετάβαση στην επόμενη επιλογή, πιέστε .

ΣΗΜΕΙΩΣΗ: Κάθε PMR που έχει ρυθμιστεί στο ίδιο κανάλι, μπορεί να λαμβάνει και να ακούει τη συζήτηση, και όταν η άλλη συσκευή χρησιμοποιεί κωδικό CTCSS.

12.6 CTCSS (CONTINUOUS TONE CODED SQUELCH SYSTEM)

Ο διψήφιος κωδικός CTCSS αντιστοιχεί σε μια συγκεκριμένη συχνότητα που εκπέμπει η συσκευή. Δύο χρήστες με το ίδιο κανάλι και κωδικό CTCSS έχουν δυνατότητα επικοινωνίας. Δεν έχουν τη δυνατότητα επικοινωνίας με άλλους στο κανάλι, εκτός εάν οι άλλες ασύρματες συσκευές έχουν επιλέξει ακριβώς τον ίδιο κωδικό CTCSS.

Η συσκευή PMR διαθέτει 38 κωδικούς CTCSS.



- Πιέστε δύο φορές , για να αρχίσει να αναβοσβήνει ο κωδικός CTCSS
- Πιέστε ή για να επιλέξετε άλλο κωδικό.
- Πιέστε για να επιβεβαιώσετε την επιλογή σας και να επιστρέψετε στη λειτουργία NORMAL.
- Για επιβεβαίωση και μετάβαση στην επόμενη επιλογή, πιέστε .

ΣΗΜΕΙΩΣΗ: Κάθε PMR που έχει ρυθμιστεί στο ίδιο κανάλι, μπορεί να λαμβάνει και να ακούει τη συζήτηση, και όταν η άλλη συσκευή χρησιμοποιεί κωδικό CTCSS.

12.7 ΠΑΡΑΚΟΛΟΥΘΗΣΗ

Μπορείτε να χρησιμοποιήσετε τη λειτουργία MONITOR για να εντοπίσετε πιο αδύνατα σήματα στο τρέχον κανάλι.

- Πιέστε ταυτόχρονα και για να ενεργοποιήσετε την παρακολούθηση του καναλιού.
- Πιέστε για να σταματήσετε την παρακολούθηση.

12.8 ΕΠΙΛΟΓΗ VOX

Το PMR έχει δυνατότητα εκπομπής με φωνητική ενεργοποίηση (VOX). Στη λειτουργία VOX, η ασύρματη συσκευή εκπέμπει ένα σήμα όταν ενεργοποιείται από τη φωνή σας ή άλλους ήχους του περιβάλλοντός σας. Η λειτουργία VOX δε συνιστάται εάν σκοπεύετε να χρησιμοποιείτε τη συσκευή σας σε θορυβώδες ή ανεμώδες περιβάλλον.



- Πιέστε 3 φορές.
- Πιέστε για να ενεργοποιήσετε τη λειτουργία VOX και πιέστε ξανά για να επιλέξετε το επίπεδο ευαισθησίας VOX, το οποίο εμφανίζεται στη δεξιά γωνία της οθόνης. Πιέστε μέχρι να εμφανιστεί στην οθόνη η ένδειξη OF, για να απενεργοποιήσετε τη λειτουργία VOX.
- Στη λειτουργία VOX εμφανίζεται το εικονίδιο VOX.
- Για να επιβεβαιώσετε την επιλογή σας και να επιστρέψετε στη λειτουργία NORMAL, πιέστε .

12.9 ΣΑΡΩΣΗ ΚΑΝΑΛΙΩΝ

Η ΣΑΡΩΣΗ ΚΑΝΑΛΙΩΝ πραγματοποιεί αναζήτηση για ενεργά κανάλια με σειρά ατέρμονα βρόχου, μεταξύ των καναλιών 1 έως 8.

- Πιέστε και κρατήστε πιεσμένο το . Πιέστε σύντομα για να αρχίσει η σάρωση.
- Απελευθερώστε τα κουμπιά.
- Όταν εντοπιστεί ένα ενεργό σήμα (ένα από τα 8 κανάλια), η λειτουργία CHANNEL SCAN διακόπτεται και θα ακούσετε το ενεργό σήμα.
- Πιέστε για επικοινωνία μέσω του καναλιού ενεργού σήματος. Πιέστε για να απενεργοποιήσετε τη σάρωση καναλιών.

Όταν εντοπιστεί ένα ενεργό σήμα (ένα από τα 8 κανάλια), πιέστε ή για να παρακάμψετε το τρέχον κανάλι και να συνεχιστεί η αναζήτηση για ένα άλλο ενεργό κανάλι

12.10 ΤΟΝΟΙ ΚΛΗΣΗΣ

Ο τόνος κλήσης ειδοποιεί τους άλλους ότι θέλετε να μιλήσετε.

a. Επιλογή Τόνου Κλήσης



Μπορείτε να επιλέξετε ανάμεσα σε 5 διαφορετικούς Τόνους Κλήσης.

- Πιέστε 4 φορές. Η ένδειξη CA θα εμφανιστεί.
- Πιέστε ή για να επιλέξετε άλλον τόνο κλήσης ή επιλέξετε OF για να ενεργοποιήσετε τους τόνους κλήσης.
- Πιέστε για να επιβεβαιώσετε την επιλογή σας και να επιστρέψετε σε κατάσταση αναμονής.

b. Αποστολή τόνου κλήσης





Πιέστε σύντομα . Ο τόνος κλήσης θα εκπεμφθεί για 3 δευτερόλεπτα στο καθορισμένο κανάλι.

12.11 ΕΝΕΡΓΟΠΟΙΗΣΗ/ΑΠΕΝΕΡΓΟΠΟΙΗΣΗ ΤΟΝΟΥ "ΣΗΜΑ ΕΛΗΦΘΗ"

Αφού απελευθερωθεί το κουμπί , η μονάδα στα στείλει ένα τόνο "Σήμα Ελήφθη" προκειμένου να επιβεβαιώσει ότι έχετε σταματήσει να μιλάτε.



Για ρύθμιση του τόνου "Σήμα Ελήφθη".



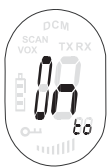

- Πιέστε  5 φορές. θα εμφανιστεί η ένδειξη "to".
- Πιέστε  για να ενεργοποιήσετε (ON) ή  για να απενεργοποιήσετε τον τόνο "Σήμα Ελήφθη" (OF).
- Πιέστε  για να επιβεβαιώσετε την επιλογή σας και να επιστρέψετε σε κατάσταση αναμονής.

12.12 ΕΝΕΡΓΟΠΟΙΗΣΗ/ΑΠΕΝΕΡΓΟΠΟΙΗΣΗ ΤΟΝΟΥ ΠΛΗΚΤΡΩΝ

Όταν πιεστεί ένα κουμπί, η μονάδα θα παράγει ένα σύντομο ήχο.



Για είσοδο του τόνου πλήκτρων.

- Πιέστε  6 φορές. θα εμφανιστεί η ένδειξη "to".
- Πιέστε  για να ενεργοποιήσετε (ON) ή  για να απενεργοποιήσετε τον τόνο "Σήμα Ελήφθη" (OF).
- Πιέστε  για να επιβεβαιώσετε την επιλογή σας και να επιστρέψετε σε κατάσταση αναμονής.





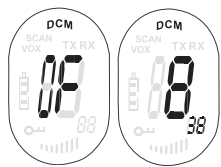

12.13 ΛΕΙΤΟΥΡΓΙΑ ΠΑΡΑΚΟΛΟΥΘΗΣΗΣ ΔΥΟ ΚΑΝΑΛΙΩΝ

Στην κατάσταση αναμονής, το PMR είναι ρυθμισμένο σε ένα καθορισμένο κανάλι με κωδικό CTCSS.

Ότο PMR θα λαμβάνει μόνο τα σήματα που μεταδίδονται σ' αυτό το κανάλι με το συγκεκριμένο κωδικό CTCSS.

Η λειτουργία Παρακολούθησης Δύο Καναλιών σας επιτρέπει να παρακολουθείτε και ένα δεύτερο κανάλι με κωδικό CTCSS.







- Πιέστε  7 φορές, στην οθόνη εμφανίζεται η ένδειξη DCM.
- Πιέστε  ή  για να αλλάξετε το κανάλι.
- Πιέστε  για επιβεβαίωση της επιλογής καναλιού και για μετάβαση στην ΕΠΙΛΟΓΗ ΔΕΥΤΕΡΕΥΟΝΤΟΣ ΚΑΝΑΛΙΟΥ CTCSS.
- Πιέστε  ή  για να αλλάξετε το CTCSS.
- Πιέστε  για επαλήθευση.

Για να απενεργοποιήσετε τη λειτουργία, επιλέξτε το κανάλι '0'



Όταν η λειτουργία Παρακολούθησης Δύο Καναλιών είναι ενεργοποιημένη, το PMR εναλλάσσεται διαδοχικά μεταξύ του καναλιού αναμονής + CTCSS και του Δεύτερου Καναλιού + CTCSS.

12.14 ΧΡΟΝΟΜΕΤΡΟ

- Πιέστε και κρατήστε πιεσμένο το  για 3 δευτερόλεπτα για να μπειτε στη λειτουργία χρονομέτρου
- Πιέστε  για να αρχίσει η μέτρηση
- Πιέστε  για να σταματήσει η μέτρηση
- Πιέστε  για να μηδενίσετε το χρονόμετρο

Πιέστε και κρατήστε πιεσμένο το  για 3 δευτερόλεπτα για να βγείτε από στη λειτουργία χρονομέτρου

12.15 Κλίδωμα πλήκτρων

- Πιέστε και κρατήστε πατημένο  για 3 δευτερόλεπτα προκειμένου να ενεργοποιηθεί ή να απενεργοποιηθεί η λειτουργία ΚΛΕΙΔΩΜΑΤΟΣ ΠΛΗΚΤΡΩΝ. Η ikόνα ΚΛΕΙΔΩΜΑΤΟΣ ΠΛΗΚΤΡΩΝ εμφανίζεται στην οθόνη υγρών κρυστάλλων.
- Πιέστε πάλι και κρατήστε πατημένο το  ώστε να απενεργοποιηθεί η λειτουργία ΚΛΕΙΔΩΜΑΤΟΣ ΠΛΗΚΤΡΩΝ.

12.16 ΣΥΝΔΕΣΗ ΕΞΩΤΕΡΙΚΟΥ ΣΕΤ ΑΚΟΥΣΤΙΚΩΝ-ΜΙΚΡΟΦΩΝΟΥ

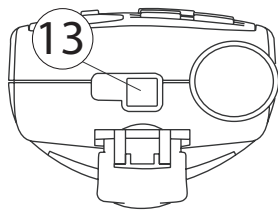

Το Twintalker 3700 μπορεί να χρησιμοποιηθεί με το εξωτερικό μικρόφωνο και ηχείο (περιλαμβάνονται).

Η σύνδεση βρίσκεται κάτω από το πλαστικό προστατευτικό κάλυμμα στο επάνω μέρος της μονάδας. Για να συνδέσετε το εξωτερικό σετ μικρόφωνου/ηχείου ή το ακουστικό, ανασηκώστε το πλαστικό πτερύγιο στο επάνω μέρος της μονάδας ώστε να εμφανιστεί το σημείο σύνδεσης.

Εισάγετε το κατάλληλο βύσμα στην υποδοχή.

13 ΤΕΧΝΙΚΑ ΧΑΡΑΚΤΗΡΙΣΤΙΚΑ

Κανάλια	8
CTCSS	38
Συχνότητα	446.00625MHz - 446.09375 MHz
Εμβέλεια	Μέχρι και 3 Km (Ανοικτό πεδίο)
Μπαταρίες PMR	3 AAA, αλκαλικές ή NiMH επαναφορτιζόμενες
Ισχύς Εκπομπής	=< 500mW ERP
Τύπος Διαμόρφωσης	FM - F3E
Διάστημα μεταξύ καναλιών	12,5 KHz

Channel Frequency Chart:		CTCSS Code Chart							
Channel	Frequency (MHz)	Code	Frequency (Hz)	Code	Freq. (Hz)	Code	Freq. (Hz)	Code	Freq. (Hz)
1	446,00625	0	Disabled	10	94,8	20	131,8	30	186,2
2	446,01875	1	67,0	11	97,4	21	136,5	31	192,8
3	446,03125	2	71,9	12	100,0	22	141,3	32	203,5
4	446,04375	3	74,4	13	103,5	23	146,2	33	210,7
5	446,05625	4	77,0	14	107,2	24	151,4	34	218,1
6	446,06875	5	79,7	15	110,9	25	156,7	35	225,7
7	446,08125	6	82,5	16	114,8	26	162,2	36	233,6
8	446,09375	7	85,4	17	118,8	27	167,9	37	241,8
		8	88,5	18	123,0	28	173,8	38	250,3
		9	91,5	19	127,3	29	179,9		

14 ΕΓΓΥΗΣΗ

14.1 ΠΕΡΙΟΔΟΣ ΕΓΓΥΗΣΗΣ

Οι μονάδες Topcom έχουν 24μηνιαία διάρκεια εγγύησης. Η περίοδος της εγγύησης αρχίζει την ημέρα αγοράς της μονάδας. Αναλώσιμα ή ελαττώματα που προκαλούν αμελητέες επιπτώσεις στη λειτουργία ή την αξία της συσκευής, δεν καλύπτονται.

Η εγγύηση πρέπει να αποδεικνύεται παρουσιάζοντας αντίγραφο της αυθεντικής απόδειξης αγοράς, στην οποία να φαίνονται η ημέρα αγοράς και το μοντέλο της μονάδας.

14.2 ΧΕΙΡΙΣΜΟΣ ΕΓΓΥΗΣΗΣ

Η ελαττωματική μονάδα πρέπει να επιστρέφεται σε εξουσιοδοτημένο κέντρο σέρβις μαζί με την έγκυρη απόδειξη αγοράς. Εάν στη μονάδα εμφανιστεί κάποιο σφάλμα κατά τη διάρκεια της περιόδου εγγύησης, το κέντρο σέρβις θα επισκευάσει δωρεάν όλες τις βλάβες που οφείλονται σε ελαττωματικά υλικά ή κατασκευαστικά σφάλματα.

Είναι στην ευχέρεια του κέντρου σέρβις είτε να επισκευάσει είτε να αντικαταστήσει τις ελαττωματικές μονάδες ή κάποια από τα εξαρτήματα τους. Σε περίπτωση αντικατάστασης, το χρώμα και το μοντέλο μπορεί να είναι διαφορετικά από τη μονάδα που αγοράστηκε αρχικά.

Η ημερομηνία της αρχικής αγοράς θα καθορίσει την έναρξη της περιόδου εγγύησης. Η περίοδος εγγύησης δεν παρατείνεται εάν η μονάδα αντικατασταθεί ή επισκευαστεί από τα καθορισμένα κέντρα σέρβις.

14.3 ΕΞΑΙΡΕΣΕΙΣ ΕΓΓΥΗΣΗΣ

Βλάβες ή ελαττώματα που προέρχονται από λανθασμένους χειρισμούς καθώς και ζημιές που οφείλονται σε μη γνήσια εξαρτήματα ή αξεσουάρ, δεν καλύπτονται από την εγγύηση.

Η εγγύηση δεν καλύπτει ζημιές που οφείλονται σε εξωτερικούς παράγοντες, όπως κεραυνοί, νερό και φωτιά ούτε ζημιές που προήλθαν από τη μεταφορά.

Η εγγύηση δεν ισχύει σε περίπτωση που ο αριθμός σειράς στη μονάδα έχει αλλαχθεί, αφαιρεθεί ή καταστεί άκυρος.

Το σύμβολο CE δείχνει ότι η μονάδα συμμορφώνεται με τις βασικές απαιτήσεις της οδηγίας R&TTE.

1 TERMÉKBEMUTATÁS

Köszönjük, hogy megvásárolta a TOPCOM Twintalker 3700-at. A termék egy rövid hatótávolságú, kis teljesítményű rádiós kommunikációs berendezés, melynek fenntartása az elemek újratöltésének minimális költségén kívül nem jár további állandó kiadásokkal.

A TwinTalker 3700 Privát Mobilrádiós frekvenciákon működik és bármely országban használható, ahol a szolgáltatás engedélyezett abban a formában, melyet a termék dobozán és a használati utasításban jelöltünk.

2 A TERMÉK RENDELTETÉSE

A készülék használható különböző szakmai, ill. szórakozási célokra is. Például: utazás közben 2 vagy több autó utasaival, vagy kerékpározás, síelés közben történő kommunikációra. A készülék alkalmas a házon kívül játszó gyermekekkel való kapcsolattartásra is, stb...



Figyelmeztetés:

Érdeklődjön a helyi szabályzatokról, mielőtt a terméket azon az országon kívül használná, melyben azt vásárolta. Lehetséges, hogy a szabványt tiltja az adott ország.

3 BIZTONSÁGI UTASÍTÁSOK

3.1 ÁLTALÁNOS

Kérem figyelmesen olvassa el az alábbi utasításokat, melyek a biztonságos és megfelelő használatra vonatkoznak. Ismerkedjen meg a készülék minden funkciójával. A használati utasítást jövőbeni használatra őrizze meg biztonságos helyen.

3.2 ÉGÉSI SÉRÜLÉSEK

- Amennyiben az antenna külső borítása megsérült, ne érintse meg, mert az a bőrrel való érintkezés során adás-vételkor kisebb égési sérülést okozhat.
- A telepek anyagi kárt okozhatnak. Ilyen lehet pl. égés, amennyiben áramvezető anyag, pl. ékszer, kulcs vagy gyöngyből készült lánc érintkezik a fedetlen csatlakozókkal. Az anyag rövidzárlatot okozhat és eléggé felforrósodhat. Bánjon óvatosan a feltöltött telepekkel, különösen akkor, ha zsebébe, táskájába, vagy más, olyan tárolóhelyre teszi azokat, melyek fémtárgyakat tartalmazhatnak.

3.3 SZEMÉLYES BIZTONSÁG

- Ne helyezze a készüléket légszák fölötti, vagy a légszák levegővel való megtelése közben érintett területre. A légszák nagy erővel fújódnak fel. Amennyiben a kommunikációs eszköz a légszák hatókörében kerül elhelyezésre és a légszák aktiválódik, a nagy nyomás elrepítheti azt, súlyos sérülést okozva a jármű utasainak.
- Pacemakertől tartsa a rádiót legalább 15 centiméter távolságra.
- Kapcsolja KI rádióját, amint egészségügyi berendezéssel kerül interferenciába.
- Ne cserélje az elemeket robbanásveszélyes környezetben. Elektromos szikra keletkezhet az elemek kivétele, ill. betétele során, mely robbanást okozhat.
- Robbanásveszélyes területen kapcsolja ki készülékét. Ilyen helyeken a szikrák robbanást, vagy tüzet okozhatnak, mely akár emberi sérüléssel, vagy halállal is járhat.
- Soha ne dobja tűzbe az elemeket, mert felrobbanhatnak.



A robbanásveszélyes területeket gyakran, de nem mindig és egyértelműen jelölik. Ilyen környezetnek minősülnek pl. az üzemanyag-töltő területek mint pl. hajók fedélzete alatti területek; üzemanyag vagy vegyi anyagok tárolására szolgáló helyiségek; olyan helyiségek, ahol a levegő vegyi anyagokat vagy egyéb részecskéket tartalmazhat mint pl. gabona, por vagy fémpor; és bármely más környezet, ahol általában tanácsolják a járművek motorjának leállítását.

3.4 MÉRGEZÉSI VESZÉLY

- Tartsa az elemeket kisgyermekektől elzárva.

3.5 JOGI RENDELKEZÉSEK

- Némely országokban tilos a PMR (Privát Mobilrádió) használata autóvezetés közben. Ebben az esetben hagyja el az úttestet, mielőtt készülékét használná.
- Kapcsolja KI rádióját, mikor repülőgép fedélzetén erre felkérlik. A készülék bármilyen használata a repülőtérsaságok szabályzatainak, ill. munkatársaik utasításának megfelelően kell, hogy történjen.
- Kapcsolja KI készülékét, amennyiben egy berendezésen erre vonatkozó utasításokat talál. Kórházak és egyéb egészségügyi létesítmények használhatnak olyan műszereket, melyek érzékenyek külső rádiófrekvenciás energiára.
- Az antenna cseréje vagy annak módosítása érintheti a PMR rádió előírásait és megsértheti a közép-európai szabályzatokat. Nem engedélyezett antennák a rádiókészülékben is kárt okozhatnak.

3.6 MEGJEGYZÉSEK

- Ne érjen adás-vétel közben az antennához, mert az befolyásolhatja a hatótávolságot.
- Vegye ki a készülékből az elemeket, amennyiben azt hosszú ideig nem fogja használni.

4 TISZTÍTÁS ÉS KARBANTARTÁS

- Az adóvevő egység tisztításakor a törléshez használjon puha, vízzel benedvesített anyagot. Tisztítószert, vagy oldószert ne használjon, mert megsérthetik a burkolatot és befolyhatnak a rádió belsejébe tartós sérülést okozva.
- Az elemek csatlakozóit száraz, nem foszló anyaggal törölje le.
- Amennyiben a készülék vizes lesz, kapcsolja ki és azonnal távolítsa el belőle az elemeket. Törölje szárazra az elemeket tároló részt egy puha ruhadarab segítségével, hogy a víz okozta lehetséges kár a lehető legkisebb legyen. Az elemeket tartalmazó részt hagyja nyitva egy éjszakára, vagy addig míg az teljesen ki nem szárad. Ne használja a berendezést, míg az teljesen meg nem száradt.

5 A BERENDEZÉS ELDOBÁSA



A rádiót és az elemeket környezetbarát módon dobja el.
Az elemeket ne dobja a szokásos háztartási szemét közé.

6 A PMR KÉSZÜLÉK HASZNÁLATA

A PMR készülékek közötti kommunikációhoz mindegyiket ugyanarra az állomásra kell állítani, valamint hatótávolságon belül kell lenniük (nyílt területen max. 3 km). Mivel ezek a készülékek szabad frekvenciás csatornákat használnak, a működő egységek mind ugyanazokon a csatornákon osztoznak (összesen 8 csatornán). Ennél fogva a beszélgetések tartalmának magánjellegére vonatkozó tiszteletbentartás nem garantált. Bárki, aki rendelkezik PMR rádióval, lehallgathatja a beszélgetéseket. Ha beszélgetni szeretne (hangjelek továbbítása), nyomja meg a **(PTT)** gombot. A gomb megnyomása után a készülék adó állapotba kerül és Ön belebeszélhet a mikrofonba. Minden hatótávolságon belüli PMR berendezés, melyet ugyanarra a csatornára állítottak és stand by állapotban van (nincs adó állapotban) hallani fogja üzenetét. Meg kell várnia, míg a másik fél befejezi az adást. Ön csak ezután válaszolhat. Minden adás végén hallani fog egy sípoló hangot. Válaszadáskor nyomja meg a **(PTT)** gombot és beszéljen a mikrofonba.



Amennyiben 2 vagy több használó nyomja meg a **(PTT) gombot egyszerre, a vevőkészülék a legerősebb jelet fogja venni, mely a többit elnyomja. Ezért ajánlatos csak akkor jelet küldeni (a **(PTT)** gombot lenyomni), amikor a csatorna szabad.**

7 KEZDÉS

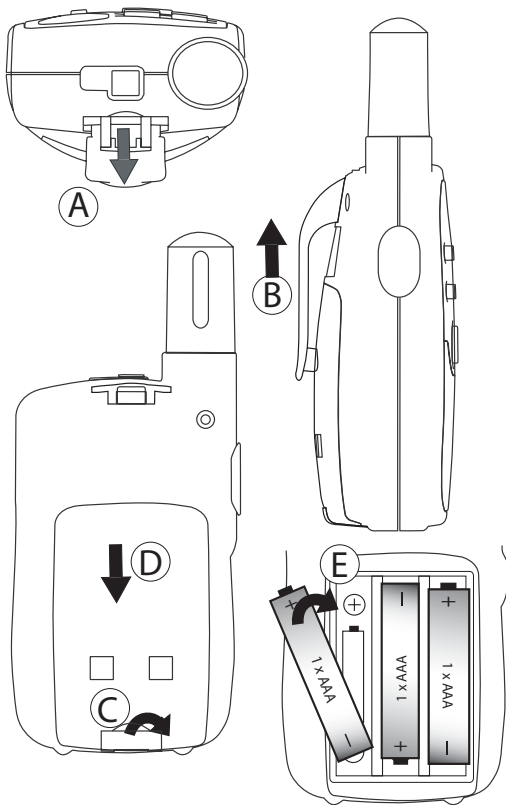

7.1 AZ ÖVTARTÓ FEL- ÉS LEVÉTELE

1. Az övtartó levételekor nyomja az övtartó kallantyúját (B) az antenna felé, eközben vegye le az övtartót(A).
2. Az övtartó felszerelésekor egy kattanás jelzi, hogy az övtartó a helyére került.

7.2 ELEMOK BEHELYEZÉSE

1. Vegye le az övtartót (§ 7.1).
2. Húzza le a fedelet (C), majd csúsztassa el az antennával ellentétes irányba (D)
3. Helyezze be az újratölthető akkumulátort a jelölt polaritásnak megfelelően.

Fontos, hogy az akkumulátor felületén található fém csatlakozók kifelé nézzenek, és érintkezzenek az elemkamra ajtajával.

4. Helyezze vissza a fedelet, és az övtartót (§ 7.1).

Fontos: A TT3700, az akkumulátor mellett 3db AAA hagyományos újratölthető elemmel is használható. Az elemeket az elemkamrában jelölt polaritásnak megfelelően helyezze be. A hagyományos újratölthető elemek töltésére az akkumulátor töltője nem alkalmas.

8 AZ ELEMOK TÖLTÉSE

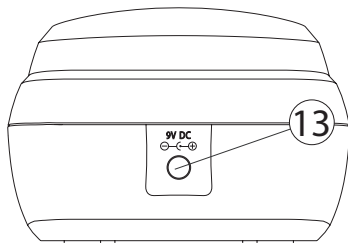

Ha az akkumulátor a helyére van téve, akkor az asztali töltővel folyamatos töltést tudunk biztosítani

1. Tegye a töltőt sima felületre.
2. Az adapter egyik végét helyezze a hálózati csatlakozóba, a másik végét a töltő hátsó felén lévő csatlakozóba (13).

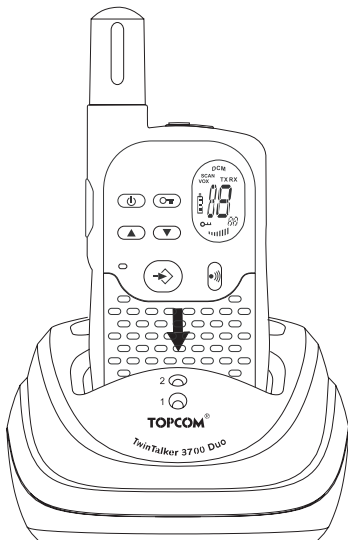





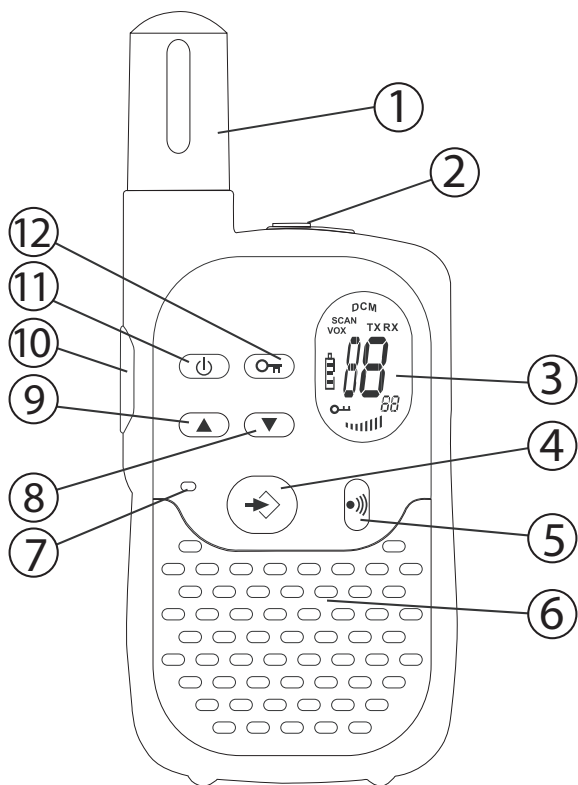

3. Helyezze a készüléket a töltőre, az ábrán jelzett módon.
4. Ha a készülék megfelelően a helyére került, és a töltés folyamatban van, a töltőkijelző (LED) bekapcsol.

Az elemek megfelelő feltöltése kb. 8-10 órát vesz igénybe.

9 BILLENTYŰK



1. ANTENNA
2. HANGSZÓRÓ/MIKROFON/TÖLTŐ Csatlakozó
3. LCD Kijelző
4. MENÜ billentyű 
 - Belép a menübe.
5. HÍVÁS billentyű 
 - Híváshangot eredményez
6. HANGSZÓRÓ
7. MIKROFON
8. LE billentyű 
 - Csökkenti a hangerőt.
 - Kijelöli az előző menüpontot.
9. FEL billentyű 
 - Növeli a hangerőt
 - Kijelöli a következő menüpontot
10. HA BESZÉLNI AKAR NYOMJA LE a  -t
 - Beszéd közben tartsa lenyomva, vagy engedje fel, ha a másik fél beszél
 - Beállítás megerősítése a menüben
11. BE/KI billentyű 
12. ZÁR billentyű 



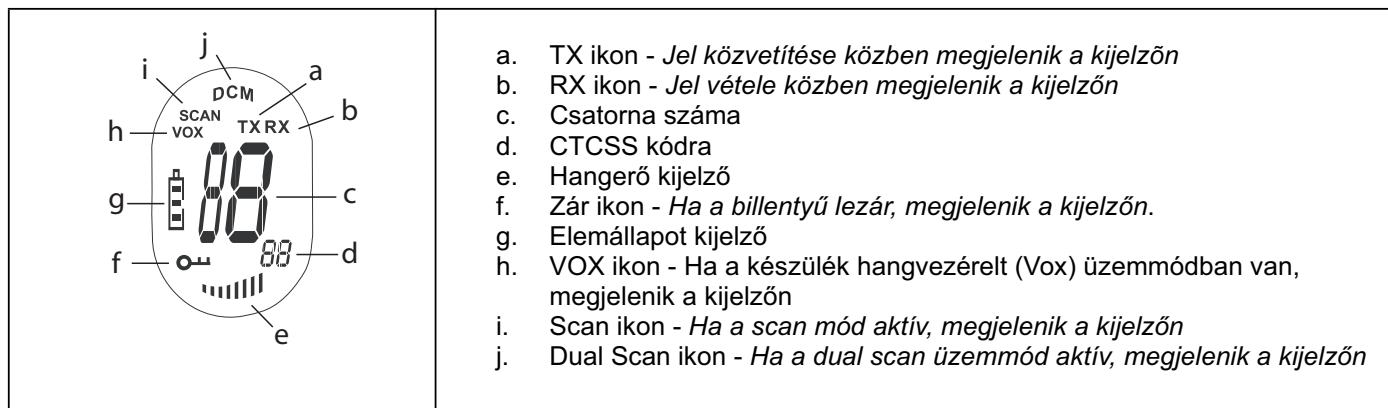

10 LCD KIJELZŐ

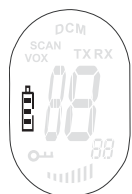

11 ELEMÉK FELTÖLTÉSE, ELEMÁLLAPOT JELZŐ

Az elemek állapotát a négyzetek száma jelzi az ELEM ikonon, az LCD kijelzőn.



-  Elemek feltöltve
-  Elemek 2/3 -os állapotban
-  Elemek 1/3 -os állapotban
-  Elemek lemerülve



Ha az elemek feszültsége alacsony, az ELEM ikon villogni kezd, ezzel jelezve hogy az elemeket ki kell cserélni, vagy újra kell tölteni.



Az elemeket ne a háztartási hulladékkal együtt dobja ki, hanem a külön e célra kijelölt gyűjtőbe. Ne zárja rövidre, és ne hajtsa tűzbe. Ha a készüléket huzamosabb ideig nem használja, az elemeket vegye ki.

12 A TWINTALKER 3700 HASZNÁLATA

12.1 A KÉSZÜLÉK BE- ÉS KIKAPCSOLÁSA

- Bekapcsolás; tartsa lenyomva a  -gombot. A készülék hangjelzést ad, majd az LCD kijelzőn megjelenik az aktuális csatorna.
- Kikapcsolás; nyomja le újra a  -gombot. A készülék hangjelzést ad, majd az LCD kijelző elsötétül.

12.2 HANGERŐ BEÁLLÍTÁSA



A hangerő beállítása a  és  -gombokkal lehetséges. A hangerősség látható az LCD kijelzőn.

12.3 JEL VÉTELE





A készülék folyamatosan FOGADÓ üzemmódban van, ha be van kapcsolva, és nem közvetít jelet. Mikor Ön jelet fogad az aktuális csatornán, a kijelzőn megjelenik az RX ikon.



Hogy más személyek fogadni tudják az Ön készüléke által továbbított jelet, az Ő készülékükön ugyanazt a csatornát kell beállítani.

12.4 HÍVÁS TOVÁBBÍTÁSA







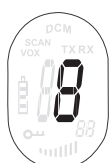

- A továbbításhoz tartsa lenyomva a  -t.
- Tartsa a készüléket MIKROFONNAL felfelé, 10 cm-re a szájától, és beszéljen a mikrofonba.
- Engedje el a  -gombot, ha befejezte a beszélgetést.

12.5 CSATORNÁK VÁLTÁSA

A készüléken 8 beállítható csatorna van.

A csatornák váltásához:



- Nyomja meg a  -gombot egyszer, az aktuális csatorna száma felvillan az LCD kijelzőn.
- A csatorna váltásához nyomja meg a  vagy a  -gombot.
- A megerősítéshez nyomjon  -t, majd a készülék NORMÁL állapotba kerül.
- A megerősítéshez, és a következő opció eléréséhez nyomja meg a  -gombot.

FONTOS: Minden készüléken lehet beszélgetést folytatni, melyet ugyanarra a csatornára, és CTCSS kódra állít be.

12.6 CTCSS (CONTINUOUS TONE CODED SQUELCH SYSTEM)

A két számjegyű 2 CTCSS kód egy speciális hangra utal, amit a rádió lead. Két felhasználó, ugyanarra a csatornára és CTCSS kódra állítva hallhatja egymást. Nem hallhatnak azonban senki mását ugyanazon csatornán, hacsak a többi készüléket nem állítják át pontosan ugyanarra a CTCSS kódra.

A készüléken 38 CTCSS kódot lehet beállítani.

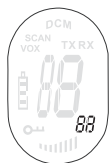

- Nyomja meg a -gombot kétszer, a CTCSS kód megjelenik a kijelzőn
- Másik kód választásához nyomja meg a vagy a -gombot.
- A megerősítéshez nyomja meg a -gombot, a készülék visszaáll NORMÁL módba.
- A megerősítéshez, és a következő opció eléréséhez nyomja meg a -gombot.

FONTOS: Minden készüléken lehet beszélgetést folytatni, mely ugyanarra a csatornára van állítva, akkor is, ha a másik fél CTCSS kódot használ.

12.7 CSATORNAELLENŐRZÉS

A CSATORNAELLENŐRZÉS-t gyengébb jelek befogására használhatja az aktuális csatornán.

- Nyomja meg a és a -gombot egyszerre a csatornaellenőrzés aktiválásához.
- Nyomja meg a -gombot az ellenőrzés befejezéséhez.

12.8 VOX ÜZEMMÓD

A készülék alkalmas hangvezérelt (VOX) üzemmód használatára. VOX üzemmódban a készülék egyből jelet közvetít, melyet vagy az Ön hangja, vagy más környező hang aktivál. A VOX üzemmódot nem javallott zajos vagy szeles környéken alkalmazni.



- Nyomja meg a -gombot háromszor.
- Nyomja meg a -gombot a VOX üzemmód bekapcsolásához, majd nyomja meg ismét a -t, a VOX üzemmód határfokának beállításához, melyet a kijelző jobb sarkában láthat. A VOX üzemmód kikapcsolásához tartsa lenyomva a -gombot, míg az OFF jelzés meg nem jelenik a kijelzőn.
- VOX üzemmódban a VOX ikon megjelenik a kijelzőn.
- A választás megerősítéséhez és a NORMÁL üzemmód visszaállításához nyomja meg a -gombot.

12.9 CSATORNAKERESŐ

A CSATORNAKERESŐ aktivizálható csatornát keres 1-től 8-ig.

- Tartsa lenyomva a -gombot. Nyomja le röviden a -gombot a keresés megkezdéséhez.
- Engedje fel a gombot.
- Mikor a készülék aktív jelet (a 8 csatorna közül az egyiket) észlel, a CSATORNAKERESŐ leáll, és Ön hallani fogja az aktív jelet.
- Nyomja meg a -gombot az aktív csatornán való beszélgetéshez. A csatorna kereső kikapcsolásához nyomja meg a -gombot.

Mikor a készülék aktív csatornát (a 8 csatorna közül az egyiket) talál, nyomja meg a vagy a -gombot a keresés folytatásához.

12.10 HÍVÁSHANGOK

A híváshang jelzi a többi készüléken, hogy Ön hívást kezdeményez.

a. Híváshang beállítása



A készüléken 5 különböző híváshang választható.

- Nyomja meg a -gombot négyszer. A kijelzőn a CA jelenik meg.
- Nyomja meg a -gombot vagy a -gombot egy másik híváshang választásához, vagy válassza az OFF-ot a híváshangok kikapcsolásához.
- A megerősítéshez nyomja meg a -gombot, ezután a készülék készenléti állapotba kerül.

b. Híváshang küldése

Nyomja meg röviden a -gombot. A híváshang 3 másodpercig hallható lesz a beállított csatornán.

12.11 'ÉRTETTEM' HANGJELZÉS BE- ÉS KIKAPCSOLÁSA

A (PTT) -gomb elengedése után a készülék hangjelzést ad, mely megerősíti, hogy Ön abbahagyta a beszélgetést.



Az 'értettem' hangjelzés beállítása.

- Nyomja meg a (↔) -gombot ötször. A kijelzőn a 'ro' jelenik meg.
- Nyomja meg a (▲) -gombot az 'értettem' hangjelzés bekapcsolásához (ON) vagy a (▼) -gombot a kikapcsolásához (OFF).
- A megerősítéshez nyomja meg a (PTT) -gombot, ezután a készülék készenléti állapotba kerül.

12.12 BILLENTYŰHANG BE- ÉS KIKAPCSOLÁSA

Ha lenyom egy gombot, a készülék rövid hangjelzést ad.



A billentyűhang beállítása.

- Nyomja meg a (↔) -gombot hatszor. A 'to' jelenik meg a kijelzőn.
- Nyomja meg a (▲) -gombot a billentyűhang bekapcsolásához (ON), vagy a (▼) -gombot a kikapcsolásához (OFF).
- A megerősítéshez nyomja meg a (PTT) -gombot, a készülék ezután készenléti állapotba kerül.

12.13 DUPLA CSATORNAKERESŐ FUNKCIÓ

A PMkészülékR alapállapotban egy csatornát és egy CTCSS kódot állít be. A készülékkészülék csak az ezen csatornán, és csak ezen CTCSS kóddal közvetített jeleket fogadja.

A dupla csatorna keresővel lehetőség nyílik arra, hogy beállítson egy másodlagos csatornát, és CTCSS kódot. Ez a szolgáltatás akkor lehet érdekes, ha a Babytalker készülékhez egy másik készüléket is beszerezett.

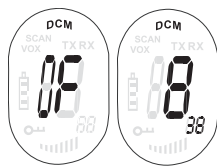

- Nyomja meg a (↔) -gombot hétszer, a DCM ikon megjelenik a kijelzőn.
- Nyomja meg a (▲) vagy a (▼) -gombot a csatorna váltásához.
- Nyomja meg a (↔) -gombot a csatorna váltás megerősítéséhez és a CTCSS ALCSATORNA kiválasztásához
- Nyomja meg a (▲) vagy a (▼) -gombot a CTCSS kód megváltoztatásához.
- A megerősítéshez nyomja meg a (PTT) -gombot.

A funkció kikapcsolásához válassza az 'O' csatornát.

Dupla csatorna kereső funkcióban, a készülék felváltva kapcsol a készenléti csatorna + CTCSS kód, és másodlagos csatorna + CTCSS kód között.

12.14 BILLENTYŰZÁR



- Tartsa lenyomva a (O) -gombot 2 másodpercig a BILLENTYŰZÁR be- és kikapcsolásához. A BILLENTYŰZÁR ikon megjelenik az LCD kijelzőn.
- Tartsa lenyomva a (O) -gombot a BILLENTYŰZÁR kikapcsolásához

12.15 IDŐMÉRŐ

- Az időmérő módba történő belépéshez tartsa lenyomva a (↔) gombot 3 másodpercig
- Nyomja meg a (▲) gombot a számlálás megkezdéséhez
- Nyomja meg a (▲) gombot a számlálás leállításához
- Nyomja meg a (▼) gombot az időmérő beállításához
- Az időmérő módból történő kilépéshez tartsa lenyomva a (↔) gombot 3 másodpercig

12.16 FÜLHALLGATÓ

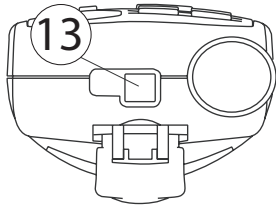

A Twintalker 3700 csatlakoztatható mikrofonnal és fülhallgatóval is használható. A csatlakozó a készülék felső részén lévő védőgumi alatt található. A mikrofon és a fülhallgató csatlakoztatásához távolítsa el a védőgumit a csatlakozó szabaddá tételéhez.

Helyezze be a megfelelő csatlakozófejet.

13 MŰSZAKI JELLEMZŐK

Csatornák	8
CTCSS	38
Frekvencia	446.00625MHz - 446.09375 MHz
Hatótávolság	3 km-ig (nyílt terepen)
Elemek	3 x AAA Alkaline vagy újratölthető NiMH elem
Az adás erőssége	=< 500mW ERP
Moduláció típusa	FM - F3E
Csatornák száma	12,5 KHz

Channel Frequency Chart:		CTCSS Code Chart							
Channel	Frequency (MHz)	Code	Frequency (Hz)	Code	Freq. (Hz)	Code	Freq. (Hz)	Code	Freq. (Hz)
1	446,00625	0	Disabled	10	94,8	20	131,8	30	186,2
2	446,01875	1	67,0	11	97,4	21	136,5	31	192,8
3	446,03125	2	71,9	12	100,0	22	141,3	32	203,5
4	446,04375	3	74,4	13	103,5	23	146,2	33	210,7
5	446,05625	4	77,0	14	107,2	24	151,4	34	218,1
6	446,06875	5	79,7	15	110,9	25	156,7	35	225,7
7	446,08125	6	82,5	16	114,8	26	162,2	36	233,6
8	446,09375	7	85,4	17	118,8	27	167,9	37	241,8
		8	88,5	18	123,0	28	173,8	38	250,3
		9	91,5	19	127,3	29	179,9		

14 GARANCIA

14.1 GARANCIÁLIS IDŐSZAK

A Topcom berendezések garanciális időszaka 24 hónap, mely az új készülék vásárlásának napjával kezdődik. Az elhasználódás, vagy a működést ill. a készülék értékét elhanyagolható mértékben befolyásoló hibák nem tartoznak a garancia által fedett területek közé.

A garanciát az eredeti számla másolatával lehet igénybe venni, melyen a vásárlás dátuma és maga a készülék fel van tüntetve.

14.2 GARANCIÁLIS ELJÁRÁS

A meghibásodott készüléket vissza kell vinni egy engedéllyel rendelkező szervizbe az érvényes, vásárlást igazoló dokumentummal együtt. Amennyiben a készülék a garanciális időszak alatt hibásodik meg, a szerviz bármilyen anyag- vagy gyári hibából adódó sérülést ingyen helyrehoz.

A szerviz saját belátása szerint fogja garanciális kötelességeit ellátni, melynek során a meghibásodott készüléket vagy megjavítja, vagy kicseréli annak alkatrészeit, ill. a teljes berendezést. Csere esetén a szín és a modell eltérhet az eredetileg vásárolt rádiótól.

Az első vásárlás dátuma határozza meg a garanciális időszak kezdetét. A garanciális időszak nem hosszabbodik meg a készülék cseréje, vagy a kijelölt szervizek által történő megjavítása esetén.

14.3 GARANCIA IGÉNYBEVÉTELÉRE NEM JOGOSÍTÓ SÉRÜLÉSEK

A készülék nem rendeltetésszerű kezelése, vagy használata miatt bekövetkező, ill. nem eredeti alkatrészek, kiegészítők használatából adódó sérülések esetén a garancia nem vehető igénybe.

Külső hatások által okozott sérülésekre szintén nem vonatkozik a garancia. Ilyenek lehetnek pl. villámlás, víz vagy tűz, ill. bármely sérülés, mely a készüléken szállítás közben esett.

A garancia nem vehető igénybe, ha a készüléken szereplő szériaszámot megváltoztatták, eltávolították vagy illegálisan használták.

A CE jel azt jelenti, hogy a berendezést az R&TTE utasítás szükséges követelményeihez igazították.

Twintalker 3700 Duo Combi Pack

www.topcom.net